

2016



FABRICANTE DE EQUIPOS DE
GAS LP Y
AMONIACO
ANHIDRO



MARSHALLEXCELSIOR
innovación **simplificada**

For over 40 years Marshall Excelsior Company has been a progressive manufacturer of top quality and competitively priced LPG & NH₃ equipment that is leading the industry in innovation and low emission products. We offer a full range of products that support the LPG & NH₃ Bulk Plant, Transport, Delivery/Dispensing, and Domestic applications. As our product line continues to grow, we are striving to improve product functionality while taking the industry standards to a higher level of quality and performance without adding excessive cost. While following along this path, our engineering staff exercises a heavy reliance on the input from our customers throughout any new product design phase. It has been through these theories and approaches that we have been able to carve out our niche in an industry where safety and performance must work hand-in-hand. Our goal is to create the safest equipment solutions for everyday operations while allowing the largest amount of product to be transferred, dispensed, or otherwise used, resulting in an overall savings to the customer.

In addition to our company philosophy for new product development, you will find our approach to daily operations equally unique. In a time where materials, fuels, and other manufacturing costs are on the rise, we have not only remained competitive, but one of the industry leaders in on-time deliveries and short lead-times. The reason is simple; we not only manufacture our products effectively, but carry one of the most extensive on-hand inventories available in the industry. This allows our distributors to react quickly without having an excessive amount of stock on hand.

Put this together with our proactive, responsive sales and customer service staff and you have a winning combination.

As one of the industry leaders in responsiveness it is essential for our organization to be able to react in a rapid fashion, hence our fully integrated manufacturing and purchasing process. Our capabilities in manufacturing range from high volume to custom made product. Both of which are supported by our wide variety of manufacturing equipment, highly skilled personnel, and dedicated purchasing staff. Combine these attributes with our top notch ISO9001 quality system and you have a combination that easily rivals that of our nearest competition.

Over the course of time Marshall Excelsior Company has become a name that our customers can rely on not only for high quality products and services, but as a partner in building their business. Together, with our commitment to the industries served and our eagerness to improve and expand our product-line our customers routinely find the opportunity to promote our organization. It is through this personal touch that our family owned and operated business has become the organization that it is today. We are confident that as our company continues to develop and mature in our industries, Marshall Excelsior Company will become a brand of choice.



GUÍA RÁPIDA DE REFERENCIA

SECCIÓN	PÁGINA
Introducción	1
Declaración de nuestra misión	2
Reguladores Excelsa-Flo	3-34
Equipos para camiones y plantas	34-106
Medidores Flotadores Accu-Max™	107-113
Válvulas de alivio de presión y múltiples	114-127
Válvulas para tanques DOT/ASME	128-138
Válvulas y adaptadores de despacho	139-143
Pigtails, hogtails y ensambles de mangueras	144-148
Conexiones y accesorios	149-168
Repuestos y kits de reparación	169-175
Índice	176-179
Garantía	180-181

ACERCA DE ESTE CATALOGO

Este catálogo está diseñado para darle una visión integral de los productos de Marshall Excelsior. Debido al continuo desarrollo y crecimiento de nuestras líneas de productos, este catálogo podría no incluir todos los productos que Marshall Excelsior ofrece. Para ver cualquier producto nuevo desarrollado después de esta publicación, visita la página de internet www.marshallexcelsior.com.

Las imágenes en este catálogo serán parecidas al producto que se muestra. Sin embargo, debido a la mejora continua y a los cambios en las leyes, no garantizamos que las imágenes de este catalogo sean réplicas exactas del producto comprado. Las fotografías que aparecen en grupos de productos se parecerán a otros productos que se ofrecen en el mismo grupo, a menos que se señale otra cosa.

Marshall Excelsior es fabricante de equipos de Gas LP y amoniaco anhidro (NH₃). A menos que se indique otra cosa, todos los productos se diseñan y fabrican para uso únicamente con Gas LP o NH₃ y que pueden soportar temperaturas de -40° a +165° Fahrenheit. Si quiere usar algún producto para otra aplicación, póngase en contacto con su Distribuidor Autorizado de Marshall Excelsior o con Marshall Excelsior antes de instalar el producto.

Este catálogo es únicamente para información general y no debe verse como un catálogo todo incluido de importante información técnica, reglamentos, advertencias o instrucciones de instalación. Póngase en contacto con su Distribuidor Autorizado de Marshall Excelsior o con Marshall Excelsior para más información.



Durante más de 40 años, Marshall Excelsior Company ha sido un avanzado fabricante de equipos de Gas LP y NH3 de alta calidad y precios competitivos, líderes en la industria en innovación y productos de bajas emisiones. Ofrecemos una amplia gama de productos que dan soporte a las aplicaciones de plantas, transportes, despacho, reparto y domésticas de Gas LP y NH3. A medida que nuestra línea de productos continúa creciendo, luchamos por mejorar el funcionamiento del producto al tiempo que llevamos las normas de la industria al más alto nivel de calidad y desempeño, sin agregar más costo. Siguiendo este camino, nuestro personal de ingeniería escucha los comentarios de los clientes durante la fase de diseño de cualquier producto. A través de estas teorías y metodologías nos hemos ganado un lugar en una industria en la que la seguridad y el desempeño deben ir de la mano. Nuestra meta es crear las más seguras soluciones de equipos para la operación diaria, al tiempo que se logra la transferencia, despacho o uso de la mayor cantidad de producto, lo que conlleva a sustanciales ahorros para el cliente.

Además de nuestra filosofía de desarrollo de productos nuevos, encontrará que nuestro enfoque en las operaciones diarias es igualmente singular. En momentos en los que los costos de materiales, combustibles y otros gastos de manufactura van en aumento, no solo seguimos siendo competitivos, sino uno de los líderes de la industria en entregas a tiempo y tiempos de entrega breves. La razón es simple: fabricamos productos no solo con eficiencia, sino que además contamos con el más amplio inventario de existencias de la industria.

Esto permite a nuestros distribuidores reaccionar rápidamente sin tener una cantidad excesiva de existencias a la mano. Junte esto con nuestro proactivo y atento personal de ventas y servicio a clientes y tendrá una combinación ganadora.

Como uno de los líderes de la industria en capacidad de respuesta, es esencial para nuestra empresa reaccionar rápidamente, de allí nuestro proceso plenamente integrado de manufactura y compras. Nuestra capacidad incluye un amplio rango de manufactura, desde alto volumen hasta productos a medida. Ambas cosas soportadas por nuestra amplia gama de equipos de manufactura, personal altamente capacitado y dedicado personal de compras. Combine estas cualidades con nuestro sistema de calidad de primera categoría ISO9001 y tendrá una combinación que fácilmente se equipara a la de nuestro más cercano competidor.

A lo largo del tiempo, Marshall Excelsior Company se ha convertido en un nombre en el que nuestros clientes pueden confiar, no solo por nuestros productos y servicios de alta calidad, sino como un socio en la construcción de nuestras empresas. Nuestro compromiso para con las industrias a las que servimos y nuestra disposición por mejorar y ampliar nuestra línea de productos, hace que nuestros clientes encuentren siempre la oportunidad de promover nuestra empresa. A través de este trato personal es que nuestro negocio familiar se ha convertido en la empresa que es. Tenemos confianza de que a medida que empresa siga desarrollándose y madurando en la industria, Marshall Excelsior Company se convertirá en la marca de preferencia.



CARACTERÍSTICAS Y BENEFICIOS

1. Guardapolvos hexagonal con agarre para los dedos
2. Brida redonda completa para una compresión pareja
3. Pestañas de localización
4. Pintura electrostática premium por dentro y por fuera
5. Gran hexágono para llave
6. Rejilla de ventila acanalada, para fácil remoción
7. Diafragma moldeado de tela reforzada
 - a. Diafragma de enclavamiento y placa de diafragma
 - b. Bordes redondeados en la placa del diafragma
 - c. Cuenta de localización en el diafragma
8. Topes de carrera – para evitar daños al diafragma
9. Diseño de palanca en acero inoxidable
10. Tornillos de montaje ya colocados para fácil instalación
11. Gran orificio de aluminio
12. Gran ventila de goteo
13. Indicador de dirección de ajuste
14. Puerto de manómetro de alta presión en todos los reguladores integrales de dos etapas
15. Etiqueta de datos removible para los registros de instalación
16. Asientos de fluorocarbono (FKM) para una máxima la contaminación

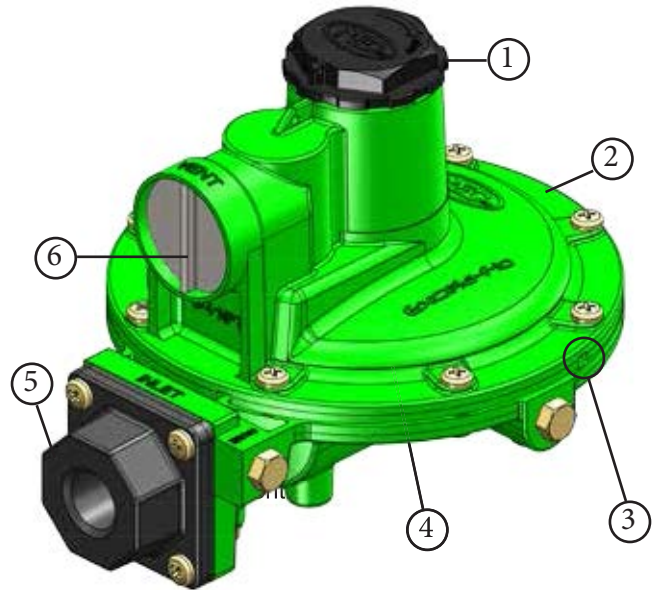

* Algunas características - Patentes Pendientes

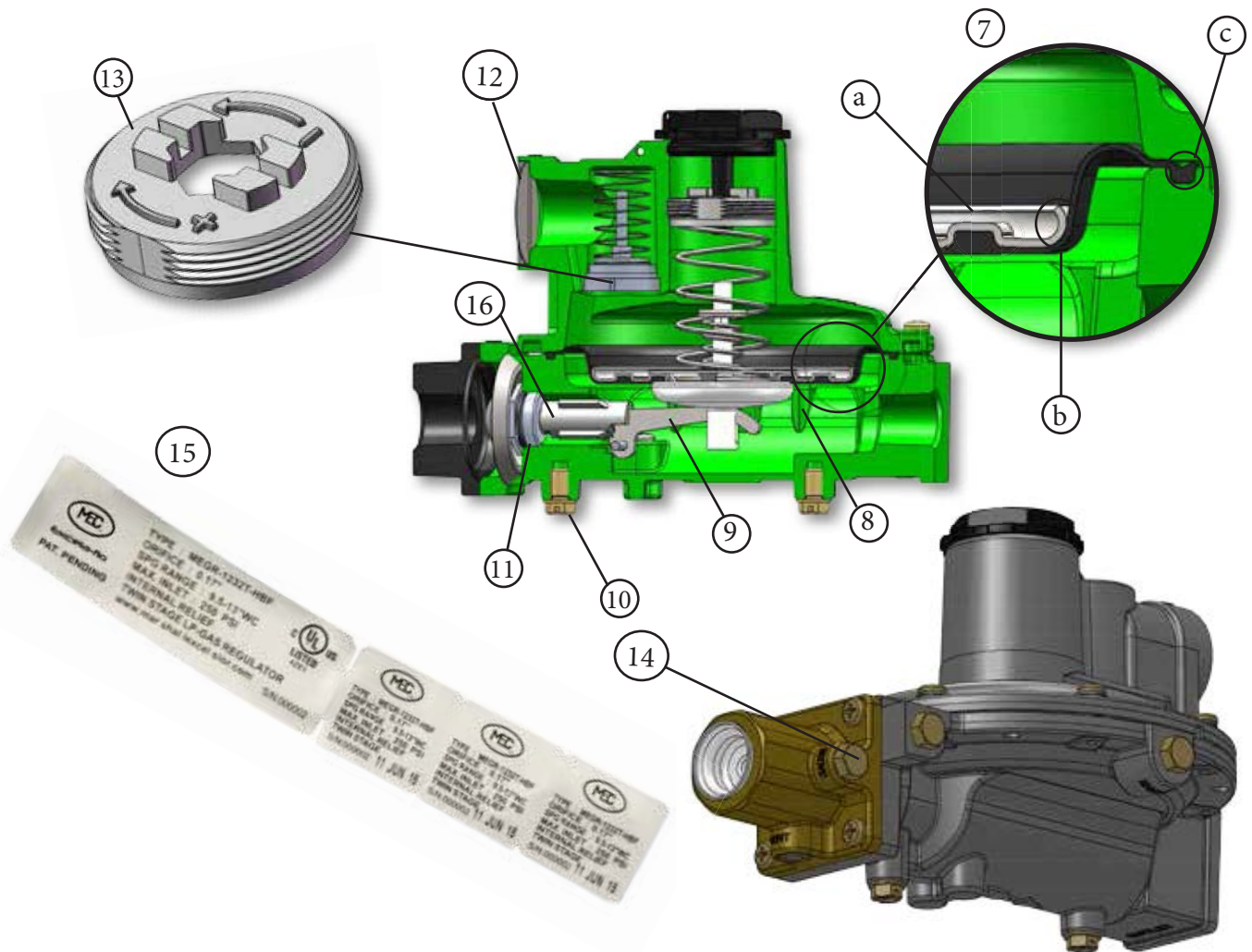

INSTRUCCIONES DE INSTALACIÓN Y OPERACIÓN

SERIE MEGR-1100, 1200 Y 1600

¡ADVERTENCIA!

No apearse a estas instrucciones o no instalar y mantener apropiadamente estos equipos puede conllevar a una explosión o incendio, ocasionando daño en propiedad y lesiones personales o la muerte.

El equipo Marshall Excelsior se debe instalar, operar y mantener de conformidad con los códigos federales, estatales y locales y las instrucciones MEC. En la mayoría de los estados, esta instalación también debe cumplir las normas NFPA 54 y NFPA 58.

Solo personal capacitado en los adecuados procedimientos, códigos, normas y reglamentos de la industria del Gas LP debe instalar y dar servicio a este equipo.

Lo que debe decirle al cliente de gas:

1. Muestre al cliente la ventila, ensamble de la ventila o línea de la ventila. Recalque que esta abertura debe permanecer sin obstrucciones en todo momento. Diga al cliente que revise que la abertura de la ventila debe permanecer sin obstrucciones en todo momento. Que la revise después de una helada, granizada o nevada, para que no se forme hielo en la ventila.
2. Muestre al cliente la válvula de paso del tanque. El cliente debe cerrarla de inmediato si huele gas, si no se queda prendida la flama del piloto o parece más alta que de costumbre o por cualquier otra situación anormal.
3. Diga el cliente que llame a su empresa para dar servicio al regulador si el regulador ventila gas o si hay una fuga en el sistema. Solo una persona de servicio calificada debe instalar y dar servicio a los reguladores.

Alcance del Manual

Este manual de instrucciones cubre la instalación y mantenimiento de reguladores de primera etapa, segunda etapa o integrales de dos etapas empleados en servicio con vapor de Gas LP. No se deben emplear en servicio con gas licuado.

Descripción

Vida de reemplazo recomendada de 25 años: El regulador de la serie MEC está diseñado utilizando conceptos de diseño resistentes y probados y se fabrican con materiales resistentes a la corrosión, tanto dentro como fuera. Con una apropiada instalación y una periódica inspección y mantenimiento, cumplirán la vida de reemplazo recomendada de 25 años.

Reborde antigoteo con malla: El Reborde antigoteo con rejilla orientado ya sea sobre la entrada, la salida o a 90° dependiendo de la configuración.

Restricciones de tamaño del puerto de presión: orificio de 1/8" NPT / #54 (0.055") en todos los puntos de presión.

Capacidades de temperatura: de -40°F a 160°F (-40°C a 71°C)

Contacte la fábrica si el regulador se va usar en cualquier servicio que no sea Gas LP. La siguiente información se localiza en la carcasa del resorte: El número de parte, tamaño de orificio, rango del resorte y código de fecha.

Regulador de baja presión de segunda etapa - Certificado por UL:



MEGR-1222 MEGR-1252 MEGR-1622 MEGR-1442 MEGR-1452
FIGURA 1: REGULADOR DE SEGUNDA ETAPA

El regulador de segunda etapa está diseñado para reducir la presión de salida desde un regulador de primera etapa (normalmente 10 psig (0,69 bar)) a una presión de salida de 11 -pulgadas columna de agua (27 bar).

La combinación de una válvula de alivio de alta capacidad y gran ventila proporciona una protección por sobrepresión que excede las normas UL y es capaz de limitar la presión aguas abajo a 2 psig (0,14 bar) incluso en una situación de doble falla cuando se utiliza con un regulador de primera etapa.

Integral Two-Stage Regulador integral de dos etapas - Certificado por UL:



MEGR-1232 MEGR-1632
FIGURA 2: REGULADOR INTEGRAL DE DOS ETAPAS

El regulador integral de dos etapas contiene un regulador de primera etapa no ajustable en la entrada de la parte de la segunda etapa del regulador. Está diseñado para reducir la presión del tanque a una presión de salida de 11 pulgadas columna de agua. La parte de la segunda etapa tiene una construcción de válvula de alivio interna de alta capacidad. La primera etapa no tiene una válvula de alivio interna.

Regulador de primera etapa - Certificado por UL:



MEGR-1222H MEGR-1622H
FIGURA 3: REGULADOR DE PRIMERA ETAPA

Los reguladores de primera etapa están diseñados para alta presión (libras pulgada cuadrada) en servicio de vapor. Estos reguladores tienen válvulas de alivio internas de alta capacidad. La configuración de presión de salida de fábrica es de 10 psig (0,69 bar) nominal.

Regulador de servicio de 2 PSI - Certificado por UL:



MEGR-1622E MEGR-1652E
FIGURA 4: REGULADOR DE 2 PSI DE SERVICIO

El regulador de servicio de 2 PSI está diseñado para reducir la presión de salida de un regulador de primera etapa (normalmente 10 psig (0,69 bar)) a una presión de salida nominal de 2 psig (0,14 bar).

La combinación de la válvula de alivio de alta capacidad y gran ventila proporciona protección por sobrepresión que excede las normas UL y es capaz de limitar la presión aguas abajo en una situación de doble falla cuando se utiliza con un regulador de primera etapa.

Regulador integral de dos etapas y 2 PSI - Certificado por UL:



MEGR-1232E MEGR-1632E
FIGURA 5: REGULADOR INTEGRAL DE DOS ETAPAS DE 2 PSI

El regulador integral de dos etapas y 2 PSI contiene un regulador de primera etapa no ajustable en la entrada de la parte de la segunda etapa del regulador. Está diseñado para reducir la presión del tanque a una presión de salida nominal de 2 psig (0,14 bar). La parte de la segunda etapa tiene una construcción de válvula de alivio interna de alta capacidad. La primera etapa no tiene una válvula de alivio interna.

Instalación

¡ADVERTENCIA!

Se deben dejar abiertas todas las ventilas para permitir el flujo libre de aire dentro y fuera del regulador. Proteja la abertura de la ventila contra la entrada de lluvia, nieve, la formación de hielo, pintura, lodo, insectos o cualquier otro material extraño que pudiera tapan la ventila o la línea de la ventila.

El Gas LP podría descargar a la atmósfera por la ventila. Una ventila obstruida que limite el flujo de aire o gas puede ocasionar una alta presión anormal que podría conllevar a lesiones personales o daño en propiedad.

INSTRUCCIONES DE INSTALACIÓN Y OPERACIÓN

SERIE MEGR-1100, 1200 Y 1600

Instalación (Continuación)

¡ADVERTENCIA!

Los reguladores de primera etapa e integral de dos etapas no son apropiados para instalaciones en interiores. Nunca los use en servicio de baja presión (pulgadas columna de agua) porque podría ocurrir una lesión personal o daños en propiedad.

Antes de la instalación:

- Revise por posibles daños durante el embarque.
- Revise y retire cualquier suciedad o materia extraña que se hubiese acumulado en el cuerpo del regulador.
- Reemplace los viejos pigtails. Sopletee cualquier basura, suciedad o sulfato de cobre en los tubos de cobre o la tubería.
- Aplique compuesto para tuberías a las roscas macho de los tubos antes de instalar el regulador.
- Asegúrese de que el flujo de gas por el regulador es en la misma dirección de la flecha del cuerpo. Las conexiones de "Entrada" y "Salida" están claramente marcadas.



Figura 2: Regulador con al ventilla apuntando hacia abajo

Lugar de la instalación, véase la Figura 2:

- Debe proteger bien el regulador instalado del tráfico vehicular y daños de otras fuentes externas.
- **Instale el regulador con la ventilla apuntando verticalmente hacia abajo.** Si la ventilla no se puede instalar en posición vertical hacia abajo, el regulador se debe instalar bajo una cubierta protectora aparte, con la ventilla del regulador hacia abajo permitiendo que drene la condensación, minimizando la entrada de agua u otra suciedad en la ventilla y minimizando el bloqueo de la ventilla de precipitación por congelamiento.
- **No instale el regulador en un lugar donde se acumule un exceso de agua o se forme hielo,** por ejemplo directamente debajo de un desagüe, canaleta o línea de techo de un edificio. Incluso una capucha protectora podría no ser suficiente protección en estas instancias.
- Instale el regulador de modo que cualquier descarga de gas por la ventilla o su ensamble esté por arriba de 3 -pies (0,9 metros) horizontalmente de cualquier abertura de un edificio por debajo del nivel de descarga y a no menos de 5-pies en cualquier dirección alejándose de cualquier fuente de ignición, aberturas a ventilla directas de aparatos o tomas de venteo mecánica.
- Instale el regulador a una altura suficiente del piso – al menos 24-pulgadas (60 cm) – de modo que no se congele agua en la ventilla.
- Algunas instalaciones, como en áreas de fuertes nevadas, puede necesitar de una cubierta o gabinete para proteger el regulador de la nieve y el congelamiento de la ventilla.
-

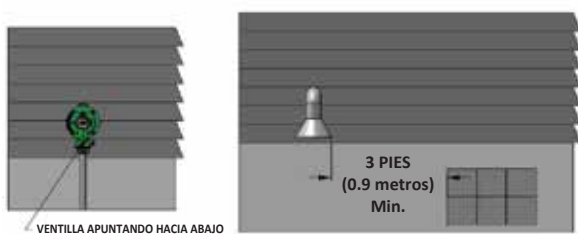

Figura 3: Instalación del tanque

Reguladores instalados horizontalmente, véase la Figura 3:

Los reguladores montados horizontalmente, como los de instalaciones de un solo cilindro y los tanques ASME, se deben instalar debajo de una cubierta o bajo el domo del tanque ASME. De ser posible, ponga la ventilla en declive o hacia abajo lo suficiente para permitir que drene cualquier condensación de la carcasa del resorte. Cuide que la ranura en el domo del tanque o la cubierta para la tubería de salida del regulador no exponga la ventilla a los elementos. La ventilla de primera etapa del regulador integral de dos etapas debe apuntar hacia abajo.

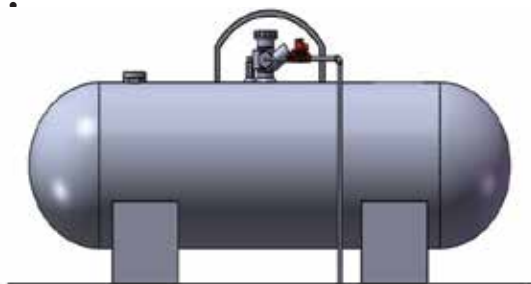

Figura 4: Instalación en un sótano

Instalaciones en interiores, véase la Figura 4:

Los reguladores de primera etapa e integrales no se recomiendan para instalaciones en interiores. El regulador de segunda etapa se podría instalar en interiores de la siguiente forma.

Por código, los reguladores instalados en interiores tienen una presión de entrada y **requieren** de una línea de la ventilla al exterior del edificio. Se debe usar un ensamble de la ventilla, por ejemplo el MEC ME960 o al menos una tubería de 3/4" NPT, PVC gris Cédula 40, con conduit eléctrico rígido no metálico para servicio subterráneo conforme a UL 651. Las mismas precauciones de instalación comentadas en este manual para la ventilla del regulador, aplican al extremo del ensamble del tubo de la ventilla. Las líneas de venteo no deben restringir el flujo de gas de la válvula de alivio interna del regulador. Para instalar la línea de la ventilla, quite la rejilla de la ventilla y aplique un compuesto para tuberías de buen grado a las roscas macho de la línea. Las líneas de ventilla deben ser lo más rectas posibles con una mínima cantidad de vueltas.

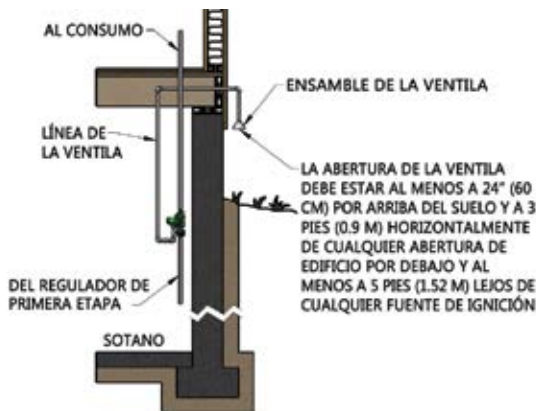

Figura 4: Instalación subterránea

Instalaciones subterráneas, véase la Figura 5:

¡ADVERTENCIA!

Los reguladores integrales de dos etapas requieren 2 líneas de ventilla, una para la ventilla de primera etapa (tubo de cobre de DE de 1/4" conexión abocinada invertida: rosca 7/16-24 UN) y la otra para la ventilla de segunda etapa (3/8" NPT) del regulador. No utilizar 2 ventillas separadas puede resultar en fallas en los reguladores o sobrepresurización de la segunda etapa que podría conllevar a incendio o lesiones personales.

INSTRUCCIONES DE INSTALACIÓN Y OPERACIÓN

SERIE MEGR-1100, 1200 Y 1600

Un regulador instalado en el domo de un tanque subterráneo requiere de una línea de la ventila para prevenir que entre agua a la carcasa del resorte del regulador. Quite la rejilla(s) de la ventila e instale una línea o líneas de la ventila. La línea de la ventila se debe correr desde la(s) ventila(s) del regulador(s) hasta por arriba de la máxima capa freática. Las aberturas de la línea de la ventila debe(n) terminar en el extremo superior dentro de el tapón del domo. Asegúrese de que el tapón del regulador esté bien apretado y mantenga el dren lejos de domo en todo momento.

Ajuste

Cada regulador está configurado de fábrica. Si se hace necesario aumentar la presión de salida, quite el tapón de cierre y gire el tornillo de ajuste en el sentido de las manecillas. Gire el tornillo de ajuste en el sentido opuesto a las manecillas para reducir la presión de salida.

Los tapones de puertos de entrada y de presión de salida se pueden quitar usando una llave de 7/16". El puerto de presión está restringido con un orificio del #54, de modo que se pueda quitar el tapón con presión en el regulador. Instale un manómetro para determinar la configuración de presión de entrada y salida del regulador durante el ajuste. La presión real en el regulador de segunda etapa puede ser menos debido a las pérdidas en la línea. Tras configurar, agregue sellador de roscas al tapón de la tubería y reinstálelo. Coloque el tapón de cierre. Revise que el tapón no fugue.

Protección por sobrepresión

!ADVERTENCIA!

Se necesita de algún tipo de protección por sobrepresión si la presión de entrada real puede exceder la clasificación de la presión de entrada. Sobrepresurizar cualquier parte de este equipo por arriba de los límites mostrados en las Especificaciones podría ocasionar daños en la partes del regulador, fugas en el regulador, o lesiones personales debido al estallamiento de las partes que contienen la presión o a la explosión del gas acumulado.

Si cualquier parte del regulador se expone a una condición de sobrepresión que sobrepase los límites de las Especificaciones, se debe inspeccionar por si ha sufrido daños.

Grandes volúmenes de gas podrían descargar a través de la ventila del regulador durante la operación de la válvula de alivio interna, lo que, de no controlarse, podría conllevar a un incendio o explosión del gas acumulado.

Los reguladores de primera etapa, integral de dos etapas y de segunda etapa, excepto por la primera etapa del integral de dos etapas, contienen válvulas de alivio internas. La válvula de alivio interna en todas las unidades protegerá por sobrepresión contra la excesiva acumulación resultante de una fuga del asiento debido a piezas gastadas, rebabas o materia extraña en el orificio. La cantidad de protección de alivio interno varía con el tipo de regulador y la cauda de la operación de la válvula de alivio por sobrepresión. Cuando se abre la válvula de alivio interna, el gas escapa a la atmósfera a través de la ventila del regulador.

Se debe proveer de cierto tipo de protección externa por sobrepresión adicional si la presión de salida en una condición de sobrepresión excede la clasificación de la presión de entrada del sistema de gas o los equipos aguas abajo. Los métodos comunes de protección externa por sobrepresión incluyen válvulas de alivio, monitoreo de los reguladores, dispositivos de cierre y regulación en serie.

Mantenimiento

!ADVERTENCIA!

Para evitar lesiones personales o daños en los equipos, no intente dar mantenimiento ni desarmar nada sin primero aislar el regulador de la presión del sistema y purgar toda presión interna.

Los reguladores que se hayan desarmado para reparaciones se deben probar en su correcta operación antes de regresarlos al servicio. Solo debe usar partes fabricadas por MEC para reparar reguladores MEC. Reencienda los pilotos conforme a los procedimientos normales en las instrucciones del fabricante de los aparatos.

Debido al desgaste normal o daños producto de fuentes externas, debe inspeccionar y mantener estos reguladores periódicamente. La frecuencia de inspección y reemplazo de los reguladores depende de la severidad de

las condiciones de servicio o de las normas locales, estatales o federales. Bajo condiciones ideales, estos reguladores se deben reemplazar 25 años después de la fecha de fabricación o antes si es necesario.

Inspeccione visualmente el regulador en cada despacho de gas por:

- Inapropiada instalación; como que la ventila no apunte verticalmente hacia abajo o tenga una cubierta o que no tenga una línea de la ventila en sistemas subterráneos
- Por si la ventila está tapada o congelada
- Por un regulador equivocado o que no haya un regulador en el sistema
- Por corrosión externa
- Por un regulador inundado, agua en la carcasa del resorte, o que el regulador esté sumergido en tanques subterráneos
- Por la edad del regulador
- Cualquier otra condición que ocasione una fuga de gas sin control.

No hacer lo anterior podría resultar en una lesión personal o daños en propiedad.

Abertura de la ventila

Asegúrese de que la ventila del regulador, el ensamble de la ventila, o la línea de la ventila no se tape con lodo, insectos, hielo, nieve, pintura, etc. La rejilla de la ventila ayuda a que no se tape y se debe limpiar e instalar correctamente.

Agua dentro de los reguladores por inundaciones, el clima o el nivel freático en sistemas subterráneos

Reemplace todo regulador que se haya inundado o sumergido en agua, que tenga agua en la carcasa del resorte o muestre evidencia de corrosión interna o externa. Revisar la corrosión en reguladores de primera etapa y en la parte de la segunda etapa del integral de dos etapas, se logra quitando el tapón de cierre y con una linterna observar las condiciones del resorte de la válvula de alivio, el resorte principal y el área del cañón del resorte interno. Una revisión más detallada hará necesario cerrar el sistema de gas y quitar por completo el tornillo de ajuste. Una persona calificada debe desarmar por completo el regulador de segunda para ver si hay corrosión interna. Examine de cerca los reguladores instalados con su ventila horizontal por si muestran corrosión. Corrija cualquier instalación incorrecta.

Reemplazo del regulador

Los reguladores viejos son más proclives a fallar catastróficamente por piezas gastadas o corroidas. Reemplace todos los reguladores de más de 25 años. Otro servicio o condiciones ambientales pueden obligar al reemplazo del regulador antes del final de la vida de servicio de 25 años.

Los reguladores instalados en sistemas subterráneos y en áreas con atmósferas salinas (las costas) se deben inspeccionar anualmente por corrosión externa e interna y puede ser necesario reemplazarlos antes.

Reparación del regulador

Solo personal capacitado en los procedimientos, códigos, normas y reglamentos de la industria del Gas LP deben instalar y dar servicio a estos equipos.

Los reguladores que se hayan desarmado para su reparación se deben probar en su correcta operación antes de regresarlos al servicio. Solo debe usar partes fabricadas por MEC para reparar reguladores MEC. Asegúrese de proporcionar el número de parte completo del regulador al comunicarse con la fábrica.

El número de parte, tamaño de orificio y rango del resorte están en la etiqueta del cañón del resorte. La fecha de fabricación está estampada en el regulador. Proporcione siempre esta información al comunicarse con su distribuidor MEC para el reemplazo de partes o asistencia técnica. Si realiza cambios en la construcción en campo, asegúrese de cambiar el marcado del regulador para reflejar su más reciente construcción.

ESPECIFICACIONES SERIES MEGR-1100 Y 1200

TABLA I: ESPECIFICACIONES DE REGULADORES DE LAS SERIES 1100 Y 1200

APLICACIÓN DEL REGULADOR	NÚMERO DE PARTE	CAPACIDAD BTU/HR PROPANO (1)	CONEXIÓN DE ENTRADA		CONEXIÓN DE SALIDA	VENTILLA CON REJILLA DE 3/8-pulg. FNPT ESTÁNDAR	INICIO DE DESCARGA NOMINAL DE LA VALVULA DE ALIVIO	PRESIÓN DE SALIDA MÁX. SIN EL DISCO		TAMAÑO DE ORIFICIO	PRESIÓN DE ENTRADA MÁX. PERMISIBLE	PRESIÓN DE ENTRADA MÁX. DE EMERGENCIA	CONF. ESTÁNDAR DE PRESIÓN DE SALIDA	RANGO DE PRESIÓN DE SALIDA DEL RESORTE	COLOR DEL REGULADOR	
			1/2-pulg. FNPT	1/4-pulg. FNPT				PRESIÓN DE ENTRADA	PRESIÓN MÁX. DE SALIDA							
Segunda etapa	MEGR-1222-BAF	500,000	1/2-pulg. FNPT			Sobre la entrada		30 psig (2,07 bar)		0.14-pulg. (3,6 mm)	10 psig (0,69 bar)	75 psi (5,2 bar)	11-pulg. w.c. (27 mbar)	9.5 a 13- in w.c. (24 a 32 mbar)	Verde	
	MEGR-1252-BAF	450,000	1/4-pulg. FNPT			Primera etapa (2): abajo										
Integral de dos etapas	MEGR-1232-BBF	450,000	POL H.			Segunda etapa: Sobre la Salida	1 psi (0,069 bar)		2 psig (0,14 bar)	0.17-pulg. (4,3 mm)	250 psig (17,2 bar)	250 psig (17,2 bar)	Primera etapa aprox 10 psi (0,69 bar) Segunda etapa 11-pulg. w.c. (27 mbar)	Primera etapa: no-ajustable Segunda etapa: 9.5 a 13-pulg. w.c. (24 a 32 mbar)	Gris	
	MEGR-1232-HBF															
	MEGR-1232-BBFXA		1/4-pulg. FNPT				Primera etapa (2): abajo		250 psig (17,2 bar)							
	MEGR-1232-HBFXA		POL H.				Segunda etapa: Opuesto a los puertos de manómetro									
SERVICIO DE 2 PSI (0,14 bar)	MEGR-1232E-BBH	500,000	1/4-pulg. FNPT			Primera etapa (2): abajo										
	MEGR-1232E-BBHXA					Segunda etapa: Sobre la Salida										
	MEGR-1232E-HBH					Primera etapa (2): abajo		50 psig (3,4 bar)	5 psig (0,34 bar)	7/32-pulg. (5,6 mm)	10 psig (0,69 bar)	15 psig (1,03 bar)	2 psig (0,14 bar)	1 a 2.2 psi (0,069 a 0,15 bar)	Blanco	
	MEGR-1232E-HBHXA					Segunda etapa: Opuesto a los puertos de manómetro										
	MEGR-1232E-HBFXA					Primera etapa (2): abajo										
Primera etapa	MEGR-1122H-AAJ	1,000,000	1/4-pulg. FNPT			Sobre la salida										
	MEGR-1122H-AAJXB					sobre los puertos de manómetro		250 psig (17,2 bar)	30 psig (2,07 bar)	0.15-pulg. (3,8mm)	250 psig (17,2 bar)	250 psig (17,2 bar)	10 psi (0,69 bar)	8 a 12 psi (0,55 a 0,83 bar)	Rojo	
	MEGR-1222H-BGF					Sobre la salida										
	MEGR-1222H-BGFXB					sobre los puertos de manómetro										

(1): Capacidades con base en:
 Segunda etapa: presión de entrada de 10 psig (0,69 bar) con 2-pulgadas w.c. (5 mbar) de droop. Integral de segunda etapa: presión de entrada de 30 psig (2,07 bar) y droop de 2-pulgadas w.c. (5 mbar). Primera etapa: presión de entrada de 30 psig (2,07 bar) y 20% de droop.
 (2): Tamaño de ventilla del integral de primera etapa: 7/16-24 UN roscada para tubo de 1/4-pulg. de diámetro exterior con adiantamiento abocinado invertido.

ESPECIFICACIONES - SERIE MEGR-1600











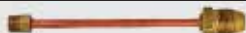





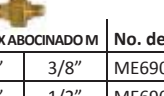



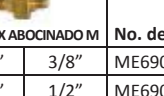

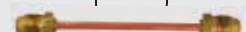

TABLA 2: ESPECIFICACIONES DE REGULADORES DE LA SERIE 1600

APLICACION DEL REGULADOR	NUMERO DE PARTE	CAPACIDAD BTUHR (1)	CONEXION DE ENTRADA	CONEXION DE SALIDA	VENTILA CON REJILLA DE 9/8 PULG. FNPT ESTANDAR	NICO DE DESCARGA NOMINAL DE LA VALVULA DE ALIVIO	TAMANO DE ORIFICIO		TAMANO DE ORIFICIO DE SERVIDO	PRESION DE ENTRADA MAX. PERMISIBLE	PRESION DE ENTRADA MAX. EMERGENCIA	CONF. ESTANDAR DE ENTRADA DE SALIDA	RANGO DE PRESION DE RESORTE	COLOR DEL REGULADOR
							SIN EL DISCO	PRESION DE ENTRADA						
Segunda etapa	MEGR-1622-BCF	710,000	1/2-pulg. FNPT	1/2-pulg. FNPT	Sobre la entrada	1 psi (0,068 bar)	50 psig (3,4 bar)	2 psig (0,14 bar)	7/32-pulg. (5,6 mm)	10 psig (0,68 bar)	15 psig (1,03 bar)	11-pulg. w.c. (27 mbar)	9 a 13-pulg. w.c. (22 a 32 mbar)	Verde
	MEGR-1652-CFF	1,000,000	3/4-pulg. FNPT	3/4-pulg. FNPT montaje posterior										
	MEGR-1622-CFF	1,300,000	1/2-pulg. FNPT	3/4-pulg. FNPT										
	MEGR-1642-DFH	900,000	3/4-pulg. FNPT	3/4-pulg. FNPT montaje lateral										
	MEGR-1632-BCF	700,000	1/4-pulg. FNPT	1/2-pulg. FNPT										
	MEGR-1632-HCF	950,000	1/4-pulg. FNPT	3/4-pulg. FNPT										
Integral de dos etapas	MEGR-1632-JFF	900,000	P.O.L.H.	3/4-pulg. FNPT	Primera etapa (2): abajo Segunda etapa: Sobre la salida	250 psig (17,2 bar)	1 psig (0,068 bar)	2 psig (0,14 bar)	7/32-pulg. (5,6 mm)	250 psig (17,2 bar)	250 psig (17,2 bar)	Primera etapa aprox. 10 psi (0,68 bar) Segunda etapa: 9 a 13-pulg. w.c. (22 a 32 mbar)	Gris	
	MEGR-1632-CFF	950,000	1/4-pulg. FNPT	3/4-pulg. FNPT										
	MEGR-1632-BCFYA	700,000	1/4-pulg. FNPT	1/2-pulg. FNPT										
	MEGR-1632-HCFYA	950,000	P.O.L.H.	3/4-pulg. FNPT										
	MEGR-1632-CFFYA	950,000	1/4-pulg. FNPT	3/4-pulg. FNPT										
	MEGR-1632-JFFYA	900,000	P.O.L.H.	3/4-pulg. FNPT										
	MEGR-1622-8CH	1,100,000	1/2-pulg. FNPT	1/2-pulg. FNPT										Sobre la entrada
	MEGR-1622-DCH	1,400,000	3/4-pulg. FNPT	3/4-pulg. FNPT										Sobre la entrada
	MEGR-1632-8CH	900,000	1/2-pulg. FNPT	1/2-pulg. FNPT										Primera etapa (2): abajo Segunda etapa: Lado opuesto a los puertos de manometro
	MEGR-1632-8CHYA	900,000	1/4-pulg. FNPT	1/2-pulg. FNPT										Primera etapa (2): abajo Segunda etapa: Lado opuesto a los puertos de manometro
SERVICIO DE 2 PSI (0,14 bar)	MEGR-1632-CFH	950,000	3/4-pulg. FNPT	3/4-pulg. FNPT	Sobre la entrada	4 psi (0,28 bar)	50 psig (3,4 bar)	5 psig (0,34 bar)	7/32-pulg. (5,6 mm)	10 psig (0,68 bar)	15 psig (1,03 bar)	2 psig (0,14 bar)	1 a 2,2 psi (0,068 a 0,15 bar)	Blanco
	MEGR-1632-CFHXA	900,000	1/2-pulg. FNPT	1/2-pulg. FNPT	Primera etapa (2): abajo Segunda etapa: Lado opuesto a los puertos de manometro									
	MEGR-1632-HCH	900,000	1/2-pulg. FNPT	1/2-pulg. FNPT	Primera etapa (2): abajo Segunda etapa: Lado opuesto a los puertos de manometro									
	MEGR-1632E-HCHYA	950,000	P.O.L.H.	3/4-pulg. FNPT	Sobre la entrada									
	MEGR-1632E-JFH	950,000	3/4-pulg. FNPT	3/4-pulg. FNPT	Primera etapa (2): abajo Segunda etapa: Lado opuesto a los puertos de manometro									
	MEGR-1632E-JFHXA	950,000	1/2-pulg. FNPT	1/2-pulg. FNPT	Sobre la entrada									
Primera etapa	MEGR-1622H-8GJ	2,200,000	1/2-pulg. FNPT	1/2-pulg. FNPT	Sobre la salida	18 psi (1,24 bar)	No aplicable			250 psig (17,2 bar)	250 psig (17,2 bar)	10 psi (0,68 bar)	8 a 12 psi (0,55 a 0,83 bar)	Rojo
	MEGR-1622H-HGJ	2,300,000	P.O.L.H.	1/2-pulg. FNPT										
	MEGR-1622H-JGJ	2,750,000	3/4-pulg. FNPT	3/4-pulg. FNPT										
	MEGR-1622H-DGJ	2,600,000	3/4-pulg. FNPT	3/4-pulg. FNPT										

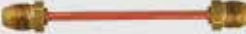
(1): Capacidades con base en: Presion de entrada de segunda etapa: 10 psig (0,68 bar) con 2-pulgadas w.c.; (3 mbar) de drop; Integral de segunda etapa: presion de entrada de 30 psig (2,07 bar) y 2-pulgadas w.c.; (3 mbar) de drop; Primera etapa: presion de entrada de 30 psig (2,07 bar) y 20% de drop.
 (2): Integral de primera etapa: tamaño de ventila: 7/16-24 UN rosca para tubo de 1/4-pulg. de diámetro exterior con aditamento abocinado invertido.

DOMÉSTICOS - DE PRIMERA /SEGUNDA ETAPA

GUÍA DE REFERENCIA

CARGA BTU/HR.	DISTANCIA Distancia máxima del regulador de 1ra. etapa al regulador de 2da. etapa	TAMAÑO DE TUBERÍA	REGULADOR MEC	PIGTAILS MEC	UNIONES DIELECTRICAS
400,000	80 pies	Tubería de hierro de 1/2" CTS o tubo de cobre de 1/2" de DE a 10 psi	1ra. ETAPA  Compacto MEGR-1122H-AAJ 1/4" x 1/2" MEGR-1222H-BGF F. POL x 1/2"	 1/4" X POL Largo No. de parte tubo DE 3/8" 12" ME1689-12 tubo DE 1/4" 12" ME1669-12 tubo DE 1/4" 6" ME1669-06	 MNPT X ABOCINADO M No. de parte 1/2" 3/8" ME690-4-6 1/2" 1/2" ME690-4-8 1/2" 5/8" ME690-4-10
			2da. ETAPA  Compacto MEGR-1222-BAF 1/2" x 1/2" MEGR-1222-CFF 1/2" x 3/4" Montaje Trasero MEGR-1252-BAF 1/2" x 1/2" MEGR-1252-CFF 1/2" x 3/4"	 POL X POL Largo No. de parte tubo DE 3/8" 12" ME1680-12 tubo DE 1/4" 12" ME1664-12 tubo DE 3/8" 6" ME1680-06	
600,000	40 pies	Tubería de hierro de 1/2" CTS o tubo de cobre de 1/2" de DE a 10 psi	1ra ETAPA  Compacto MEGR-1122H-AAJ 1/4" x 1/2" MEGR-1222H-BGF F. POL x 1/2" MEGR-1222H-BGJ F. POL x 3/4"	 1/4" X POL Largo No. de parte 3/8" tube OD 12" ME1689-12 1/4" tube OD 12" ME1669-12 1/4" tube OD 6" ME1669-06	 MNPT X ABOCINADO M No. de parte 1/2" 3/8" ME690-4-6 1/2" 1/2" ME690-4-8 1/2" 5/8" ME690-4-10
	100 pies	Tubo de cobre de 5/8" de DE a 10 psi	2da. ETAPA  Compacto MEGR-1222-BAF 1/2" x 1/2" MEGR-1222-CFF 1/2" x 3/4" MEGR-1222-DFE 3/4" x 3/4"	 POL X POL Largo No. de parte tubo DE 3/8" 12" ME1680-12 tubo DE 1/4" 12" ME1664-12 tubo DE 3/8" 6" ME1680-06	
	1,000 pies	Tubería de hierro de 3/4" IPS a 10 PSI	Montaje Trasero MEGR-1252-BAF 1/2" x 1/2" MEGR-1252-CFF 1/2" x 3/4" MEGR-1252-DFE 3/4" x 3/4"		
800,000	20 pies	Tubo de cobre de 1/2" de DE a 10 psi	1ra ETAPA  Compacto MEGR-1122H-AAJ 1/4" x 1/2" MEGR-1222H-BGF F. POL x 1/2" MEGR-1222H-BGJ F. POL x 3/4"	 1/4" X POL Largo No. de parte 3/8" tube OD 12" ME1689-12 1/4" tube OD 12" ME1669-12 1/4" tube OD 6" ME1669-06	 MNPT X ABOCINADO M No. de parte 1/2" 3/8" ME690-4-6 1/2" 1/2" ME690-4-8 1/2" 5/8" ME690-4-10
	70 pies	Tubo de cobre de 5/8" de DE a 10 psi	2da. ETAPA  Salida recta MEGR-1622-CFF 1/2" x 3/4" MEGR-1622-DFE 3/4" x 3/4"	 POL X POL Largo No. de parte tubo DE 3/8" 12" ME1680-12 tubo DE 1/4" 12" ME1664-12 tubo DE 3/8" 6" ME1680-06	
	600 pies	Tubería de hierro de 3/4" IPS a 10 PSI	Montaje Trasero MEGR-1652-CFF 1/2" x 3/4" MEGR-1652-DFE 3/4" x 3/4"		
1,000,000	10 pies	Tubería de hierro CTS o tubo de cobre de 1/2" a 10 psi	1ra ETAPA  Compacto MEGR-1222H-BGJ F. POL x 3/4" Tamaño completo MEGR-1622H-HGJ F. POL x 1/2" MEGR-1622H-JGJ F. POL x 3/4"	 POL X POL Largo No. de parte tubo DE 3/8" 12" ME1680-12 tubo DE 1/4" 12" ME1664-12 tubo DE 3/8" 6" ME1680-06	 MNPT X ABOCINADO M No. de parte 3/4" 3/8" ME690-6-6 3/4" 1/2" ME690-6-8 3/4" 5/8" ME690-6-10
	50 pies	5/8" OD copper tubing @ 10 PSI	2da. ETAPA  Salida recta MEGR-1622-DFE 3/4" x 3/4"		
	400 pies	Tubería de hierro de 3/4" IPS a 10 PSI	Montaje Trasero MEGR-1652-DFE 3/4" x 3/4"		
2,000,000	10 pies	Tubo de cobre de 5/8" de DE a 10 psi	1ra ETAPA  Tamaño completo MEGR-1622H-JGJ F. POL x 3/4"	 POL X POL Largo No. de parte tubo DE 3/8" 12" ME1680-12 tubo DE 1/4" 12" ME1664-12 tubo DE 3/8" 6" ME1680-06	 MNPT X M. FLARE No. de parte 3/4" 3/8" ME690-6-6 3/4" 1/2" ME690-6-8 3/4" 5/8" ME690-6-10
	100 pies	Tubería de hierro de 3/4" IPS a 10 PSI	2da. ETAPA  MEGR-1HSRL-BFC 3/4" x 3/4" Salida recta		
2,500,000	80 pies	Tubería de hierro de 3/4" IPS a 10 PSI	1ra ETAPA  MEGR-1627/7710 1" X 1"	 2da. ETAPA MEGR-CS1200IR6EC6 1-1/4" X 1-1/4"	
	225 pies	Tubería de hierro de 1" IPS a 10 PSI			

DOMÉSTICOS – PRIMERA ETAPA

REGULADORES EXCELA-FLO



Compacto Serie
MEGR-1122H



PATENTE PENDIENTE



Compacto Serie
MEGR-1222H
POL Hembra



Tamaño completo Serie
MEGR-1622H

Estos reguladores de primera etapa se emplean para reducir la presión del Gas LP de los tanques para un regulador de segunda etapa (normalmente de 10 PSIG). Todos los reguladores de primera etapa MEC son rojos, lo que indica alta presión de salida. Las ventilas de los reguladores de primera etapa de tamaño completo tienen puertos roscados de 3/4" FNPT y rejillas E-Z Grip ubicadas sobre la salida. Tanto el de la serie MEGR-1122H como el MEGR-1622H ofrecen un óptimo alivio que sobrepasa los requisitos de prueba de UL al proporcionar doble protección por sobrepresión por falla empleados en los reguladores de segunda etapa de las series MEC MEGR-1622 y MEGR-1652. Todos los Reguladores domésticos MEC Excelsa-Flo son para una vida de reemplazo recomendada de 25 años y con la calcomanía adhesiva de verificación de fugas removible, exclusiva de MEC.



ESPECIFICACIONES

- Tipo:** Primera etapa
- Máxima presión de entrada:** 250 PSIG
- Acabado exterior:** Pintura en polvo roja
- Acabado interior:** Pintura en polvo roja
- Tamaño de orificio:** Completo. 150" (Compacto) y .219"
- Diafragma:** Bonete/sello del cuerpo moldeado de tela reforzada NBR con O-ring
- Tipo de alivio:** Alivio interno - de resorte
- Material de bonete/cuerpo:** Fundición de aluminio
- Material del asiento:** Fluorocarbono (FKM)
- Certificados:** cULus / UL 144
- Agujeros de montaje:** Estándar en el centro de 3-1/2"
- Puertos de presión:** Orificio #54 de 1/8" FNPT, taponado (2)
- Tope de carrera de alivio:** Tapón de ajuste moldeado – Gris (Compacto), Negro (Tamaño completo)

Serie MEGR-1122H: Ofrece un regulador de primera etapa compacto diseñado para aplicaciones estrechas, como en domos de tanques subterráneos. Incluyen un rango de ajuste de 9-12 PSIG (configurado de fábrica a 10 PSIG), componentes internos de acero inoxidable, discos de asiento de fluorocarbono (FKM), diafragmas de tela de labio reforzado y gran orificio de aluminio maquinado para reducir el congelamiento al proveer una superior regulación aguas abajo y una máxima resistencia a la corrosión contra el clima y el gas contaminado. Los reguladores de la serie compacta incluyen una abertura de ventila de 3/8" FNPT ventila de reborde de goteo.

Serie MEGR-1222H: Ofrece un regulador de primera etapa compacto diseñado para aplicaciones estrechas, como en domos de tanques subterráneos. Incluyen un rango de ajuste de 9-12 PSIG (configurado de fábrica a 10 PSIG), componentes internos de acero inoxidable, discos de asiento de fluorocarbono (FKM), diafragmas de tela de labio reforzado y gran orificio de aluminio maquinado para reducir el congelamiento al proveer una superior regulación aguas abajo y una máxima resistencia a la corrosión contra el clima y el gas contaminado.

Serie MEGR-1622H: Ofrece todas las mismas características que el de la serie compacta MEGR-1122H en versión de tamaño completo. El de la serie MEGR-1622H tiene un gran diafragma de tela reforzada para una superior regulación aguas abajo, hexágono para llave para uso pesado y una gran ventila de goteo roscada de 3/4" FNPT para ayudar a prevenir el bloqueo de la ventila de alivio.

No. de parte	Tipo	Capacidad en BTU/H GLP ⁽¹⁾	Entrada	Salida	Puerto de ventila	Rango ajust. de salida (PSI)	Conf. de salida (PSI)
MEGR-1122H-AAJ	Compacto	1,000,000	1/4" FNPT	1/2" FNPT	3/8" FNPT	8-12	10
MEGR-1122H-AAJXB ⁽²⁾	Compacto	1,000,000	1/4" FNPT	1/2" FNPT	3/8" FNPT	8-12	10
MEGR-1222H-BGF	Compacto	1,000,000	POL H.	1/2" FNPT	3/8" FNPT	9-12	10
MEGR-1222H-BGFXB ⁽²⁾	Compacto	1,000,000	POL H.	1/2" FNPT	3/8" FNPT	9-12	10
MEGR-1622H-BGJ	Tamaño completo	2,200,000	1/2" FNPT	1/2" FNPT	3/4" FNPT	8-12	10
MEGR-1622H-DGJ	Tamaño completo	2,500,000	3/4" FNPT	3/4" FNPT	3/4" FNPT	8-12	10
MEGR-1622H-HGJ	Tamaño completo	2,300,000	POL H.	1/2" FNPT	3/4" FNPT	8-12	10
MEGR-1622H-JGJ	Tamaño completo	2,750,000	POL H.	3/4" FNPT	3/4" FNPT	8-12	10

(1) En base a 30 PSIG de presión de entrada y 20% de droop
 (2) Indica una orientación de ventila sobre las puertos de presión

DOMÉSTICOS – PRIMERA ETAPA

PRESIÓN DE SALIDA DE 5 PSI

Estos reguladores de segunda etapa se utilizan para reducir las presiones de salida de los reguladores de primera etapa (normalmente 10 PSI) a 11" WC en instalaciones domésticas. Todos los reguladores de segunda etapa MEC son verdes, lo que indica una baja presión de salida. Le ventila de los reguladores de segunda etapa y tamaño completo tienen puertos roscados de 3/4" FNPT y nuestras exclusivas rejillas E-Z grip ubicadas sobre la entrada. Todos los reguladores domésticos de segunda etapa MEC cuentan con una rejilla de filtro de entrada de acero inoxidable para evitar que la basura pase por el regulador. Tanto los de la Serie MEGR-1622 como los de la Serie MEGR-1652 ofrecen un óptimo desempeño de alivio que excede los requisitos de prueba de UL, proporcionando una doble protección por sobrepresión por falla (no más de 2 PSI de presión aguas abajo) cuando se utiliza en los reguladores de primera etapa de las series MEGR-1122H y MEGR-1622H. Todos los reguladores domésticos MEC Excela-Flo son para una vida de reemplazo recomendada de 25 años y cuentan nuestra exclusiva calcomanía adhesiva de verificación de fugas removible.



No. de parte	Tipo	Capacidad en BTU/H GLP ⁽¹⁾	Entrada	Salida	Rango de ajuste de salida (PSI)	Salida nominal (PSI)
MEGR-1622H-BGK	Tamaño completo	2,100,000	1/2" FNPT	1/2" FNPT	4-6	5
MEGR-1622H-HGK	Tamaño completo	2,200,000	F. POL.	1/2" FNPT	4-6	5
MEGR-1652H-JGK	Tamaño completo	2,650,000	F. POL.	3/4" FNPT	4-6	5

(1) En base a 30 PSIG de presión de entrada y 20% de droop.

DOMÉSTICOS – PRIMERA ETAPA

ENTRADA T POL HEMBRA

Estos reguladores de primera etapa con entrada en T POL hembra se utilizan para reducir las presiones del tanque de Gas LP para un regulador de segunda etapa (normalmente 10 PSIG) en una instalación con varios tanques conectados mediante un múltiple sin adaptadores ni Tes. Todos los reguladores de primera etapa MEC son de color rojo, lo que indica alta presión de salida. Las ventilas de los reguladores compactos de primera etapa tienen puertos roscados de 3/8" FNPT y rejillas E-Z Grip ubicadas sobre la salida. El de la serie MEGR-1122HT ofrece un óptimo alivio que sobrepasa los requisitos de prueba de UL al proporcionar doble protección por sobrepresión por falla empleada en los reguladores de segunda etapa de las series MEC MEGR-1622, MEGR-1642 y MEGR-1652. Todos los Reguladores domésticos MEC Excela-Flo son para una vida de reemplazo recomendada de 25 años y con la calcomanía adhesiva de verificación de fugas removible, exclusiva de MEC.

PATENTE PENDIENTE



MEGR-1222HT

Serie de entrada en T compacta

ESPECIFICACIONES

Tipo: Primera etapa

Máxima presión de entrada: 250 PSIG

Acabado exterior: Pintura en polvo roja

Tamaño de orificio: 14" (Compacto) y 7/32" Completo

Diafragma: Bonete/sello del cuerpo moldeado de tela reforzada NBR con O-ring

Tipo de alivio: Alivio interno - de resorte

Material de bonete/cuerpo: Fundición de aluminio

Material del asiento: Fluorocarbono (FKM)

Certificados: / UL 144

Agujeros de montaje: Estándar en el centro de 3-1/2"

Puertos de presión: Orificios #54 de 1/8" FNPT, taponados (2)

Tope de carrera de alivio: Tapón de ajuste moldeado - Gris (Compacto), Negro (Tamaño completo).



No. de parte	Tipo	Capacidad en BTU/H GLP ⁽¹⁾	Entrada	Salida	Rango de ajuste de salida (PSI)	Salida nominal (PSI)
MEGR-1222HT-BGF	Compacto	1,000,000	F. POL/Tee	1/2" FNPT	9-12	10
MEGR-1622HT-HGJ	Tamaño completo	2,300,000	F. POL/Tee	1/2" FNPT	9-12	10
MEGR-1622HT-JGJ	Tamaño completo	2,750,000	F. POL/Tee	3/4" FNPT	9-12	10

(1) En base a 30 PSIG de presión de entrada y 20% de droop.



DOMÉSTICOS – SEGUNDA ETAPA

PATENTE PENDIENTE



Compacto
Serie MEGR-1222



PATENTE PENDIENTE



Compacto
Serie MEGR-1252
Montaje trasero



PATENTE PENDIENTE



Serie MEGR-1622
Tamaño completo



PATENTE PENDIENTE



Serie MEGR-1652
Tamaño completo
Montaje trasero



Estos reguladores de segunda etapa se emplean para reducir presiones de salida de los reguladores de primera etapa (normalmente 10 PSI) a 11" WC en instalaciones domésticas. Todos los reguladores de segunda etapa MEC son verdes indicando una baja presión de salida. Las ventilas de los reguladores de segunda etapa tienen puertos roscados de 3/4" FNPT y nuestras exclusivas rejillas E-Z grip ubicadas sobre la entrada. Todos los reguladores domésticos de segunda etapa MEC cuentan con una rejilla de filtro de entrada de acero inoxidable para reducir el paso de basura por el regulador. Tanto el de la serie MEGR-1622 como el de la serie MEGR-1652 ofrecen un óptimo desempeño de alivio que excede con mucho los requisitos de prueba UL, proporcionando doble protección por sobrepresión por falla (no más de 2 PSI de presión aguas abajo) cuando se utilizan con reguladores de primera etapa de las series MEGR-1122H y MEGR-1622H. Todos los reguladores domésticos MEC Excelsa-Flo son para una vida de reemplazo recomendada de 25 años y cuentan nuestra exclusiva calcomanía adhesiva de verificación de fugas removible.

ESPECIFICACIONES

Tipo: Segunda etapa

Máxima presión de entrada: 10 PSIG

Acabado exterior: Pintura en polvo verde

Acabado interior: Pintura en polvo verde

Tamaño de orificio: 7/32" (completo)

Diafragma: Bonete de labio de O-Ring moldeado / Sello del cuerpo de tela reforzada (NBR)

Tipo de alivio: Alivio interno - de resorte

Material de bonete/cuerpo: Fundición de aluminio

Material del asiento: Fluorocarbono (FKM)

Certificados: / UL 144

Agujeros de montaje: Estándar en el centro de 3-1/2"

Puertos de presión: Orificio del #54 1/8" FNPT taponado (2)

Tope de carrera de alivio: Tapón de ajuste moldeado - Negro



Serie MEGR-1222 y MEGR-1252: Ofrecen un diseño de regulador compacto de segunda etapa perfecto para aplicaciones de baja cantidad de BTUs. Incluyen un rango ajustable de 9.5-13" WC (configurado de fábrica a 11" WC), componentes internos de acero inoxidable, discos de asiento de fluorocarbono (FKM), diafragmas de borde moldeado de tela reforzada y grandes orificios de aluminio con maquinado de precisión, proporcionando una superior regulación aguas abajo y máxima resistencia a la corrosión contra el clima y el gas contaminado. El de la serie MEGR-1222 tienen tanto la entrada como la salida en línea y el de la serie MEGR-1252 tiene una salida de descarga de montaje posterior para montaje en muros.

Serie MEGR-1622 y MEGR-1652:

Ofrece las mismas características del compacto de la serie MEGR-1122 pero de tamaño completo, versión de alta capacidad. Nuestros reguladores de segunda etapa de tamaño completo tienen un gran diafragma de tela reforzada para una superior regulación aguas abajo, hexágono para llave para uso pesado y una gran ventila roscada de reborde de goteo de 3/4" FNPT para prevenir el bloqueo de la válvula de alivio. El de la serie MEGR-1622 tiene tanto la entrada como la salida en línea y el de la serie MEGR-1652 tiene una salida de descarga de montaje posterior para montaje en muros.

No. de parte	Tipo	Capacidad en BTU/H GLP ⁽¹⁾	Entrada	Salida	Rango ajuste de salida (" WC)	Salida nominal (" WC)
MEGR-1222-BAF	Compacto	500,000	1/2" FNPT	1/2" FNPT	9.5-13	11
MEGR-1252-BAF ⁽²⁾	Mont. posterior	450,000	1/2" FNPT	1/2" FNPT	9.5-13	11
MEGR-1252-CFF ⁽²⁾	Mont. posterior	650,000	1/2" FNPT	3/4" FNPT	9.5-13	11
MEGR-1622-BCF	Tamaño completo	710,000	1/2" FNPT	1/2" FNPT	9-13	11
MEGR-1622-CFF	Tamaño completo	1,300,000	1/2" FNPT	3/4" FNPT	9-13	11
MEGR-1622-CFFXO ⁽³⁾	Tamaño completo	1,300,000	1/2" FNPT	3/4" FNPT	9-13	11
MEGR-1622-DFE	Tamaño completo	1,300,000	3/4" FNPT	3/4" FNPT	9-13	11
MEGR-1622-DFEFO ⁽³⁾	Tamaño completo	1,300,000	3/4" FNPT	3/4" FNPT	9-13	11
MEGR-1652-CFF ⁽²⁾	Mont. posterior	1,000,000	1/2" FNPT	3/4" FNPT	9-13	11
MEGR-1652-DFE ⁽²⁾	Mont. posterior	1,000,000	3/4" FNPT	3/4" FNPT	9-13	11

(1) En base a 10 PSIG presión de entrada y 20% de droop

(2) Indica configuración de montaje posterior

(3) Indica la ventila sobre la salida

DOMÉSTICOS – SEGUNDA ETAPA

SALIDA LATERAL

Estos reguladores de segunda etapa se emplean para reducir presiones de salida de los reguladores de primera etapa (normalmente 10 PSI) a 11" WC en instalaciones domésticas. Todos los reguladores de segunda etapa MEC son verdes indicando una baja presión de salida. Las ventilas de los reguladores de segunda etapa tienen puertos roscados de 3/4" FNPT y nuestras exclusivas rejillas E-Z grip ubicadas sobre la entrada. Todos los reguladores domésticos de segunda etapa MEC cuentan con una rejilla de filtro de entrada de acero inoxidable para reducir el paso de basura por el regulador. El de la serie MEGR-1642 ofrece un óptimo desempeño de alivio que excede con mucho los requisitos de prueba UL, proporcionando doble protección por sobrepresión por falla (no más de 2 PSI de presión aguas abajo) cuando se utiliza con reguladores de primera etapa de las series MEGR-1122H, MEGR-1222H y MEGR-1622H. Todos los reguladores domésticos MEC Excela-Flo son para una vida de reemplazo recomendada de 25 años y cuentan nuestra exclusiva calcomanía adhesiva de verificación de fugas removible.

Serie MEGR-1642: Incluye un rango ajustable de 9-13" WC (configurado de fábrica a 11" WC), componentes internos de acero inoxidable, discos de asiento de fluorocarbono (FKM), diafragmas de borde moldeado de tela reforzada y grandes orificios de aluminio con maquinado de precisión, proporcionando una superior regulación aguas abajo y máxima resistencia a la corrosión contra el clima y el gas contaminado.

Nuestros reguladores de segunda etapa de tamaño completo tienen un gran diafragma de tela reforzada para una superior regulación aguas abajo, hexágono para llave para uso pesado y una gran ventila roscada de reborde de goteo de 3/4" FNPT para prevenir el bloqueo de la válvula de alivio. Los de la serie MEGR-1642 tienen una salida a 90 grados de la entrada haciéndolo ideal para instalaciones de medición de vapor.

ESPECIFICACIONES

Tipo: Segunda etapa

Máxima presión de entrada: 10 PSIG

Acabado exterior: Pintura en polvo verde

Acabado interior: Pintura en polvo verde

Tamaño de orificio: 7/32" (completo)

Diafragma: Bonete de labio de O-Ring moldeado / Sello del cuerpo de tela reforzada (NBR)

Tipo de alivio: Alivio interno - de resorte

Material de bonete/cuerpo: Fundición de aluminio

Material del asiento: Fluorocarbono (FKM)

Certificados:  / UL 144

Agujeros de montaje: Estándar en el centro de 3-1/2"

Puertos de presión: Orificio del #54 1/8" FNPT taponado (2)

Tope de carrera de alivio: Tapón de ajuste moldeado – Negro



PATENT PENDING



MEGR-1642-DFF

Tamaño completo



Tested in the U.S.A

Reguladores domésticos de segunda etapa MEC Excela-Flo						
No. de parte	Tipo	Capacidad en BTU/H GLP ⁽¹⁾	Entrada	Salida	Rango ajust. de salida (" WC)	Configuración de salida (" WC)
MEGR-1642-DFF ⁽²⁾	Salida lateral	900,000	3/4" FNPT	3/4" FNPT	9-13	11

(1) En base a 10 PSIG presión de entrada y 20% de droop
 (2) Indica una configuración de salida lateral

MÉNSULA UNIVERSAL PARA REGULADOR

Ménsula universal de regulador ranurada estilo H para reguladores domésticos de tamaño completo y los compactos

CARACTERÍSTICAS

- Troquelado anodizado para máxima Resistencia y durabilidad.
- Perforaciones de montaje del regulador ranurados y alargados para una retención rápida y conveniente del regulador
- Múltiples perforaciones para tornillos para su fácil y confiable instalación en edificios o estructuras



MEGR-100C



DOMÉSTICOS – SEGUNDA ETAPA

SALIDA DE 2 PSI

Estos reguladores de servicio de 2 PSI se utilizan para reducir las presiones de salida de los reguladores de primera etapa (normalmente 10 PSI) a 2 PSI nominal. Los reguladores de servicio de 2 PSI se utilizan conjuntamente con un regulador de GLP en línea ya sea en el aparato interior o una entrada de cabezal de distribución de múltiple remoto. Todos los reguladores de servicio de 2 PSI MEC son blancos con tapones de ajuste negros. Estos reguladores de tamaño completo de servicio de 2 PSI tienen ventillas roscadas de 3/4" FNPT y nuestras exclusivas rejillas E-Z grip ubicadas sobre la entrada. Todos los reguladores de servicio de 2 PSI MEC incluyen una rejilla de filtro de entrada de acero inoxidable para reducir el paso de basura por el regulador. Tanto el MEGR-1622E como el MEGR-1652E ofrecen un óptimo desempeño de alivio que excede los requisitos de prueba de UL. Todos los reguladores domésticos MEC Excelsa-Flo son para una vida de reemplazo recomendada de 25 años y nuestra exclusiva calcomanía adhesiva de verificación de fugas removible.

ESPECIFICACIONES

Tipo: Segunda etapa 2 PSI

Máxima presión de entrada: 10 PSI

Acabado exterior: Pintura en polvo blanca

Acabado interior: Pintura en polvo blanca

Tamaño de orificio: .219"

Material del asiento: Fluorocarbono (FKM)

Diafragma: Bonete/sello del cuerpo moldeado de tela reforzada NBR con O-ring

Tipo de alivio: Alivio interno - de resorte

Material de bonete/cuerpo: Fundición de aluminio

Certificados: cUL^{us} / UL 144

Agujeros de montaje: Estándar en el centro de 3-1/2"

Puertos de presión: Orificio #54 de 1/8" FNPT, taponado (2)

Tope de carrera de alivio: Tapón de ajuste moldeado - negro



Serie MEGR-1622E:

Ofrece un diafragma y reborde de goteo de tela reforzada de tamaño completo de alta capacidad, componentes internos de acero inoxidable, discos de asiento de fluorocarbono (FKM), orificios de aluminio con maquinado de precisión, y un rango de ajuste de 1.0-2.2 PSI (configurado de fábrica a 2 PSI) proporcionando una superior regulación aguas abajo y máxima resistencia a la corrosión contra el clima y el gas contaminado.



Serie MEGR-1652E:

Ofrece las mismas características del de la serie MEGR-1622E pero con una salida de descarga trasera de montaje posterior para montaje en muros.



Tested in the
U.S.A





No. de parte	Tipo	Capacidad en BTU/H GLP ⁽¹⁾	Entrada	Salida	Puerto de ventila	Salida de rango ajustable (PSI)	Configuración de salida (PSI)
MEGR-1622E-BCH	Tamaño completo	1,100,000	1/2" FNPT	1/2" FNPT	3/4" FNPT	1.0-2.2	2
MEGR-1622E-DCH	Tamaño completo	1,400,000	3/4" FNPT	3/4" FNPT	3/4" FNPT	1.0-2.2	2
MEGR-1652E-DFH ⁽²⁾	Mont. posterior	1,300,000	3/4" FNPT	3/4" FNPT	3/4" FNPT	1.0-2.2	2

(1) En base a 10 PSIG presión de entrada y 20% de droop

(2) Indica una configuración de salida lateral

DOMÉSTICOS – INTEGRALES DE DOS ETAPAS

GUÍA DE REFERENCIA

CARGA BTU/HR	DISTANCIA Distancia máxima del regulador al aparato más lejano	TUBERÍA AL APARATO	REGULADOR MEC	PIGTAILS MEC		
				POL X POL	Largo	No. de parte
100,000	10 pies	Tubería de hierro CTS o tubo de cobre de 1/2" a una presión nominal del regulador de 11" W.C.	 MEGR-1232-HBF POL H X 1/2" MEGR-1232-HFF POL H X 3/4" MEGR-1232-BBF 1/4" X 1/2"	POL X POL	Largo	No. de parte
	35 pies	Tubo de cobre de 5/8" a una presión nominal del regulador de 11" W.C.		tubo DE 3/8"	12"	ME1680-12
	100 pies	Tubo de hierro IPS de 3/4" a una presión nominal del regulador de 11" W.C.		tubo DE 1/4"	12"	ME1664-12
				tubo DE 3/8"	6"	ME1680-06
200,000	10 pies	Tubo de cobre de 5/8" a una presión nominal del regulador de 11" W.C.	 MEGR-1232-HBF POL H X 1/2" MEGR-1232-HFF POL H X 3/4" MEGR-1232-BBF 1/4" X 1/2"	POL X POL	Largo	No. de parte
	50 pies	Tubo de hierro IPS de 3/4" a una presión nominal del regulador de 11" W.C.		tubo DE 3/8"	12"	ME1680-12
				tubo DE 1/4"	12"	ME1664-12
				tubo DE 3/8"	6"	ME1680-06
300,000	30 pies	Tubo de cobre de 5/8" a una presión nominal del regulador de 11" W.C.	 MEGR-1232-HBF POL H X 1/2" MEGR-1232-HFF POL H X 3/4" MEGR-1232-BBF 1/4" X 1/2"	POL X POL	Largo	No. de parte
	70 pies	Tubo de hierro IPS de 3/4" a una presión nominal del regulador de 11" W.C.		tubo DE 3/8"	12"	ME1680-12
				tubo DE 1/4"	12"	ME1664-12
				tubo DE 3/8"	6"	ME1680-06
400,000	20 pies	Tubo de cobre de 5/8" a una presión nominal del regulador de 11" W.C.	 MEGR-1232-HBF POL H X 1/2" MEGR-1232-HFF POL H X 3/4" MEGR-1232-BBF 1/4" X 1/2"	POL X POL	Largo	No. de parte
	60 pies	Tubo de hierro IPS de 3/4" a una presión nominal del regulador de 11" W.C.		tubo DE 3/8"	12"	ME1680-12
				tubo DE 1/4"	12"	ME1664-12
				tubo DE 3/8"	6"	ME1680-06

Instrucciones:

- Determine la demanda total de gas del sistema sumando la entrada de BTUs/Hr. de las placas de datos de los aparatos y sumando la demanda apropiada para futuros aparatos.
- Para tubería de segunda etapa o integral de dos etapas:
 - Mida la longitud de la tubería necesaria desde la salida del regulador al aparato más lejano. No requiere de ninguna otra longitud para el dimensionamiento.
 - Haga un sencillo diagrama de la tubería, como el que se muestra.
 - Determine la capacidad que manejará cada tramo de tubería. Por ejemplo, la capacidad de la línea entra a y b debe manejar la demanda total de los aparatos A, B y C; la capacidad de la línea de c a d debe manejar solo el aparato B, etc.
 - Usando una de las tablas de arriba, seleccione el tamaño apropiado de tubo o tubería por cada tramo, usando los valores en BTUs/Hr. para el tramo determinado en el paso #2-A. Si la tabla no cuenta con la longitud exacta, use la siguiente más larga. No use ninguna otra longitud para este propósito. Simplemente seleccione el tamaño que muestre al menos tanta capacidad como la necesaria para cada tramo de tubería.
- Para la tubería entre reguladores de primera y segunda etapa.
 - Para un sistema sencillo con solo un regulador de segunda etapa, simplemente mida la longitud de tubería necesaria entre la salida del regulador de primera etapa y la entrada del regulador de segunda etapa. Seleccione el tubo o la tubería necesarios de alguna de las tablas.
 - Para los sistemas con varios reguladores de segunda etapa, mida la longitud de tubería necesaria para llegar al regulador de segunda etapa más alejado. Haga un sencillo diagrama y dimensione cada pierna de tubería usando las tablas 1, 2 o 3 usando los valores mostrados en la columna correspondiente al largo, según lo midió arriba, al igual que cuando se maneja tubería de segunda etapa.

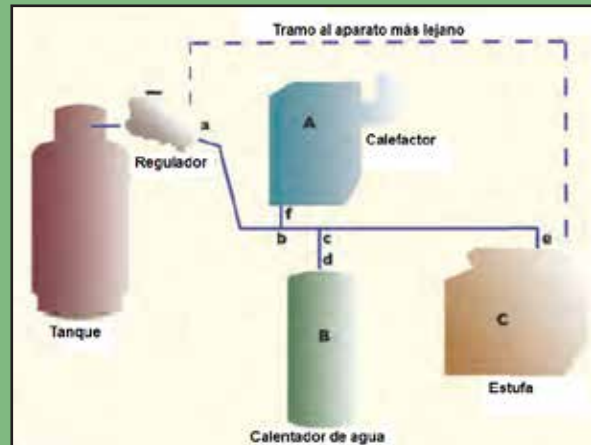

DOMÉSTICOS – INTEGRALES DE DOS ETAPAS

ENTRADA T

Estos reguladores integrales de dos etapas combinan la preparación de regulador de primera y segunda etapa en una sola cómoda unidad, convirtiendo la presión plena del tanque a 11" WC. Todos los reguladores domésticos integrales de dos etapas MEC son grises indicando una baja presión de salida. Los reguladores integrales de dos etapas se recomiendan para instalaciones con distancias de tubería corta, pero proveen las mismas ventajas de la regulación de dos etapas en una sola unidad. Todas las ventilas de los reguladores integrales de dos etapas MEC tienen puertos roscados (7/16-24-primer etapa) (3/4" FNPT - segunda etapa) y nuestras exclusivas rejillas E-Z grip ubicadas sobre la salida. Tanto los de la serie MEGR-1232 como MEGR-1632 ofrecen un óptimo desempeño de alivio que excede los requisitos de prueba de UL proveyendo de protección por sobrepresión de no más de 2 PSI de presión aguas abajo. Los reguladores domésticos integrales de dos etapas Excela-Flo de MEC son para una vida de reemplazo recomendada de 25 años, con nuestro exclusivo sistema de puerto de presión Tri-Tap™ (tanque, 10 PSI, 11" WC) y calcomanía adhesiva de verificación de fugas removible.

NOTA: Todos los modelos disponibles en configuración "XA" con ventilas tanto en la primera como en la segunda etapa ubicadas del lado opuesto de los puertos de presión y las entradas T perpendiculares a las ventilas, específicamente para instalación horizontal.

ESPECIFICACIONES

Tipo: Integral de dos etapas

Máxima presión de entrada: 250 PSIG

Acabado exterior: Pintura en polvo gris

Acabado interior: Pintura en polvo gris

Tamaño de orificio: .17" (Compacto) y 7/32" (Completo)

Material del asiento: Fluorocarbono (FKM)

Diafragma: Bonete/sello del cuerpo moldeado de tela reforzada NBR con O-ring

Tipo de alivio: Alivio interno - de resorte

Material de bonete/cuerpo: Fundición de aluminio

Certificados: cULus / UL 144

Agujeros de montaje: Estándar en el centro de 3-1/2"

Puertos de presión: Orificio #54 de 1/8" FNPT, tapado (3)

Tope de carrera de alivio: Tapón de ajuste moldeado -Gris (Compacto), Negro (Tamaño completo)



Compacto de la serie MEGR-1232T: Ofrece un diseño de regulador integral compacto de dos etapas perfecto para aplicaciones de bajos BTUs y espacios confinados. Incluyen un rango de ajuste de 9-13" WC (configurado de fábrica a 11" WC), componentes integrales de acero inoxidable, discos de asiento de fluorocarbono (FKM), diafragmas de borde moldeado de tela reforzada y grandes orificios de aluminio con maquinado de precisión, proporcionando una superior regulación aguas abajo y máxima resistencia a la corrosión contra el clima y el gas contaminado.



Tamaño completo de la Serie MEGR-1632: Ofrece las mismas características del compacto de la serie MEGR-1232 en una versión de tamaño completo de alta capacidad. El diafragma de tamaño completo MEGR-1632 proporciona una superior regulación aguas abajo, tiene un hexágono para llave para uso pesado y una gran ventila roscada de reborde de goteo de 3/4" FNPT para evitar el bloqueo de la ventila de alivio.

No. de parte	Tipo	Capacidad en BTU/H GLP ⁽¹⁾	Entrada	Salida	Rango ajust. de salida (" WC)	Conf. de Salida (" WC)
MEGR-1232T-HBF	Compacto	450,000	T POL H.	1/2" FNPT	9.5-13	11
MEGR-1232T-HBFXA ⁽²⁾	Compacto	450,000	T POL H.	1/2" FNPT	9.5-13	11
MEGR-1632T-HCF	Completo	700,000	T POL H.	1/2" FNPT	9-13	11
MEGR-1632T-HCFXA ⁽²⁾	Completo	700,000	T POL H.	1/2" FNPT	9-13	11
MEGR-1632T-JFF	Completo	900,000	T POL H.	3/4" FNPT	9-13	11
MEGR-1632T-JFFXA ⁽²⁾	Completo	900,000	T POL H.	3/4" FNPT	9-13	11

(1) En base a 10 PSIG presión de entrada y 20% de droop
 (2) Indica una configuración de salida late

Accesorios	
No. de parte	Descripción
ME2130	Codo de entubado al exterior, abocinado invertido macho de 1/4" x abocinado invertido hembra de 1/4"

DOMÉSTICOS – INTEGRALES DE DOS ETAPAS

Estos reguladores integrales de dos etapas combinan la preparación de regulador de primera y segunda etapa en una cómoda unidad, convirtiendo la presión plena del tanque a 11" WC. Todos los reguladores domésticos integrales de dos etapas MEC son grises indicando una baja presión de salida. Los reguladores integrales de dos etapas se recomiendan para instalaciones con distancias de tubería corta, pero proveen las mismas ventajas de la regulación de dos etapas en una sola unidad. Todas los ventilas de los reguladores integrales de dos etapas MEC tienen puertos roscados (7/16-24-primer etapa) (3/8" FNPT segunda etapa compacto / 3/4" FNPT segunda etapa completo) y nuestras exclusivas rejillas E-Z grip ubicadas sobre la salida. Tanto los de la serie MEGR-1232 como MEGR-1632 ofrecen un óptimo desempeño de alivio que excede los requisitos de prueba de UL proveyendo de protección por sobrepresión de no más de 2 PSI de presión aguas abajo. Los reguladores domésticos integrales de dos etapas Excela-Flo de MEC son para una vida de reemplazo recomendada de 25 años, con nuestro exclusivo sistema de puerto de presión Tri-Tap™ (tanque, 10 PSI, 11" WC) y calcomanía adhesiva de verificación de fugas removible.

ESPECIFICACIONES

- Tipo:** Integral de dos etapas
- Máxima presión de entrada:** 250 PSIG
- Acabado exterior:** Pintura en polvo gris
- Acabado interior:** Pintura en polvo gris
- Tamaño de orificio:** .170" (Compacto) y .219" (Completo)
- Material del asiento:** Fluorocarbono (FKM)
- Diafragma:** Bonete/sello del cuerpo moldeado de tela reforzada NBR con O-ring
- Tipo de alivio:** Alivio interno - de resorte
- Material de bonete/cuerpo:** Fundición de aluminio
- Certificados:** cULus / UL 144
- Agujeros de montaje:** Estándar en el centro de 3-1/2"
- Puertos de presión:** Orificio #54 de 1/8" FNPT, tapado (3)
- Tope de carrera de alivio:** Tapón de ajuste moldeado –
 - Gris (Compacto), Negro (Tamaño completo)
 - Gray (Compact), Black (Full Size)



Compacto de la serie MEGR-1232: Ofrece un diseño de regulador integral compacto de dos etapas perfecto para aplicaciones de bajos BTUs y espacios confinados. Incluyen un rango de ajuste de 8-14" WC (configurado de fábrica a 11" WC), componentes integrales de acero inoxidable, discos de asiento de fluorocarbono (FKM), diafragmas de borde moldeado de tela reforzada y grandes orificios de aluminio con maquinado de precisión, proporcionando una superior regulación aguas abajo y máxima resistencia a la corrosión contra el clima y el gas contaminado. Los reguladores de la serie compacta incluyen aberturas de ventila de reborde de goteo de 3/8" FNPT



Tamaño completo Serie MEGR-1632: Ofrece las mismas características del compacto de la serie MEGR-1232 en una versión de tamaño completo de alta capacidad. El diafragma de tamaño completo MEGR-1632 proporciona una superior regulación aguas abajo, tiene un hexágono para llave para uso pesado y una gran ventila roscada de reborde de goteo de 3/4" FNPT para evitar el bloqueo de la ventila de alivio.

No. de parte	Tipo	Capacidad en BTU/H GLP ⁽¹⁾	Entrada	Salida	Puerto de ventila	Rango ajust. de salida (" WC)	Conf. de Salida (" WC)
MEGR-1232-BBF	Compacto	450,000	1/4" FNPT	1/2" FNPT	3/8" FNPT	9.5-13	11
MEGR-1232-BBFXA ⁽²⁾	Compacto	450,000	1/4" FNPT	1/2" FNPT	3/8" FNPT	9.5-13	11
MEGR-1232-HBF	Compacto	450,000	POL H.	1/2" FNPT	3/8" FNPT	9.5-13	11
MEGR-1232-HBFXA ⁽²⁾	Compacto	450,000	POL H.	1/2" FNPT	3/8" FNPT	9.5-13	11
MEGR-1632-BCF	Completo	700,000	1/4" FNPT	1/2" FNPT	3/4" FNPT	9-13	11
MEGR-1632BCFXA ⁽²⁾	Completo	700,000	1/4" FNPT	1/2" FNPT	3/4" FNPT	9-13	11
MEGR-1632-CFF	Completo	950,000	1/4" FNPT	3/4" FNPT	3/4" FNPT	9-13	11
MEGR-1632-CFFXA ⁽²⁾	Completo	950,000	1/4" FNPT	3/4" FNPT	3/4" FNPT	9-13	11
MEGR-1632-HCF	Completo	700,000	POL H.	1/2" FNPT	3/4" FNPT	9-13	11
MEGR-1632-HCFXA ⁽²⁾	Completo	700,000	POL H.	1/2" FNPT	3/4" FNPT	9-13	11
MEGR-1632-JFF	Completo	900,000	POL H.	3/4" FNPT	3/4" FNPT	9-13	11
MEGR-1632-JFFXA ⁽²⁾	Completo	900,000	POL H.	3/4" FNPT	3/4" FNPT	9-13	11
Accesorios							
No. de parte	Descripción						
ME2130	Codo de entubado al exterior, abocinado invertido macho de 1/4" x abocinado invertido hembra de 1/4"						

(1) En base a 30 PSIG presión de entrada y 20% de droop

(2) Indica que las ventilas de regulador están del lado opuesto a los puertos de presión

DOMÉSTICOS – INTEGRALES DE DOS ETAPAS

PRESIÓN DE SALIDA DE 2 PSI

Los reguladores integrales de dos etapas **Excelsa-Flo** de MEC combinan la preparación de regulador de primera y segunda etapa en una cómoda unidad, convirtiendo la presión del tanque a 2 PSI. Todos los Reguladores integrales de dos etapas y 2 PSI de MEC son blancos indicando una de presión de salida de 2 PSI. Los reguladores integrales de dos etapas y 2 PSI se recomiendan para instalaciones con tuberías cortas, pero proporcionan las mismas ventajas de la regulación de dos etapas en una sola unidad. Los reguladores de servicio de 2 PSI se usan conjuntamente con un regulador de GLP en línea ya sea en el aparato en interiores o en una entrada de cabezal de múltiple de distribución remoto. Todas las ventilas de los reguladores integrales de dos etapas MEC tienen puertos roscados (7/16 -24 - primera etapa) (3/8" FNPT o 3/4" FNPT - segunda etapa) y nuestras exclusivas rejillas E-Z grip ubicadas sobre la salida. Tanto el MEGR-1232E como el MEGR-1632E ofrecen un óptimo desempeño de alivio que excede con mucho los requisitos de prueba UL provveyendo de protección por sobrepresión de no más de 4 PSI de presión aguas abajo. Los reguladores domésticos integrales de dos etapas Excelsa-Flo de MEC son para una vida de reemplazo recomendada de 25 años, nuestro exclusivo sistema de puerto de presión Tri-Tap™ (tanque, 10 PSI, 2 PSI) y calcomanía adhesiva de verificación de fugas removible.

ESPECIFICACIONES

- Tipo:** Integral de dos etapas 2 PSI
- Máxima presión de entrada:** 250 PSIG
- Acabado exterior:** Pintura en polvo blanca
- Acabado interior:** Pintura en polvo blanca
- Tamaño de orificio:** .17" (Compacto) y 7/32" (Completo)
- Material del asiento:** Fluorocarbono (FKM)
- Diafragma:** Bonete/sello del cuerpo moldeado de tela reforzada NBR con O-ring
- Tipo de alivio:** Alivio interno - de resorte
- Material de bonete/cuerpo:** Fundición de aluminio
- Certificados:  / UL 144
- Agujeros de montaje:** Est. en el centro de 3-1/2"
- Puertos de presión:** Orificio del #54 rosca de 1/8" NPT. (3)
- Tope de carrera de alivio:** Tapón de ajuste Moldeado - Gris (Compacto), Blanco (completo)



PATENT PENDING



Compacto de la serie MEGR-1232E: Ofrece un diseño de regulador integral compacto de dos etapas y 2 PSI perfecto para aplicaciones de bajos BTUs y espacios confinados. Incluyen un rango de ajuste de 1-2.2 PSI (configurado de fábrica a 2 PSI), componentes integrales de acero inoxidable, discos de asiento de fluorocarbono (FKM), diafragmas de borde moldeado de tela reforzada y grandes orificios de aluminio con maquinado de precisión proporcionando una superior regulación aguas abajo y máxima resistencia a la corrosión contra el clima y el gas contaminado.



Tamaño completo de la serie MEGR-1632E: Ofrece todas las características del compacto de la serie MEGR-1232E en versión de tamaño completo de alta capacidad. El diafragma completo del MEGR -1632E provee una superior regulación aguas abajo, hexágono para llave para uso pesado y gran ventila roscada de reborde de goteo de 3/4" FNPT para evitar bloquear la ventila.

No. de parte	Tipo	Capacidad en BTU/H GLP ⁽¹⁾	Entrada	Salida	Rango ajust. de salida (" WC)	Conf. de Salida (" WC)
MEGR-1232E-BBH	Compacto	500,000	1/4" FNPT	1/2" FNPT	1-2.2	2
MEGR-1232E-BBHXA ⁽²⁾	Compacto	500,000	1/4" FNPT	1/2" FNPT	1-2.2	2
MEGR-1232E-HBH	Compacto	500,000	POL H.	1/2" FNPT	1-2.2	2
MEGR-1232E-HBHXA ⁽²⁾	Compacto	500,000	POL H.	1/2" FNPT	1-2.2	2
MEGR-1632E-BCH	Completo	850,000	1/4" FNPT	1/2" FNPT	1-2.2	2
MEGR-1632E-BCHXA ⁽²⁾	Completo	850,000	1/4" FNPT	1/2" FNPT	1-2.2	2
MEGR-1632E-CFH	Completo	850,000	1/4" FNPT	3/4" FNPT	1-2.2	2
MEGR-1632E-CFHXA ⁽²⁾	Completo	850,000	1/4" FNPT	3/4" FNPT	1-2.2	2
MEGR-1632E-HCH	Completo	900,000	POL H.	1/2" FNPT	1-2.2	2
MEGR-1632E-HCHXA ⁽²⁾	Completo	900,000	POL H.	1/2" FNPT	1-2.2	2
MEGR-1632E-JFH	Completo	850,000	POL H.	3/4" FNPT	1-2.2	2
MEGR-1632E-JFHXA ⁽²⁾	Completo	850,000	POL H.	3/4" FNPT	1-2.2	2
Accesorios						
No. de parte	Description					
ME2130	First Stage Pipe Away Elbow 1/4" M. Inverted Flare x 1/4" F. Inverted Flare					

(1) En base a 30 PSIG presión de entrada y 20% de droop

(2) Indica que las ventilas de regulador están del lado opuesto a los puertos de presión

INTEGRALES DE DOS ETAPAS

PRESIÓN DE SALIDA DE 2 PSI

El regulador compacto integral de dos etapas y 2 PSI MEGR-300 está aprobado para uso en casi cualquier aplicación portátil e instalaciones domésticas de trabajo ligero. Ideales para instalaciones para reducir la presión del tanque a una presión de salida nominal de 2 PSI. Los sistemas de 2 PSI típicamente incluyen un regulador de servicio en línea dentro de la casa, que reduce aún más la presión del sistema de 2 PSI a aproximadamente 11" WC antes del aparato. Estos reguladores tienen un cuerpo de zinc, bonetes con pintura en polvo roja (lo que identifica el modelo de 2 PSI), puertos de alta y baja presión de 1/8" NPT, una ventila de reborde de goteo integral de segunda etapa, y ubicaciones de ventila opcionales estándar o a 90°. El regulador compacto integral de dos etapas y de alta capacidad de la serie MEGR-300 cumple los requisitos de UL y la NFPA.

ESPECIFICACIONES

Tipo: Dos etapas

Máxima presión de entrada: 250 PSI

Conexión de entrada: 1/4" FNPT

Conexión de salida: 3/8" FNPT

Acabado exterior: Pintura en polvo roja / Zinc crudo

Diafragma: Bonete/sello del cuerpo moldeado de tela reforzada NBR con O-ring

Diafragma Tipo: Alivio interno - de resorte

Material de bonete/cuerpo: Fundición de zinc

Certificados: c(UL)us / UL 144

Agujeros de montaje: 3-1/2" en el centro

Puertos de presión: 1/8" FNPT taponado



MEGR-300

No. de parte	Descripción	BTU/H GLP a una Entrada de 30 PSI*	Accesorios
MEGR-300	Regulador compacto de 2 etapas de 1/4" FNPT y 2 PSI de entrada x salida de 3/8" FNPT	225,000	MEGR-900 (Ménsula Z)
MEGR-300-90	Regulador compacto de 2 etapas de 1/4" FNPT y 2 PSI de entrada x salida de 3/8" FNPT - ventila a 90°		MEGR-861 (tapón de 1ra. etapa) MEGR-862 (tapón de 2da. etapa)

* Configuración: 100 PSIG de entrada a 2 PSI de salida fluyendo a 30 SCFH de aire



MEGR-RVB
Ménsula de montaje en "L"



MEGR-861
Regulador de primera etapa



MEGR-862
Tapa de segunda etapa



DOMÉSTICOS DE CAMBIO AUTOMÁTICO

COMPACTO



MEGR-175CS61222-BAF

COMPLETO



MEGR-175CS61622-BCF



MEGR-175CS61622E-BCH



Estos reguladores de cambio automático de dos etapas combinan el regulador de primera y de segunda etapa en una sola unidad convirtiendo la presión plena del tanque a 11" WC. Los reguladores de cambio automático Excela-Flo de MEC evitan quedarse sin gas al cambiar automáticamente los cilindros de suministro al cilindro de reserva cuando el otro cilindro está casi vacío. Cuando el cilindro original se agota lo que conlleva al cambio, aparecerá un indicador rojo mostrando que el cilindro de reserva está ahora en uso y que el cilindro original se puede rellenar sin perder el servicio.

ESPECIFICACIONES

- Tipo:** Cambio automático y dos etapas
- Máxima presión de entrada:** 250 PSIG
- Acabado exterior:** Pintura en polvo oro / verde
- Tamaño de orificio:** .140" (compacto) y .219" (completo)
- Material del asiento:** (NBR) 1ra. etapa, Fluorocarbono (FKM) 2da. etapa
- Diafragma:** Bonete/sello del cuerpo moldeado de tela reforzada NBR con O-ring
- Tipo de alivio:** Alivio interno - de resorte
- Material de bonete/cuerpo:** Fundición de zinc / Plástico 1ra. etapa, Fundición de aluminio 2da. etapa
- Certificados:** / UL 144 2da. etapa
- Agujeros de montaje:** Estándar en el centro de 3-1/2"

- Puertos de presión:** Orificio #54 de 1/8" FNPT, taponado (1)
- Tope de carrera de alivio:** Tapón de ajuste moldeado - Gris (Compacto), Negro (Tamaño completo)

Serie MEGR-175CS61222-BAF: Ofrece una opción de regulador compacto de dos etapas para aplicaciones de menos BTUs tales como casas rodantes o de temporada. Incluyen un ajuste de segunda etapa de 8-14" WC (configurado de fábrica a 11" WC), componentes internos de acero inoxidable, discos de asiento de fluorocarbono (FKM), diafragmas de borde moldeado de tela reforzada y grandes orificios de aluminio con maquinado de precisión, proveyendo una superior regulación aguas abajo y máxima resistencia contra el clima o el gas contaminado. El compacto de segunda etapa incluye una ventila de reborde de goteo de 3/8" FNPT.

MEGR-175CS61222-BAF Series: Ofrece las mismas características del Compacto MEGR-175S61222 pero con una opción de regulador de segunda etapa de tamaño completo y alta capacidad. El diafragma de tamaño completo de la segunda etapa proporciona una superior regulación aguas abajo e incluye un hexágono para llave para uso pesado y una gran ventila roscada de reborde de goteo de 3/4" FNPT para evitar el bloqueo de la ventila de alivio. Este regulador es perfecto para conectar grandes tanques con un múltiple, tales como los cilindros de 420 LB.

No. de parte	Tipo	Capacidad del cilindro primario en BTU/H GLP ⁽¹⁾	Capacidad del cilindro auxiliar en BTU/H GLP ⁽¹⁾	Entrada	Salida	Rango ajust. de salida (PSI)	Conf. de salida (PSI)
MEGR-175CS61222-BAF	Compacto	400,000	340,000	1/4" IF (2)	1/2" FNPT	9.5-13	11
MEGR-175CS61622-BCF	Completo	650,000	570,000	1/4" IF (2)	1/2" FNPT	9-13	11
MEGR-175CS61622E-BCH	Completo	625,000	525,000	1/4" IF (2)	1/2" FNPT	1.0-2.2 PSI	2 PSI

(1) En base a 30 PSIG presión de entrada y 20% de droop

REGULADOR DE CAMBIO AUTOMÁTICO



Los reguladores de cambio automático de la serie **MEGR-253** redirigen automáticamente el flujo de vapor de Gas LP de un cilindro de servicio vacío a un cilindro de reserva, sin interrumpir el servicio. Incluye un indicador verde de fácil lectura que cambia a rojo cuando es necesario rellenar el cilindro de servicio.

Como regulador de dos etapas de alta presión, el **MEGR-253H** reduce la presión del tanque aproximadamente entre 10 y 15 PSIG y luego la segunda etapa completa el proceso reduciendo la presión de entrada a una presión de salida de 11 pulgadas columna de agua (0.4 PSIG).

El **MEGR-253L** está específicamente destinado para aplicación con baja demanda de BTUs, pero aún así requiere de regulación de dos etapas. El modelo MEGR-253L es ideal para RV, casas prefabricadas, cabañas u otras aplicaciones con un solo aparato o múltiples aparatos con bajo BTUs, al tiempo que permite un máximo rango de ajuste de presión de salida.

Los reguladores de las series MEGR-253, MEGR-293H y MEGR-253L cumplen los requisitos de UL, RVIA y de la NF.

ESPECIFICACIONES

Tipo: Dos etapas

Presión de entrada máx.: 250 PSI

Conexión de entrada: 1/4" Abocinado invertido hembra (2)

Conexión de salida: 3/8" FNPT (1)

Acabado exterior: Zinc crudo (MEGR-253), pintura en polvo (MEGR-253H)

Diaphragma: Bonete/sello del cuerpo moldeado de tela reforzada NBR con O-ring

Tipo de alivio: Alivio interno - de resorte

Material de bonete/cuerpo: Fundición de zinc

Certificados: / UL 144

Agujeros de montaje: 3-1/2" en el centro

Puertos de presión: 1/8" FNPT, taponado (1)

MEGR-900
Ménsula de montaje en "Z"



MEGR-RVB
Ménsula de montaje en "L"



MEGR-862
Tapa de segunda etapa

No. de parte	Descripción	Cilindro primario BTU/Hr.**	Cilindro de reserva BTU/Hr.**	Cubiertas	Ménsula de montaje
MEGR-253*	Regulador de cambio automático de dos etapas abocinado invertido de 1/4" x 3/8" FPT	225,000	150,000	MEGR-862	MEGR-900 or MEGR-RVB
MEGR-253H*	Regulador de cambio autom. de 2 etapas y alta capacidad de abocinado invertido de 1/4" x 3/8" FPT	350,000	200,000		
MEGR-253L*	Regulador de cambio autom. de 2 etapas y baja capacidad abocinado invertido de 1/4" x 3/8" FPT	150,000	100,000		

* El paquete opcional consiste de una concha de plástico con código de barras. Para pedir agregue una "P" al final del número de parte i.e. MEGR-253P

** Capacidad en BTU/H con un 20% de droop

Nota: Punto de configuración del MEGR-253 y el MEGR-253H: Entrada de 100 PSIG a una salida de 11" WC fluyendo a 30 SCFH de aire. Punto de configuración del MEGR-253L: Entrada de 100 PSIG a una salida de 11" WC fluyendo a 10 SCFH de aire.



COMPACTOS INTEGRALES DE DOS ETAPAS

REGULADORES EXCELSA-F-10

MEGR-291

Regulador compacto con ventila de reborde de goteo



MEGR-295

El MEGR-291 con POL de exceso de flujo de nariz dura

MEGR-291H

Regulador de Alta capacidad con ventila de reborde de goteo



MEGR-298L

Regulador de Baja capacidad con ventila lateral



ESPECIFICACIONES

Tipo: Dos etapas

Máxima presión de entrada: 250 PSI

Conexión de entrada: 1/4" FNPT

Conexión de salida: 3/8" FNPT

Acabado exterior: Zinc crudo / pintura en polvo

Diafragma: Bonete / cuerpo del sello de tela reforzada moldeada con O-Ring

Tipo de diafragma: Alivio interno - de resorte

Bonete/ Material del cuerpo: Fundición de zinc

Certificados: e_{us} /UL 144

Agujeros de montaje: 3-1/2" en el centro

Puertos de presión: 1/8" FNPT taponado

Los reguladores de dos etapas **MEGR-291** de MEC están aprobados para uso en casi todas las aplicaciones portátiles y aparatos de cocina para exteriores de baja presión. Su construcción es de cuerpo de zinc, puertos de alta y baja presión de 1/8" NPT, una ventila de reborde de goteo integral de segunda etapa y ubicaciones de ventila opcionales estándar o a 90 grados.

El **MEGR-291H** es ideal para RV de alta demanda, aparatos para exteriores, cabañas, casas de temporada, chimeneas de gas, calentadores, estufas u otras instalaciones domésticas con moderada a baja demanda. (El bonete verde identifica al modelo de alta capacidad).

El **MEGR-291L** es especial para aplicación de baja demanda de BTU, pero aún requiere de regulación de dos etapas. El modelo MEGR-291L es ideal para RV, casas prefabricadas, cabañas u otras aplicaciones con un solo aparato o múltiples aparatos con bajo BTUs, al tiempo que permite un máximo rango de ajuste de presión de salida.

Los reguladores de la serie MEGR-291 cumplen los requisitos de UL, RVIA y la NFPA.

No. de parte	Descripción	BTU/H GLP A 30 PSI de entrada*	Accesorios
MEGR-291	Regulador compacto de 2da. etapa entrada de 1/4" FNPT x salida de 3/8" FNPT	175,000	MEGR-RVB (Ménsula L) MEGR-900 (Ménsula Z) MEGR-861 (tapón de 1ra. etapa) MEGR-862 (tapón de 2da. etapa)
MEGR-291H	Regulador compacto de 2da. etapa y alta capacidad con entrada de 1/4" FNPT x salida de 3/8" FNPT	225,000	
MEGR-291L	Regulador compacto de 2da. etapa y baja capacidad entrada de 1/4" FNPT x salida de 3/8" FNPT	120,000	
MEGR-298	Regulador compacto de 2da. etapa entrada de 1/4" FNPT x salida de 3/8" FNPT - ventila a 90°	175,000	
MEGR-298H	Regulador compacto de 2da. etapa y alta capacidad entrada de 1/4" FNPT x salida de 3/8" FNPT - ventila a 90°	225,000	
MEGR-298L	Regulador compacto de 2da. etapa y baja capacidad entrada de 1/4" FNPT x salida de 3/8" FNPT - ventila a 90°	120,000	
MEGR-295	Regulador compacto de 2da. etapa entrada HN Exceso de flujo POL x salida de 3/8" FNPT - ventila a 90°	175,000	
MEGR-295H	Regulador compacto de 2da. etapa y alta capacidad entrada HN Exceso de flujo POL x salida de 3/8" FNPT - ventila a 90°	225,000	
MEGR-291-20681	Regulador compacto de 2da. etapa verde entrada Tipo I QCC x salida de 3/8" FNPT	175,000	
MEGR-291H-20681	Regulador compacto de 2da. etapa y alta capacidad verde entrada Tipo I QCC x salida de 3/8" FNPT	225,000	
MEGR-298-20681	Regulador compacto de 2da. etapa verde entrada Tipo I QCC x salida de 3/8" FNPT - ventila a 90°	175,000	
MEGR-298H-20681	Regulador compacto de 2da. etapa y alta capacidad verde entrada Tipo I QCC x salida de 3/8" FNPT - ventila a 90°	225,000	

MEGR-291 and MEGR-291H setpoint: 100 PSIG Inlet @ 11" WC Outlet Flowing @ 30 SCFH Air
* BTU/H Capacity @ 20% Droop



MEGR-RVB
Ménsula de montaje



MEGR-861
Regulador de primera etapa



MEGR-862
Tapa de segunda etapa

BAJA PRESIÓN – ETAPA SENCILLA

Los reguladores de etapa sencilla MEGR-230 están aprobados para uso en pequeñas aplicaciones portátiles y aparatos de cocina para exteriores de baja presión.

NOTA: Los reguladores de etapa sencilla no están aprobados para uso en RV.

ESPECIFICACIONES

Tipo: Una etapa

Diámetro del orificio: diámetro de 0.059

Capacidad en BTUs: 140,000 BTU (en base a 25 PSI de entrada a una presión de despacho de 9 W.C.)

Máxima presión de entrada: 250 PSI

Conexión de entrada: 1/4" FNPT

Conexión de salida: 3/8" FNPT

Acabado exterior: Recubrimiento verde húmedo

Diafragma Tipo: Moldeado con O-ring de bonete / cuerpo del sello

Material del bonete/cuerpo: Fundición de aluminio

Certificaciones:  / UL 144

Agujeros de montaje: 3-1/2" en el centro



No. de parte	Descripción	Orientación de ventila
MEGR-218	Regulador de una etapa- SN FF POL con volante de plástico x 3/8" FNPT - ventila a 90°	90°
MEGR-230	Regulador de una etapa- entrada de 1/4" FNPT X salida de 3/8" FNPT	Sobre la salida
MEGR-230-9	Regulador de una etapa- SN Exceso de flujo de .9 GPM entrada POL x salida de 3/8" FNPT	Sobre la salida
MEGR-230-90	Regulador de una etapa- entrada de 1/4" FNPT X salida de 3/8" FNPT - ventila a 90°	90°
MEGR-230-1618	Regulador de una etapa- Negro F. QCC entrada x salida de 3/8" FNPT - ventila a 90°	90°
MEGR-230-1326	Regulador de una etapa- Negro F. QCC entrada (100,000 BTU/ H) x salida de 3/8" FNPT	Sobre la salida
MEGR-231	Regulador de una etapa- POL de nariz dura FF de entrada x salida de 3/8" FNPT - ventila a 90°	90°

UNA ETAPA

REDUCTORES DE PRESIÓN

Los reguladores de la serie MEGR-1912 certificados por UL son modelos de operación directa y resorte diseñados para uso en una variedad de aplicaciones de servicio e industriales. Estos reguladores tienen un alivio de capacidad limitada a lo largo del diafragma para ayudar a minimizar la sobre presurización.

Los de la serie MEGR-1912 con clasificaciones de capacidad de menos de 320,000 BTU/hr (129 scfh), frecuentemente se utilizan en pequeños aparatos portátiles para exteriores.

Underwriters Laboratories requiere que los reguladores que se montan horizontalmente se instalen con la protección en la abertura de la ventila para prevenir el bloqueo con la lluvia helada.

ESPECIFICACIONES

Tipo: Una etapa

Máxima presión de entrada: 250 PSI

Rejilla de la ventila: Monel

Empaque: CGR 2750

Válvula de alivio: Latón y zinc

Control y resorte de la válvula de alivio: Acero enchapado

Ensamble del diafragma: Nitrilo (NBR) con disco de zinc

Carcasa del resorte: Fundición - Zinc

Resorte del asiento: Acero enchapado

Placa del diafragma: Acero enchapado

Material del cuerpo / Fundición inferior: Fundición - Zinc

Rango de temperatura: -20° to 170° F

Peso aproximado: 1.3 lbs.

Certificados: UL LISTED / UL 144



MEGR-1912
SERIES



No. de parte	Estilo de conexión de entrada x salida	Tamaño de orificios, pulgadas (mm)	Configuración de presión de salida	Rangos de presión de salida, pulgadas W.C. (mbar)	Orientación de la ventila	BTU/H GLP a 100 PSI entrada
MEGR-1912/101	1/4" x 3/8" FNPT	0.073 (1,8)	11-pulgadas w.c. (27 mbar)	9.25 a 13 (23 a 32)	Sobre la salida	242,953
MEGR-1912/104	1/4" x 1/4" FNPT	0.073 (1,8)	11-pulgadas w.c. (27 mbar)	9.25 a 13 (23 a 32)		242,953
MEGR-1912/109	1/4" x 3/8" FNPT	0.073 (1,8)	7-pulgadas w.c. (17 mbar)	5 a 10 (12 a 25)		242,953
MEGR-1912/197	1/4" x 3/8" FNPT	0.094 (2,4)	20-pulgadas w.c. (50 mbar)	12 a 24 (30 a 60)		313,488
MEGR-1912H/108	1/4" x 3/8" FNPT	0.094 (2,4)	1.5 PSI (103 mbar)	0.5 a 2.7 psi (34 a 186 mbar)		297,814
MEGR-1912H/520	1/4" x 1/4" FNPT	0.094 (2,4)	3.5 PSI (241 mbar)	2.7 a 5 psi (186 a 345 mbar)		----
MEGR-1912H/534	1/4" x 1/4" FNPT	0.073 (1,8)	1.5 PSI (103 mbar)	0.5 a 2.7 psi (34 a 186 mbar)		----
MEGR-1912N/113	1/4" x 3/8" FNPT	0.073 (1,8)	5-pulgadas w.c. (27 mbar)	3 a 7 (7 a 17)		----
MEGR-1912N/194	1/4" x 1/4" FNPT	0.073 (1,8)	5-pulgadas w.c. (27 mbar)	3 a 7 (7 a 17)		----

* Other configurations and materials available upon request

REGULADORES DE ALTA PRESIÓN

Los reguladores de alta presión fija y una etapa de la serie MEGR-130 están diseñados como una solución económica para aplicaciones de servicio libras a libras. El MEGR-130 se puede usar para regular aire o Gas LP. Los reguladores se deben instalar cumpliendo los códigos y leyes federales, estatales y locales conforme a la NFPA 58.



MEGR-130-20
Pre configurado a
20 PSIG



Configuraciones no ajustables	
No. de parte	Descripción
MEGR-130-05	Reg. compacto de alta presión fija de 5 PSI - entrada/salida de 1/4" FNPT
MEGR-130-10	Reg. compacto de alta presión fija de 10 PSI - entrada/salida de 1/4" FNPT
MEGR-130-20	Reg. compacto de alta presión fija de 20 PSI - entrada/salida de 1/4" FNPT
MEGR-130-30	Reg. compacto de alta presión fija de 30 PSI - entrada/salida de 1/4" FNPT
MEGR-130-50	Reg. compacto de alta presión fija de 50 PSI - entrada/salida de 1/4" FNPT
MEGR-130-80	Reg. compacto de alta presión fija de 80 PSI - entrada/salida de 1/4" FNPT

ESPECIFICACIONES

Tipo: Ajustable o fijo / PSI

Máx. Pres. de entrada: 250 PSIG (17,2 bar)

Conexión de entrada: 1/4" FNPT

Conexión de salida: 1/4" FNPT

Diámetro del orificio: 0.0625"

Acabado exterior: Rojo anodizado

Diafragma: Buna N de tela reforzada

Material del bonete/ cuerpo: Fundición de zinc

CAPACIDAD BTU/H: 1,200,000 BTU/H a 40 PSI

Certificados: certificado UL / UL 144

MEGR-350 - Regulador ajustable de alta presión y una etapa. El cuerpo y el bonete de los reguladores tanto fijos como ajustables se maquinan a precisión y son de diafragma de goma de tela reforzada y engarzada lo que crea un sello positivo para un desempeño sin fugas.

MEGR-360 con el Tipo I (QCC) está diseñado específicamente para aparatos tales como freidoras, estufas de camper y sopletes que requieren de presión libras a libras en lugar de pulgadas columna de agua. Estos reguladores cumplen o exceden la mayoría de los requerimientos de una configuración de salida específica (0-10 PSI) dependiendo de la aplicación.



MEGR-350
Ajustable de 0-10 PSIG



Adjustable Configurations	
No. de parte	Descripción
MEGR-350	Reg. compacto de alta presión ajustable de 0-10 PSI - entrada/salida de 1/4" FNPT
MEGR-350-20	Reg. compacto de alta presión ajustable de 0-20 PSI - entrada/salida de 1/4" FNPT
MEGR-350-30	Reg. compacto de alta presión ajustable de 0-30 PSI - entrada/salida de 1/4" FNPT
MEGR-351	Reg. compacto de alta presión ajustable de 0-10 PSI - Flujo pleno POL x 1/4" FNPT
MEGR-360	Reg. compacto de alta presión ajustable de 0-10 PSI - Negro F. QCC x 1/4" FNPT

NOTA: No está diseñado para proporcionar el 100% de cierre del flujo

REGULADORES DE ALTA PRESIÓN

Los reguladores de alta presión de la serie MEGR-6120 son certificados por UL y cumplen una variedad de aplicaciones para servicio con líquido o vapor. Al diseño de cuerpo compacto hace especialmente útiles a estos reguladores en instalaciones con limitaciones de espacio. Los reguladores básicos de la serie MEGR-6120 vienen equipados con un ajuste con volante. El no ajustable de la serie ME6121 viene con una carcasa del resorte inviolable y uno de siete puntos de configuración fijos: 5, 10, 20, 30, 40, 50, o 60 PSI.

Los de las series MEGR-6120 y MEGR-6121 están certificados por UL como de reguladores alta presión, sin alivio. Los reguladores tanto de la serie MEGR-6120 como MEGR-6121 contienen materiales de latón que no son compatibles con el amoniaco anhidro.

ESPECIFICACIONES

Tipo: Ajustable o fijo / PSI

Máx. presión de entrada: 250 PSI (17, 2 bar)

Conexión de entrada: 1/4" FNPT

Conexión de salida: 1/4" FNPT

Puerto de manómetro: 1/4" FNPT

Acabado exterior: Recubrimiento rojo brillante

Diafragma: Buna N de tela reforzada

Material del cuerpo/bonete: Fundición de aluminio

Capacidad de líquido: 3-5 GPH

Certificados: certificado UL / UL 144

Serie
MEGR-6120



CAPACIDADES: BTU/H GLP (VAPOR)		
Configuración de salida	Presión de entrada	BTU / HR
15 PSI	50 PSI	850,000
15 PSI	100 PSI	1,700,000
15 PSI	150 PSI	2,500,000
20 PSI	50 PSI	900,000
20 PSI	100 PSI	1,800,000
40 PSI	100 PSI	1,500,000
40 PSI	150 PSI	2,000,000
50 PSI	100 PSI	1,300,000
50 PSI	150 PSI	1,800,000
50 PSI	200 PSI	2,300,000

*Capacidades aprox. de BTU/H de vapor tomando en cuenta un 10-20% de droop

Nota: Conexión de salida lateral (taponada): se puede instalar un manómetro de 1/4" MNPT (Serie MEJ500)

Configuraciones ajustables	
No. de parte	Descripción
MEGR-6120-30	Reg. de alta presión ajustable de 1-30 PSI - entrada/salida de 1/4" FNPT
MEGR-6120-60	Reg. de alta presión ajustable de 1-60 PSI - entrada/salida de 1/4" FNPT
MEGR-6120-100	Reg. de alta presión ajustable de 1-100 PSI - entrada/salida de 1/4" FNPT

Serie
MEGR-6121



Configuraciones no ajustables	
No. de parte	Descripción
MEGR-6121-05	Reg. de alta presión fija 5PSI - entrada/salida de 1/4" FNPT
MEGR-6121-10	Reg. de alta presión fija 10PSI - entrada/salida de 1/4" FNPT
MEGR-6121-20	Reg. de alta presión fija 20PSI - entrada/salida de 1/4" FNPT
MEGR-6121-30	Reg. de alta presión fija 30PSI - entrada/salida de 1/4" FNPT
MEGR-6121-40	Reg. de alta presión fija 40PSI - entrada/salida de 1/4" FNPT
MEGR-6121-50	Reg. de alta presión fija 50PSI - entrada/salida de 1/4" FNPT
MEGR-6121-60	Reg. de alta presión fija 60PSI - entrada/salida de 1/4" FNPT

REGULADORES DE ALTA PRESIÓN

Los reguladores de alta presión ajustables de la serie MEGR-164 ofrecen una amplia selección de rangos de presión. Los reguladores de alta presión se usan típicamente para reducir la presión del tanque a una presión intermedia para uso de otro regulador. Se deben usar como reguladores de alta presión en los sistemas de distribución, cuando se utilizan conjuntamente con reguladores de primera etapa aguas abajo. Cuando se les equipa con una válvula integral de alivio (Serie MEGR-164SR), el regulador se puede usar como un regulador de etapa final en sistemas de alta presión. También se puede usar como un regulador de primera etapa cuando se configura a 10 PSIG (0,69 bar) o menos. La salida lateral roscada de 1/4"-pulg. FNPT se puede usar para instalarse a un manómetro o a una válvula de alivio hidrostática. Esta serie contiene materiales de latón que no son compatibles con amoníaco anhidro.

ESPECIFICACIONES

- Tipo:** Ajustable/ PSI
- Máxima presión de entrada:** 250 PSI
- Conexión de entrada:** 1/2" FNPT or 3/4" FNPT
- Conexión de salida:** 1/2" FNPT or 3/4" FNPT
- Acabado exterior:** Uretano gris
- Resorte del regulador:** Acero
- Guía del vástago/sopORTE del disco:** Acero inoxidable
- Diafragma:** Nitrilo (NBR) de tela reforzada
- Material del bonete/cuerpo:** Fundición de aluminio
- Ventila:** Sin alivio
- Rango de temperatura de operación:** -40° a 200° F
- Certificados:** UL / UL 144



Serie MEGR-164



No. de parte	Descripción	Configuración de presión de salida, en PSIG	Rango de ajuste de salida, en PSIG	BTU/H * GLP a una entrada de 60 PSI	BTU/H * GLP a una entrada de 100 PSI
MEGR-164/33	Regulador ajustable de alta presión de 1/2" FNPT x 1/2" FNPT	10	0-30	6,098,000	6,800,000
MEGR-164/35		20	0-30	6,400,000	8,335,000
MEGR-164/36		40	0-60	6,100,000	9,145,000
MEGR-164/222		50	0-125	4,900,000	7,225,000
MEGR-164SR/21	Regulador ajustable de alta presión con Válvula de alivio interna de 1/2" FNPT x 1/2" FNPT	10	0-15	4,675,000	7,825,000
MEGR-164SR/22		15	0-30	3,050,000	4,125,000
MEGR-164SR/23		20	0-30	3,405,000	4,755,000
MEGR-164-6/33	regulador ajustable de alta presión de 3/4" FNPT x 3/4" FNPT	10	0-30	9,150,000	10,875,000
MEGR-164-6/35		20	0-30	10,105,000	12,400,000
MEGR-164-6/36		40	0-60	9,960,000	13,415,000
MEGR-164-6/222		50	35-100	4,575,000	11,890,000

Nota: también disponible un modelo de 1" (MEGR-164-8). Sirvase contactar a la fábrica para más información.

* capacidad en BTU/H al 20% de droop

RECOMENDADOS PARA USO CON UN DISPOSITIVO EXTERNO DE ALIVIO DE PRESIÓN, POR EJEMPLO DE LA SERIE MEGR-1290



REGULADORES DE ALTA PRESIÓN

El MEGR-11301F es un regulador confiable y preciso, ideal para numerosas aplicaciones de alta presión. Este regulador multipropósito se puede utilizar como alimentador del piloto o como regulador de carga de presión en donde el medio de operación a alta presión se debe reducir para utilizarlo en pilotos de regulador de gas o para reguladores de carga de presión. Su resistente diseño y múltiples puertos de salida ofrecen versatilidad para una amplia variedad de aplicaciones.

ESPECIFICACIONES

- Tipo:** Ajustable / PSI
- Máxima presión de entrada:** 5500 PSIG
- Acabado exterior:** Latón
- Material de bonete/cuerpo:** Latón
- Empaque:** Nitrilo (NBR)
- Resorte de la válvula:** Acero inoxidable
- Diafragma:** Acero inoxidable
- Discos de la válvula:** Nylon
- Ventilas:** 4 Agujeros (5/32" c/u)
- Rango de temp.:** -40° F. / 225° F



No. de parte	Descripción	Entrada (1 Puerto)/ Salida (3 Puertos)	Rango de presión de salida (PSIG)
MEGR-11301F	Regulador de alta presión	1/4" FNPT	0-120

VÁLVULA DE CONTRAPRESIÓN / ALIVIO DE LÍQUIDO

Las válvulas para líquidos de la serie MEGR-198H, son válvulas de alivio de operación directa para uso en aplicaciones de alivio y contrapresión de grandes sistemas de bombeo de Gas LP y vaporizadores. El registro de la presión interna elimina la necesidad de una línea de control.

ESPECIFICACIONES

- Tipo:** Ajustable / PSI
- Material del orificio:** Acero inoxidable
- Máxima presión de entrada:** 250 PSIG
- Resorte del regulador:** Acero enchapado
- Asiento del O-Ring:** Nitrilo (NBR)
- Acabado exterior:** Pintura en polivo gris
- Diafragma:** Neopreno
- Material del cuerpo /
Carcasa del resorte:** Hierro

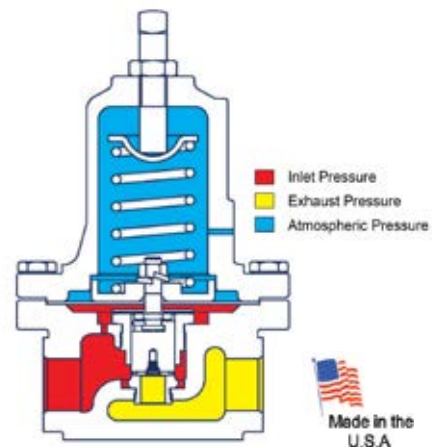

No. de parte	Tamaño de Entrada/ Salida	Conf. de presión de alivio PSIG (BAR)	Rango de salida PSIG (BAR)	Capacidades de alivio GPM/GLP	
				10 PSI sobre la configuración	50 PSI sobre la configuración
MEGR-198H-22	3/4" FNPT	100 (6.9)	70 a 140 (4.8 a 9.7)	49	93
MEGR-198H-30	1" FNPT	100 (6.9)	70 a 140 (4.8 a 9.7)	49	93
MEGR-198H-31	1" FNPT	175	130-200	52	109

PRIMERA ETAPA / ALTA PRESIÓN

El regulador comercial/industrial de la serie MEGR-1627 es de alta capacidad, alta presión para uso conjuntamente con reguladores de las series MEGR-CS1200 o MEGR-S1202. También se puede usar para servicio de etapa final (PSI a PSI). La carcasa del diafragma y/o cuerpo del regulador en el de la serie MEGR-1627 se puede rotar en cualquiera de las cuatro posiciones para instalarlo en lugares con limitaciones de espacio. Disponible con válvula de monitoreo o con válvula integral de alivio. La serie MEGR-1627 es perfecta para sistemas jurisdiccionales, secadoras de granos, vaporizadores de fuego directo u otras aplicaciones de alta capacidad.

Los reguladores de primera etapa / industriales de la serie MEGR-1630 son de gran capacidad, alta presión para usarse en conjunción con reguladores de la serie MEGR-S1202. También son para servicio en etapa final (libras a libras). Estos reguladores son los mejores para aplicaciones industriales que requieren de alta capacidad de flujo.

ESPECIFICACIONES

Tipo: Ajustable / PSI

Diámetro del orificio: 3/8" o 1/2"

Material del orificio: Aluminio

Máxima presión de entrada: 250 PSI

Resorte del regulador: Acero

Guía del vástago / Soporte del disco: Acero inoxidable

Vástago de la válvula: Acero

Acabado exterior: Pintura en polvo gris

Diafragma: Nitrilo (NBR) de tela reforzada

Material del tapón del bonete y la carcasa/cuerpo:
Fundición de aluminio/ Hierro

Rango de temp.: -20° F. / 180° F.

Certificados: certificado UL / UL 144



No. de parte	Descripción	Entrada/ Salida	Orificio	PSIG Conf. de salida	PSIG Rango de Salida	Monitor	BTU/H GLP a 100 PSI de Entrada	BTU/H GLP a 20 PSI de Entrada
MEGR-1627/497	Regulador de primera etapa alta presión	1" FNPT	1/2"	20	15-40	No	36,600,000	6,050,000
MEGR-1627/576		2" FNPT	1/2"	10	5-20	No	45,000,000	6,003,000
MEGR-1627/5810		3/4" FNPT	3/8"	10	5-20	No	11,700,000	4,700,000
MEGR-1627/6210		3/4" FNPT	1/2"	10	5-20	No	12,400,000	6,700,000
MEGR-1627/7710		1" FNPT	1/2"	10	5-20	No	25,100,000	6,900,000
MEGR-1627M/267		2" FNPT	1/2"	10	5-20	Sí	36,100,000	6,003,000
MEGR-1627M/471		1" FNPT	1/2"	10	5-20	Sí	25,100,000	6,900,000
MEGR-1627R/113		3/4" FNPT	3/8"	10	5-20	Dispositivo de presión interna	9,800,000	4,200,000
MEGR-1627V/7710*		1" FNPT	1/2"	10	5-20	No	25,100,000	6,900,000

* Construcción en Viton®

No. de parte	Descripción	Entrada/ Salida	Orificio	PSIG Conf. de salida	PSIG Rango de Salida	*SCFH/ HR GLP	BTU/H GLP a 100 PSI de Entrada	BTU/H GLP a 20 PSI de Entrada
MEGR-1630-104/78	Regulador de primera etapa	2" FNPT	1/2"	10	8-20	18,900	47,000,000	7,700,000

Nota: Otras configuraciones y materiales disponibles a solicitud.

COMERCIALES / INDUSTRIALES

SEGUNDA ETAPA / BAJA PRESIÓN

Los reguladores comerciales/industriales de la serie MEGR-S1202/MEGR-CS1200 son de segunda etapa, gran capacidad y baja presión para instalación en escuelas, pastelerías y aplicaciones similares. Contienen una válvula de alivio interna de capacidad limitada y se pueden usar en conjunción con reguladores de alta presión ya sea de la serie MEGR-1627 o de la serie MEGR-1630.

Para instalaciones de alta capacidad, es necesario instalar la válvula de alivio del de la serie MEGR-1289H en el sistema aguas abajo. Serie MEGR-1HSRL: Ofrece un regulador comercial ligero de tamaño completo y alta capacidad con un rango de ajuste de 6-14" WC (configurado de fábrica a 11" WC), un cuerpo de hierro forjado para uso pesado con unión universal del cuerpo al bonete para una rápida reubicación de la ventila de la entrada a la salida. Estos ligeros reguladores comerciales de segunda etapa se utilizan para reducir las presiones de salida de los reguladores de primera etapa (normalmente 10 PSI) a 11" WC.

ESPECIFICACIONES

- Tipo:** Adjustable / Inches WC or PSI
- Diámetro del orificio:** 3/8", 5/16", 1/2" or 1"
- Máxima presión de entrada:** 25 PSIG
- Material del cuerpo:** Hierro fundido
- Resorte del regulador:** Cuerda de piano
- Carcasa del resorte/ Guía del vástago/ Soporte del disco:** Aluminio
- Disco/ Diafragma y O-Ring:** Nitrilo (NBR) de tela reforzada
- Empaque del tapón de cierre:** Neopreno



Serie MEGR-1HSRL



Serie MEGR-CS1200



Serie MEGR-S1202



No. de parte	Descripción	Estilo de conexión de entrada/Salida	Orificio	Rango de presión de salida	Conf. de presión de salida	Máxima Presión de entrada de operación	BTU/H GLP a 25 PSI de entrada	BTU/H GLP a 10 PSI de entrada
MEGR-1HSRL-BFC	Regulador de segunda etapa y baja presión	3/4" FNPT	3/8"	6-14" WC	11" WC	40 PSIG	—	2,000,000
MEGR-1HSRL-CFC		1" FNPT	3/8"	6-14" WC	11" WC	40 PSIG	—	2,500,000
MEGR-CS1200IR6EC1		3/4" FNPT	1/2"	6-14" WC	11" WC	25 PSIG	2,100,000	1,600,000
MEGR-CS1200IR6EC3		1" FNPT	1/2"	6-14" WC	11" WC		2,500,000	1,900,000
MEGR-CS1200IR6EC6		1-1/4" FNPT	1/2"	6-14" WC	11" WC		3,100,000	2,800,000
MEGR-CS1200IR7EC1		3/4" FNPT	5/16"	6-14" WC	7" WC		*1,250,000	*985,000
MEGR-CS1200IR7EC3		1" FNPT	5/16"	0.5-3 PSI	7" WC		*1,620,000	*1,525,000
MEGR-S1202G-BNC		1-1/2" FNPT	1"	9 - 18" WC	11" WC		14,700,000	10,800,000
MEGR-S1202G-CNC		2" FNPT	1"	9 - 18" WC	11" WC		30,000,000	23,000,000
MEGR-S1202H-CNK		2" FNPT	1"	1.5-3.25 PSI	2 PSI		22,200,000	10,300,000

Nota: Otras configuraciones y materiales disponibles a solicitud.
WC = Columna de agua

* Gastos enlistados en BTU de gas natural



El de la serie MEGR-1133 es un regulador de presión de acción directa, operación automática, con resorte y ajustable. Se utiliza en aplicaciones que requieren de reducción de presión. El regulador reducirá el riesgo de “choque” por cambios abruptos en las condiciones aguas abajo. Esto puede ayudar a prevenir que los equipos de seguridad apaguen una operación. El MEGR-1133 está equipado con un registro externo de presión; es necesario conectar una línea de control externa para conectar el puerto de presión de salida con la cámara del diafragma. El MEGR-1133 utiliza un diafragma de balance para reducir los efectos en la presión de salida por los cambios en la presión de alimentación. El registro de presión externa del regulador estándar MEGR-1133 también permite emplearlo como regulador monitor



ESPECIFICACIONES

- Entrada máxima de operación:** 60 PSIG
- Entrada máxima de emergencia:** 125 PSIG
- Salida máxima de operación:**
MEGR-1133L - 2 PSIG
MEGR-1133H - 10 PSIG
- Conexiones de los extremos:** 2" NPT
- Rango de temperatura:** -40°F a 200°F

MATERIALES DE CONSTRUCCIÓN

- Cuerpo:** Hierro
- Bonete:** Aluminio
- Orificio:** Aluminio
- Resorte del regulador:** Acero
- Guía del vástago/sopORTE del disco:** Aluminio
- Vástago de la válvula:** Aluminio
- Diafragma:** Nitrilo (NBR) de tela reforzada
- Acabado exterior:** Pintura en polvo gris

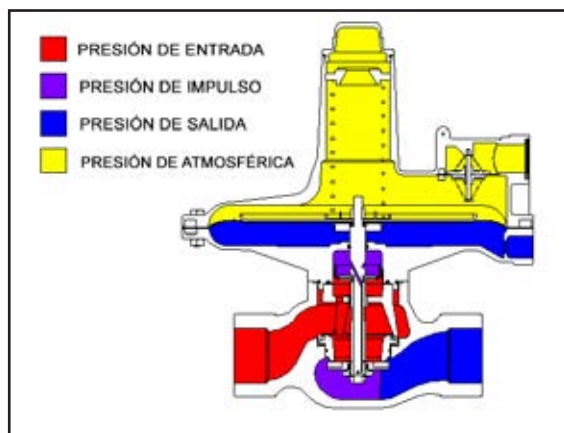

No. de parte	Descripción	Entrada/ Salida	Orificio	Rango de Ajuste	Conf. de salida	BTU/H GLP a 10 PSI de entrada	BTU/H GLP @ 20 PSI de entrada
MEGR-1133H-2	Regulador de segunda etapa	2" FNPT	2"	2-5 PSI	2 PSI	27,405,000	52,700,000
MEGR-1133H-3		2" FNPT	2"	5-10 PSI	5 PSI	22,300,000	41,600,000
MEGR-1133L-4		2" FNPT	2"	8.5"-18" WC	14" WC	45,600,000	77,100,000
MEGR-1133L-6		2" FNPT	2"	.75-2 PSI	2 PSI	46,700,000	77,100,000

Nota: Otras configuraciones disponibles a solicitud

VÁLVULAS DE ALIVIO / CONTRAPRESIÓN DE VAPOR

Disponibles en configuraciones de 1 a 75 PSIG para los modelos de 3/4" y 1" y de 7" WC a 15 PSI para los modelos de 2". La válvula de alivio del MEGR-1289H es una válvula de estrangulación empleada aguas abajo de los reguladores de presión para proteger el sistema aguas abajo por una sobrepresión. Una suave acción de estrangulación minimiza los oleajes de presión del sistema durante la operación de emergencia.

La unidad cuenta con un booster de tubo del piloto para alcanzar la máxima capacidad de alivio con un mínimo de acumulación de presión del sistema.

La válvula de alivio del MEGR-1289H se instala entre grandes reguladores de segunda etapa y el quemador para una alta capacidad de alivio. Ideales para configuraciones de baja presión debido al aumento en la sensibilidad de la gran área del diafragma. Apropriados como dispositivos de alivio de presión de alta capacidad al instalarse entre un regulador de primera y segunda etapa.

ESPECIFICACIONES

Tipo: Ajustable / Pulgadas WC o PSI

Máxima presión de entrada: 100 PSIG (Cuerpo de 1") 25 PSIG (Cuerpo de 2")

Resorte: Acero enchapado

Acabado exterior: Pintura en polvo gris

Diafragma: Nitrilo (NBR) de tela reforzada

Material del bonete/cuerpo: 1" – todo aluminio 2" - Bonete de aluminio / cuerpo de hierro

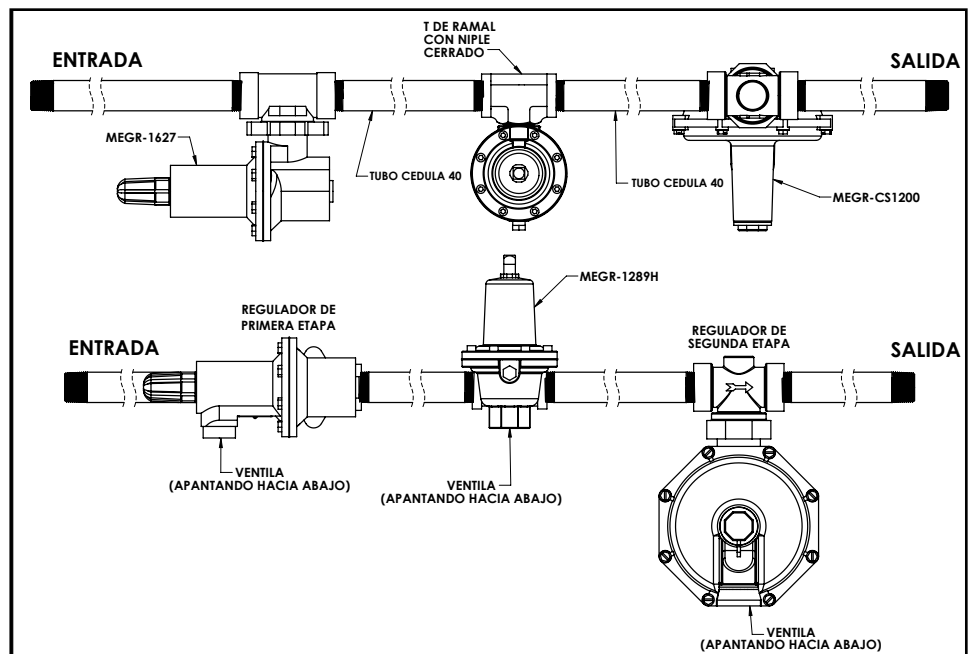

No. de parte	Descripción	Entrada/ Salida	Máx. Entrada PSIG	Conf.	Rango de configuración	SCFH / Propano
MEGR-1289H/1	Regulador/válvula de alivio de contrapresión	2" FNPT	25	9" WC	7-18" WC	55,000
MEGR-1289H/2		2" FNPT	25	1 PSIG	.5-2.25 PSIG	55,500
MEGR-1289H/3		2" FNPT	25	3 PSIG	1.75-7 PSIG	58,000
MEGR-1289H/4		2" FNPT	25	6 PSIG	4-10 PSIG	58,500
MEGR-1289H/5		2" FNPT	25	12 PSIG	10-15 PSIG	61,000
MEGR-1289H/41		1" FNPT	100	2 PSIG	1-4.5 PSIG	45,500
MEGR-1289H/42		1" FNPT	100	8 PSIG	4-15 PSIG	46,000
MEGR-1289H/43		1" FNPT	100	15 PSIG	10-20 PSIG	48,000
MEGR-1289H/49		1" FNPT	100	25 PSIG	15-50 PSIG	49,000
MEGR-1289HH-1		1" FNPT	100	50 PSIG	45-75 PSIG	50,000
MEGR-1290H/43		3/4" FNPT X 1" FNPT	100	15 PSIG	10-20 PSIG	40,000
MEGR-1290H/49		3/4" FNPT X 1" FNPT	100	25 PSIG	15-50 PSIG	50,000

Los reguladores industriales de la serie MEGR-199 son de gran capacidad, piloteados y de baja o alta presión para aplicaciones con demandas de carga de hasta 75,000,000 BTU/H de capacidad. Estos reguladores son los mejores para aplicaciones industriales donde se puede aplicar una alta capacidad de flujo y una línea de control de monitoreo aguas abajo. El MEGR-199 proporciona un excepcional control aguas abajo al tiempo que opera a muy altas capacidades con un mínimo de droop bajo variaciones en el flujo y las presiones de entrada.

ESPECIFICACIONES

- Tipo:** Ajustable/PSI/WC
- Máxima presión de entrada:** 150-300 PSI
- Acabado exterior:** Pintura en polvo gris
- Tamaño de orificio:** 7/8" o 1-1/8"
- Material del orificio:** Acero inoxidable
- Resorte del regulador:** Acero
- Placa del diafragma:** Acero
- Diafragma:** Nitrilo (NBR) de tela reforzada
- Material del cuerpo:** Hierro
- Tapón del bonete y Bonete:** Hierro



Serie MEGR-199

No. de parte	Descripción	Entrada/ Salida	Presión máxima	Orificio	Rango de ajuste	Conf. de Salida	BTU/H GLP @ 20 PSI Entrada
MEGR-199-501P	Regulador piloteado de baja presión	2" FNPT	150	1-1/8"	7" WC-2 PSI	1	48,825,000
MEGR-199-502P		2" FNPT	150	1-1/8"	1-5 PSI	5	55,125,000
MEGR-199-503P		2" FNPT	150	1-1/8"	2-10 PSI	10	61,425,000
MEGR-199-504P		2" FNPT	150	1-1/8"	5-15 PSI	15	63,000,000
MEGR-199-510P		2" FNPT	250	7/8"	7" WC-2 PSI	1	29,295,000
MEGR-199-511P		2" FNPT	250	7/8"	1-5 PSI	5	33,075,000
MEGR-199-512P		2" FNPT	250	7/8"	5-15 PSI	15	37,800,000
MEGR-199-513P		2" FNPT	250	7/8"	2-10 PSI	10	36,225,000
MEGR-199-515P		2" FNPT	250	7/8"	10-20 PSI	20	40,950,000
MEGR-199-903P		2" FNPT	250	7/8"	10-65 PSI	30	44,100,000
MEGR-199-502PH		2" FNPT	300	1-1/8"	1-5 PSI	5	55,125,000
MEGR-199-503PH		2" FNPT	300	1-1/8"	2-10 PSI	10	61,425,000
MEGR-199-504PH		2" FNPT	300	1-1/8"	5-15 PSI	15	63,000,000
MEGR-199-505PH		2" FNPT	300	1-1/8"	10-20 PSI	20	67,725,000
MEGR-199-901PH		2" FNPT	300	1-1/8"	10-65 PSI	30	74,025,000
MEGR-199M-504PH	Regulador monitor piloteado de alta presión	2" FNPT	300	1-1/8"	5-15 PSI	15	42,650,000
MEGR-199M-505PH		2" FNPT	300	1-1/8"	10-20 PSI	20	67,725,000
MEGR-199M-901PH		2" FNPT	300	1-1/8"	10-65 PSI	30	74,025,000

(1) CAPACIDAD en base a presiones de entrada 20 PSIG por arriba de la presión de Conf. de salida y 20% de droop.

OPCIONES DE REGULADORES COMERCIALES / INDUSTRIALES

REGULADORES EXCELSA-F-10

Base	Alivio/monitoreo		Opciones del cuerpo	Orificio		Rango de ajuste
No. de parte	Código	Descripción	Descripción	Tamaño	Descripción	
MEGR-1627	M	Monitor	3/4"FNPT	1/8"	5-20PSI	
	R	Disp.de pres. interna	1"FNPT	3/16"	15-40PSI	
	-	Sin alivio	2"FNPT	1/4"	35-80PSI	
				3/8"	70-150PSI	
				1/2"	140-250PSI	

Base	Presión		Opciones de cuerpo	Rango de ajuste
No. de parte	Código	Descripción	Descripción	Descripción
MEGR-1289	H	Alta	1"FNPT	7-18"WC*
	L	baja	2"FNPT	10-14"WC**
				.5-2.25PSI*
MEGR-1290	H	Alta	3/4"FNPT	1.75-7PSI*
	L	baja	-	4-10PSI*
				10-15PSI*
				1-4.5PSI**
				4-15PSI**
				10-20PSI**
				15-50PSI**
				45-75PSI***

* Nota - Solo disponible con cuerpo de 2".
 **Nota - Solo disponible con cuerpo de 3/4" o de 1".
 *** Solo disponible con cuerpo HH de 3/4" o de 1".

Base	Detección		Alivio		Orificio		Rango de ajuste		Opciones de cuerpo	
No. de parte	Código	Descripción	Código	Descripción	Código	Tamaño	Código	Descripción	Código	Descripción
MEGR-CS1200	I	Interna	R	Interna	1	1/8"	A	4.5-7.5"WC	C1	3/4"FNPT
					2	3/16"	C	6-9.5"WC	C3	1"FNPT
					3	1/4"	E	6-14"WC	C6	1-1/4"FNPT
					5	3/8"	F	13.5-29"WC		
					6	1/2"	G	.5-2PSI		
							H	.3-3PSI		

Base	Presión		Opciones de cuerpo		Orificio		Rango de ajuste	
No. de parte	Código	Descripción	Código	Descripción	Código	Tamaño	Código	Descripción
MEGR-S1202	G	Baja	B	1-1/2"FNPT	J	1/4"	A	3.5-6.5"WC
			H	Alta	C	2"FNPT	K	3/8"
					L	1/2"	C	9-18"WC
					M	3/4"	D	14-30"WC
					N	1"	J *	1-2PSI
					O	1-3/16"	K *	1.5-3.25PSI
							L *	2-5PSI
							M *	2-6PSI
						N *	4-10PSI	

* Nota - Solo disponible en construcción de cuerpo de alta presión

Base	Presión		Opciones de cuerpo	Rango de ajuste
No. de parte	Código	Descripción	Descripción	Descripción
MEGR-1133	H	Alta	2"FNPT	2-4"WC
	L	Baja		3.5-6"WC
				5-9"WC
				8.5-18"WC
				14-28"WC
				.75-2PSI
				1.5-3.25PSI*
				2-5PSI*
				5-10PSI*

* Nota - Solo disponible en configuración de cuerpo H

Base	Monitor		Opciones de cuerpo	Presión		Orificio	Rango de ajuste	
No. de parte	Código	Descripción	Descripción	Código	Descripción	Tamaño	Descripción	
MEGR-199	M	Monitor	2"FNPT	P	250PSI	1/2"	7"WC-2PSI	
						-	Estándar	PH
							3/4"	2-10PSI
							7/8"	5-15PSI
							1-1/8"	10-20PSI
							10-65PSI*	

* Nota - Solo disponible en configuraciones de cuerpo PH

ADVERTENCIA DE SEGURIDAD DE LA VÁLVULA

Por seguridad de nuestros clientes, Marshall Excelsior Company desea proporcionarle información en relación a los riesgos asociados el uso de válvulas y reguladores de Gas LP viejos. Esperamos que este boletín aclare a los gerentes de distribuidores de Gas LP y al personal de servicio que para evitar lesiones graves o daño en propiedad se debe poner mucha atención y cuidado al instalar, inspeccionar y mantener estos productos.

Todos los productos de Marshall Excelsior se deben instalar y mantener conforme a lo dispuesto en las normas NFPA 58 “Código de gas licuado de petróleo”, NFPA 59 “Código de plantas de servicio de Gas LP” y el resto de los requisitos estatales, federales y locales.

En interés de la seguridad, toda persona empleada en el manejo de gases LP debe estar capacitada en los correspondientes procedimientos de manejo y operación. Puede usar este boletín de seguridad junto con las normas NFPA 58 y NFPA 59 para capacitar a nuevos empleados, así como para recordar a los empleados con experiencia de los peligros que se pueden presentar.

!!! ADVERTENCIA !!!

PRECAUCIÓN: El contacto o la inhalación de propano líquido, amoníaco anhidro y sus vapores pueden ocasionar lesiones graves o la muerte. El NH₃ y el Gas LP se deben liberar en exteriores en corrientes de aire que aseguren la dispersión para prevenir la exposición de personas y animales y de conformidad con las leyes locales. ¡El Gas LP se debe mantener lo suficientemente lejos de flamas abiertas u otras fuentes de ignición para prevenir incendio o explosión! El Gas LP es más pesado que el aire y no se dispersa ni evapora rápidamente si se disipa en aire quieto. Siempre debe haber un suministro abundante de agua limpia de fácil acceso como medio para proporcionar primeros auxilios INMEDIATOS por la exposición al amoníaco anhidro.

!!! PRECAUCIÓN !!!

- Use siempre protección apropiada para los ojos, guantes y ropa protectora al operar o dar servicio a los equipos de Gas LP o NH₃.
- Revise los sellos, asientos y roscas Acme por desgaste y daño antes de usarlos. Repare o reemplace de inmediato cualquier parte defectuosa.
- Purgue por completo el sistema o la presión de la línea antes de dar servicio a equipos y tuberías.
- Use un sellador apropiado o juntas de tubería roscadas y siempre haga una prueba de presión por fugas antes de regresar al servicio.
- Reemplace siempre los guardapolvos protectores después del uso.
- Para evitar la apertura accidental de cualquier válvula, nunca cargue ni agarre una válvula de su volante o manija.
- Para evitar una descarga accidental, introducir contaminantes o desgaste prematuro, nunca arrastre ni deje caer intencionalmente una válvula punta de manguera.
- Use solo las llaves especiales diseñadas para conexiones Acme de válvula de 2-1/4” y 3-1/4”.
- La inspección y mantenimiento regulares es esencial para una operación continua segura.

Hay tendencias de desarrollo en las leyes estatales y propuestas de leyes nacionales para responsabilizar al dueño de los productos a que reemplace los equipos antes de que caduque su vida de servicio. Los distribuidores de Gas LP deben estar al tanto de dichas leyes y cómo les afectan.

El contenido de esta publicación es solo para efectos informativos. Si bien se han hecho todos los esfuerzos para asegurar su exactitud, el contenido no deberá asumirse como una garantía, expresa o implícita de los productos o servicios descritos o de su uso o aplicabilidad. Marshall Excelsior Co. Se reserva el derecho de modificar o mejorar los diseños o especificaciones de dichos productos en cualquier momento y sin previo aviso. El logotipo de MEC™ es una marca registrada de Marshall Excelsior Co.



VÁLVULAS DE TRANSFERENCIA TURBO-FLO LE DRY BREAK *Excelsa-Flange*

PARA USO EN SISTEMAS DE TRANSFERENCIA DE GLP Y NH3

Las válvulas de la serie ME808-16 cuentan con nuestra nueva brida de entrada modular Excelsa-Flange de 4 tornillos que puede adaptarse fácilmente tanto a roscas NTP como a bridas de acoplamiento de soldadura a encaje tipo A (series ME840 y ME841) en un rango de 1-1/4" a 2" de diámetro, lo que la hace universal a los tamaños de tubería en este rango. Este innovador sistema permite a los instaladores la eliminación de conexiones innecesarias y posibles puntos de fuga, integrando una cómoda unión de brida de 4 tornillos en la entrada de la válvula. El sistema Turbo-Flo LE provee una solución segura, ergonómica y eficiente para aplicaciones de transferencia de líquido o vapor, al tiempo que aumenta la productividad y reduce en forma importante las emisiones fugitivas de producto. Para uso en aplicaciones con bobtail, transportes, carros tanque de ferrocarril y plantas de almacenamiento.



ME808-16

CARACTERÍSTICAS

- Brida de entrada universal de 4 tornillos para junta unión integral
- Reduce las emisiones de producto en un 99.6% por sobre combinaciones estándar de válvulas
- 100% compatible con todas las conexiones acme de transferencia existentes
- El seguro con resorte de trabajo pesado evita la apertura accidental de la válvula
- Función de equalización de vapor operada por leva para una suave operación de la válvula
- Todos los componentes internos de acero inoxidable
- Válvula de alivio hidrostático instalada de fábrica
- Sellos de válvula de baja temperatura, especialmente formulados, para un máximo desempeño y vida bajo cualquier condición de operación
- Función Back Check Integrada (IBC, acrónimo en inglés) para permitir que el líquido atrapado se fuerce de regreso aguas arriba de la válvula si queda atrapado líquido aguas abajo del asiento de la misma
- Disponible con conexiones acme de latón o acero

No. de parte	Descripción	Descarga a la desconexión	Material	Tipo de brida de unión	Peso (lbs.)
ME808-16	Válvula de transferencia de bajas emisiones de brida de 4 tornillos tipo B x 3-1/4" Acme M. fija	3.2 CC	Dúctil/Latón	A	12.3
ME808A-16	Válvula de transferencia de bajas emisiones de brida de 4 tornillos tipo B x 3-1/4" Acme M. fija - c/malla	3.2 CC	Dúctil/Latón	A	12.3
ME808S-16	Válvula de transferencia de bajas emisiones de brida de 4 tornillos tipo B x 3-1/4" Acme M. fija	3.2 CC	Dúctil/Acero	A	12.3
ME808SA-16	Válvula de transferencia de bajas emisiones de brida de 4 tornillos tipo B x 3-1/4" Acme M. fija - c/malla	3.2 CC	Dúctil/Acero	A	12.4
Accesorios					
No. de parte	Description				
ME807PIB	Kit de Sensor de Enclavamiento Inteligente (Smart Interlock Sensor) de MEC para la Serie ME807				



VÁLVULA SHUT OFF TURBO-FLO LE

PARA USO EN SISTEMAS DE TRANSFERENCIA DE GLP Y NH3.

Este revolucionario sistema es una solución segura, ergonómica y eficiente para aplicaciones de transferencia al tiempo que aumenta la productividad y reduce en gran medida las emisiones fugitivas de producto. Para uso en aplicaciones de bobtails, transportes, carros tanque y plantas de almacenamiento. El adaptador de manguera de descarga ME135 permite adaptar las mangueras de los transportes para trabajar con la válvula de transferencia ME807 LE y proporciona una conexión flexible de las líneas de purga de mangueras de transportes.



ME807-16

CARACTERÍSTICA

- Reduce las emisiones de producto en un 99.6% contra combinaciones de válvulas estándar
- 100% compatible con todas las conexiones Acme de transferencia existentes
- El seguro de resorte para uso pesado evita la apertura accidental de la válvula
- Función de equalización de vapor con leva para una suave operación de la válvula
- Todos los componentes internos de acero inoxidable
- Válvula de alivio hidrostática instalada de fábrica
- Sellos de válvula de baja temperatura especialmente formulados para un máximo desempeño y vida en condiciones de operación
- Función Back Check Integrada (IBC) para forzar el líquido atrapado de regreso aguas arriba de la válvula si queda atrapado líquido aguas abajo del asiento de la válvula
- Disponible con conexiones Acme de latón o acero
- Diseñado para flujo bidireccional de producto
- Función de piloto integrada para permitir que la ME807 se equalice y abra solo cuando se conecta a la conexión de acoplamiento para un máximo de seguridad.



ME135

El adaptador de manguera de descarga ME135 permite adaptar mangueras de transportes para que trabajen con la válvula de paso ME807 LE al tiempo que proporcionan una conexión flexible en las líneas de purga de la manguera del remolque del transporte.

Válvulas de transferencia LE Turbo-Flo			
No. de parte	Descripción	Descarga al desconectar	Material
ME807-16	Válvula de transferencia de bajas emisiones de 2" FNPT x 3-1/4" Acme M fija	.09 CC	Dúctil/Latón
ME807S-16	Válvula de transferencia de bajas emisiones de 2" FNPT x 3-1/4" Acme M fija	.09 CC	Dúctil/Acero
Accesorios			
No. de parte	Descripción		
ME134WR	Acoplador de llenado 3-1/4" Acme H. x 2MPT con anillo retén y 3/8" FNPT Puerto-Latón/Acero		
ME134SWR	Acoplador de llenado 3-1/4" Acme H. x 2MPT con anillo retén y Puerto de 3/8" FNPT-Acero/Acero		
ME135	Acoplador de llenado 3-1/4" Acme H. x 2MPT con anillo y manguera de descarga- tuerca de latón /vástago de acero		
ME806-16	Válvula de transferencia de bajas emisiones de 2" FNPT x 3-1/4" Acme H. giratoria		
ME806S-16	Válvula de transferencia de bajas emisiones de 2" FNPT x 3-1/4" Acme H. giratoria		
ME807PIB	Ensamble de ménsula del sensor Smart Interlock Technology para la serie ME807		

SISTEMA DE TRANSFERENCIA TURBO-FLO LE



Aumento de hasta el 55% de flujo con el sistema instalado en comparación con un sistema estándar de válvula de globo

El sistema de transferencia **TURBO-FLO LE™** (de bajas emisiones) es la forma más eficiente y económica de la industria para transferir Gas LP en bobtails, transportes, tanques de ferrocarril y plantas de almacenamiento. Este producto se paga por sí solo al ahorrar gas durante la desconexión y por su mayor gasto. Si bien cualquier parte de este sistema es intercambiable con otros sistemas estándar, para maximizar los ahorros debe usar los tres productos simultáneamente (válvula de transferencia LE, adaptador Acme LE y válvula de globo MEC).

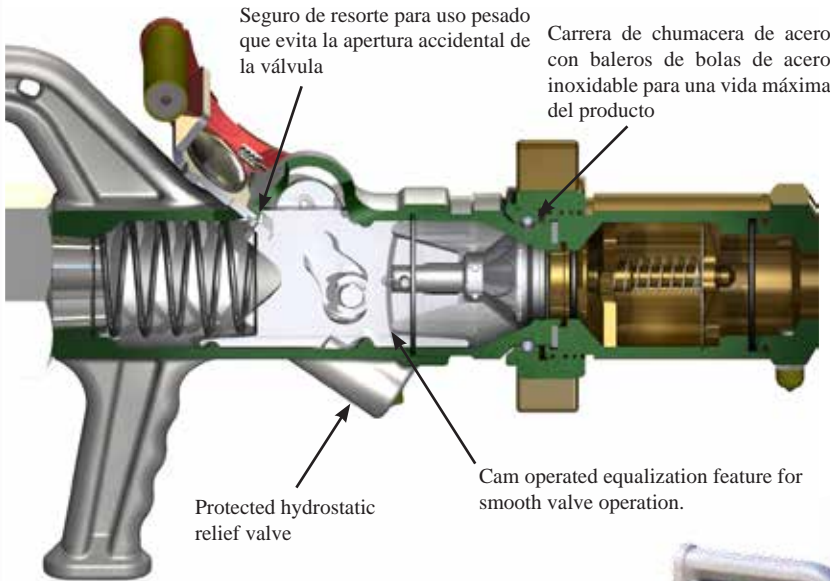

CARACTERÍSTICAS

- Reduce emisiones de producto en un 99.6% comparado con válvulas estándar
- 100% compatible con conexiones de transferencia Acme existentes
- Todos los componentes internos de acero inoxidable
- Cómoda manija y tapón guardapolvos a medida con cordón (no se muestra)

El orificio del piloto permite equalizar la válvula y abrir solo cuando la válvula está acoplada. Cuando la válvula no está acoplada, no puede equalizar y no se abrirá.

Válvula de transferencia TURBO-FLO LE				
No. de parte	Entrada (FNPT)	Salida (Acme H.)	Discharge at Disconnect	Material
ME806-16	2"	3-1/4"	.09 CC	Dúctil/Latón
ME806S-16*	2"	3-1/4"	.09 CC	Dúctil/Acero

* Rated for LP-Gas & NH₃



ME806-16
Patentada en los EE.UU.
Patente de Canadá pendiente



SISTEMA DE TRANSFERENCIA TURBO-FLO LE



ME868-16
Patentado en los Estados Unidos
Patente de Canada pendiente

Adaptadores Acme LE Turbo-Flo								
No. de parte	Entrada (Acme M.)	Salida (MNPT)	Rejilla instalada de fábrica	Descarga al desconectar	Material	Accesorios		
						Reacondic. del seguro del freno mecánico	Kit de seguro electrónico de proximidad	Adaptador de prueba back check
ME866-8	1-3/4"	1"	No	.16 CC	Latón	—	—	—
ME866A-8	1-3/4"	1"	Sí	.16 CC	Latón	—	—	—
ME866-10	1-3/4"	1-1/4"	No	.16 CC	Latón	—	—	—
ME866A-10	1-3/4"	1-1/4"	Sí	.16 CC	Latón	—	—	—
ME867-10	2-1/4"	1-1/4"	No	1.96 CC	Latón	—	—	—
ME867A-10	2-1/4"	1-1/4"	Sí	1.96 CC	Latón	—	—	—
ME868-16*	3-1/4"	2"	No	3.11 CC	Latón	ME868MIB	ME868PIB	MEP105
ME868A-16*	3-1/4"	2"	Sí	3.11 CC	Latón	ME868MIB	ME868PIB	MEP105
ME868-24*	3-1/4"	3"	No	3.11 CC	Latón	ME868MIB	ME868PIB	MEP105
ME868A-24*	3-1/4"	3"	Sí	3.11 CC	Latón	ME868MIB	ME868PIB	MEP105

* Not for use in conjunction with soft seat back check

ACCESORIOS DEL SISTEMA DE TRANSFERENCIA TURBO-FLO LE



ME868MIB
ME868-16 y ME441F8 no incluido



ME868BLK



MEP105



ME868PIB
Patente pendiente

ME868-16 y ME441F8 no incluido

ME868BLK – El “Kit de línea de bypass” se utiliza para crear un circuito cerrado en una dirección entre los lados aguas arriba y aguas abajo de una válvula de globo Marshall Excelsior de 2” cuando se usa conjuntamente con un adaptador Acme ME868 de bajas emisiones. El kit incluye una válvula check de un solo sentido de latón y tubería de cobre de pared gruesa preformada con aditamentos soldados para más durabilidad. La intención de este producto es prevenir la sobre presurización de los adaptadores Acme ME868 de bajas emisiones, haciéndolos realmente de bajas emisiones. Este producto también reducirá en gran medida las presiones dentro de los adaptadores de la serie ME868, disminuyendo con ello cualquier desgaste que se pudiera presentar en las válvulas de paso o en el adaptador Acme de bajas emisiones.

ME868MIB – La “ménsula de enclavamiento mecánico” permite que una válvula neumática de rodillo de aire Parker estándar, normalmente empleada en conjunción con sistemas estándar de enclavamiento de freno en bobtails, se readapte a un adaptador Acme de bajas emisiones de la serie ME868. Esta ménsula permite que el sistema estándar de enclavamiento de freno y las conexiones se muevan hacia adelante al extremo del adaptador de bajas emisiones en donde se pueda dar el contacto normal con el tapón Acme de brida ME441F8. El kit incluye todas las ménsulas y tornillería de montaje. (El kit no incluye la válvula neumática de rodillo Parker).

ME868PIB – La “ménsula de enclavamiento de proximidad” utiliza la nueva tecnología de enclavamiento inteligente de MEC diseñada para conectarse con la “inhibición de rango de función auxiliar” de transmisión automática de Allison, evitando la operación del bobtail mientras ésta conexión esté en uso. La tecnología de enclavamiento inteligente de MEC incluye un interruptor de proximidad TURCK de alto grado que detecta la presencia de la brida de acero inoxidable en el tapón Acme ME441F8 cuando se le coloca firmemente al adaptador Acme de bajas emisiones de la serie ME868. Este kit viene completo con toda la tornillería de montaje, la tecnología de enclavamiento inteligente de MEC y el arnés de cableado para llegar 5’ por debajo de la plataforma del bobtail.

MEP105 – Este adaptador permite la periódica evacuación y prueba de la válvula de no retroceso interna del bobtail por cinco años de requisitos de inspección. El adaptador se ajusta al lado Acme hembra del ME130 que luego se puede roscar en el adaptador Acme de bajas emisiones de la serie ME868, empujando el cabezal del asiento de la válvula a la posición abierta y despresurizando con ello el sistema para efectos de pruebas. (Nota: No olvide consultar el manual de instrucciones que viene con el adaptador de pruebas MEP105 antes de intentar utilizarlo.)



VÁLVULAS DE GLOBO Y ANGULARES DE ALTO FLUJO

Marshall Excelsior ofrece tres tipos de válvulas de globo y angulares (estándar, función de piloto integrada (P) o con función de no retroceso integrada (IBC)) dependiendo de la aplicación. Todas las válvulas de globo y angulares Marshall Excelsior están diseñadas para soportar temperaturas extremas y pueden aumentar el flujo hasta en un 70 por ciento por sobre una válvula de globo estándar. El ángulo de 35 grados del asiento en las válvulas de globo de 1-1/4" y mayores las hace ergonómicamente diseñadas para aplicaciones en bobtail, transportes y plantas de almacenamiento. Este ángulo de 35 grados del asiento también permite hasta un 70 % más de flujo. Las válvulas de globo y angulares de 1-1/4" y mayores tienen una perilla E-Z TURN ME829 opcional que gira 360 grados.

Para aumentar la vida del sello, todas las válvulas de globo y angulares Marshall Excelsior tienen un sello giratorio a 360 grados que deja de girar cuando hace contacto con la superficie de sellado mientras la válvula se sigue apretando. Los modelos de 1-1/4" y mayores incluyen rodamientos de bolas para aumentar la vida del sello.

Todas las válvulas de globo y angulares de 1-1/4" y mayores vienen con un puerto taponado aguas arriba y aguas abajo. El birlo de estos puertos es lo suficientemente grande como para hacer un agujero para rosca de 3/4" FNPT para una línea de puenteo o para una válvula de by-pass estándar.

Estas válvulas se usan principalmente en sistemas de tuberías para controlar el flujo de líquido o vapor en plantas de almacenamiento, bobtails, transportes, bombas o compresores. Las válvulas de globo son para instalarse en un tramo recto de tubería y las válvulas angulares son para instalarse cuando se necesita un cambio de dirección de 90 grados en la tubería.

Cambie el compuesto de los sellos y las válvulas de globo y angulares Marshall Excelsior se pueden usar en muchas industrias, incluyendo sin limitaciones, aplicaciones con Gas LP, amoniaco anhidro, petroquímicas y químicas. El compuesto del sello estándar es Nitrilo aunque también hay de Teflón® o Viton®. Contáctenos si necesita un compuesto de sello distinto.

Las válvulas Marshall Excelsior están diseñadas para apretarse a mano. Usar una llave o mucha fuerza para abrir o cerrar una válvula puede dañar el sello, reduciendo la vida de la válvula.

Nota sobre la instalación: Antes de instalar una válvula de globo o ángulo, el sistema de tuberías y el tanque deben estar libres de basura, suciedad, materia extraña y otras partículas, grandes o pequeñas, que pudieran dañar la superficie de sellado o el sello de la válvula. Debe usar una cantidad mínima de compuesto de sellado de tubería en la parte que se acopla. Un exceso de sellador podría dañar la superficie del sello o el sello mismo. Daños a la superficie de sellado o del sello harán que la válvula fugue.

Para evitar daños a la válvula o la tubería, por la acumulación de presión por los cambios de temperatura, se debe instalar una válvula de alivio hidrostática en donde se pueda atrapar líquido entre dos válvulas de paso.

Se debe instalar una válvula de venteo en el lado aguas abajo de la válvula de globo o angular si la válvula angular se usa como válvula de paso en el extremo de la manguera de carga. Esto permite al operador ventilar el líquido atrapado antes de desconectar.

Teflón® es marca registrada de DuPont Company y Viton® es marca registrada de DuPont Performance Elastomers

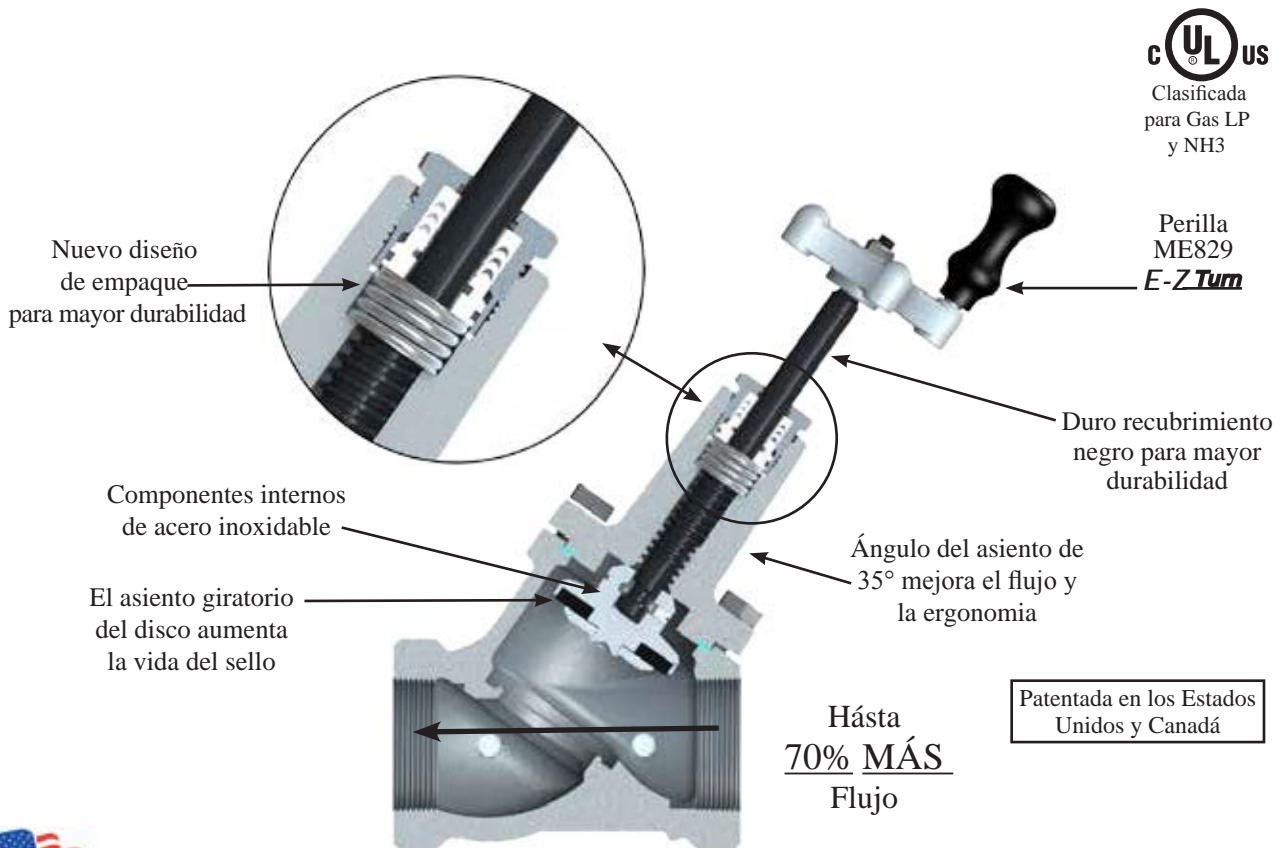

VÁLVULAS DE GLOBO Y ANGULARES DE ALTO FLUJO

SERIE Excelsa-Flange

Las válvulas de las series ME813, ME818, ME819 y ME823 cuentan con nuestro nuevo diseño modular Excelsa-Flange de entrada y salida de 4 tornillos que se puede adaptar fácilmente a bridas de acoplamiento tanto roscadas NPT como de soldadura a encaje tipo A (Series ME840 y ME841) en un rango de entre 1-1/4" a 2" de diámetro, lo que las hace universales a los tamaños de tubería dentro de este rango. Este innovador sistema permite a los instaladores eliminar conexiones innecesarias así como posibles puntos de fuga, integrando una cómoda unión de brida de 4 tornillos en las conexiones de entrada y salida de la válvula.

ME813-16

Válvula de ángulo de dos bridas de 2"



ME823-16

Válvula de globo de dos bridas de 2"



ME819-16

Válvulas de globo de brida de 2" x NPT



CARACTERÍSTICAS

- Todos los componentes internos de acero inoxidable, con disco del asiento giratorio y sellos de vástago de empaques de Copa en V de Teflón®
- Rosca acme de doble inicio que asegura una operación rápida y eficiente
- Duradero cuerpo de válvula de acero dúctil con acabado enchapado en zinc
- Las válvulas de globo de 1-1/4" y mayores tienen 35° de ángulo del asiento para un máximo flujo del producto
- Las válvulas de globo de 1-1/4" y mayores diseñadas ergonómicamente para bobtails, transportes y plantas de almacenamiento
- Clasificadas para 400 WOG
- Temperatura de operación de -40° a +212° Fahrenheit
- Hasta 70% MÁS FLUJO que el más cercano competidor
- Puertos accesorios taponados de 1/4" FNPT o 1/2" FNPT aguas arriba y aguas abajo del asiento de la válvula
- Asiento de Nitrilo estándar, con opción de asiento de Vitón o Teflón

Ángulo	Globo	Descripción	Puertos laterales	Entrada	Salida	Tipo de brida de unión	Peso (lbs.)	
							Ángulo	Globo
ME813-10	ME823-10	Válvula de dos bridas, 4 tornillos y flujo pleno de 1-1/4" -	1/4" FNPT	Brida tipo B de 4 tornillos	Brida tipo B de 4 tornillos	A	14.8	15.3
—	ME822-16	Válvula de dos bridas, 4 tornillos y flujo pleno de 2"	1/2" FNPT		Brida tipo B de 4 tornillos	A	—	19.7
ME813-16	ME823-16	Válvula de dos bridas, 4 tornillos y flujo pleno de 2" -	1/4" FNPT		Brida tipo B de 4 tornillos	A	17.6	19.6
—	ME818-16	Válvula de una brida, 4 tornillos y flujo pleno de 2"	1/2" FNPT		2" FNPT	A	—	17.7
—	ME819-10	Válvula de una brida, 4 tornillos y flujo pleno de 1-1/4"	1/4" FNPT		1-1/4" FNPT	A	—	14.0
—	ME819-16	Válvula de una brida, 4 tornillos y flujo pleno de 2"	1/4" FNPT		2" FNPT	A	—	17.7

Teflón® es una marca registrada de DuPont Company and Viton® es una marca registrada de DuPont Performance Elastomers.

VÁLVULAS DE GLOBO Y ANGULARES DE ALTO FLUJO

EQUIPOS PARA CAMIONES Y PLANTAS



Perilla
ME829
E-Z Turn

ME825-16
Patentada



ME815-6

ME825-2F



ME815-16

CARACTERÍSTICAS

- Todos los componentes internos de acero inoxidable con asiento del disco rotatorio y sellos de vástago de empaques V-cup Teflón®
- El diseño de doble sello del vástago asegura una operación sin fugas
- El doble inicio de rosca asegura una operación rápida y eficiente
- Durable cuerpo de válvula de hierro con acabado de pintura en polvo automotriz
- Las válvulas de globo de 1-1/4" y mayores tienen 35° de ángulo del asiento para un máximo flujo de producto
- Las válvulas de globo de 1-1/4" y mayores diseñadas ergonómicamente para aplicaciones en bobtail, transportes y plantas de almacenamiento
- Roscas Acme de 1-3/4", 2-1/4" y 3-1/4" disponibles en las válvulas de globo
- Clasificadas para 400 WOG
- Temperatura de operación -40° a +212° Fahrenheit



MEP449S-101
Bota protectora
reemplazable

ME825-6

Válvula de ventilación
no incluido

No. de parte		Entrada (FNPT)	Salida	Puerto lateral (FNPT)	# de puertos laterales	Bonete tipo brida	Accesorios			
Angular	Globo						Perilla E-Z Turn	Kit de volante con seguro empujar para girar	Válvulas de alivio hidrostático	Válvulas de venteo
ME815-4	ME825-4	1/2"	1/2" FNPT	1/4"	2	No	—	—	MEH225 MEH225SS MEH25/450	MEJ400 MEJ400SC MEJ402S
ME815-6	ME825-6	3/4"	3/4" FNPT	1/4"	2	No	—	—		
ME815-8	ME825-8	1"	1" FNPT	1/4"	2	No	—	—		
ME815-10	ME825-10	1-1/4"	1-1/4" FNPT	1/4"	2	Si	ME829	ME815-16LHK		
—	ME826-10	1-1/4"	1-3/4" M. Acme	1/4"	2	Si	ME829	ME815-16LHK		
—	ME827-10	1-1/4"	2-1/4" M. Acme	1/4"	2	Si	ME829	ME815-16LHK		
ME815-12	ME825-12	1-1/2"	1-1/2" FNPT	1/4"	2	Si	ME829	ME815-16LHK		
ME815-16	ME825-16	2"	2" FNPT	1/4"	2	Si	ME829	ME815-16LHK		
—	ME824-16	2"	2" FNPT	1/2"	2	Si	ME829	ME815-16LHK	MEH50/460	—
ME815-2F	ME825-2F	2"-300LB Bridada	2"-300LB Bridada	1/4"	2	Si	ME829	ME815-16LHK	MEH225 MEH225SS MEH25/450	MEJ400 MEJ400SC MEJ402S
ME815-24	ME825-24	3"	3" FNPT	1/4"	2	Si	included	—		
ME815-3F		3"-300LB Bridada	3"-300LB Bridada	1/4"	2	Si	included	—		

Para pedir sellos de Teflón® o Viton® agregue "T" por Teflón® y "V" por Viton® después del número de parte del prefijo, por ejemplo ME815T-10 o ME815V-10

Teflón® es una marca registrada de DuPont Company and Viton® es una marca registrada de DuPont Performance Elastomers.



VÁLVULAS DE GLOBO Y ANGULARES DE ALTO FLUJO

SERIE Excelsa-Flange de *Siguiente Generación*

Las válvulas de globo y ángulo de brida de 2" de *Siguiente Generación* cuentan con nuestro nuevo diseño modular Excelsa-Flange de entrada y salida de 4 tornillos que se puede adaptar fácilmente a bridas de acoplamiento tanto roscadas NPT como de soldadura a encaje tipo A (Series ME840 y ME841) en un rango de entra 1-1/4" a 2" de diámetro, lo que las hace universales a los tamaños de tubería dentro de este rango. Este innovador sistema permite a los instaladores eliminar conexiones innecesarias así como posibles puntos de fuga, integrando una cómoda unión de brida de 4 tornillos en las conexiones de entrada y salida de la válvula.

- TODAS LAS MISMAS CARACTERÍSTICAS DE LAS VÁLVULAS DE GLOBO MEC DE FLUJO PLENO ORIGINALES CON MEJORAS EN EL DESEMPEÑO DEL PRODUCTO.

Función de Piloto: (P) Este modelo de válvula de globo incluyen una función de orificio piloto que facilita la equalización de la presión en tramos de tubería del sistema que tienen flujo en ambas direcciones o altas presiones diferenciales. Esto reduce en gran medida el torque de apertura necesario y evita el desgaste prematuro del asiento de la válvula.

Función de No Retroceso Integrada: (IBC, acrónimo en inglés) Estos modelos de válvulas de globo y ángulo incluyen una función de no retroceso integrada para permitir que la presión acumulada aguas abajo se derive automáticamente al lado aguas arriba de la válvula. Estas válvulas están diseñadas para sistemas con flujo en una sola dirección, creando un sistema de circuito cerrado que evita que el producto se alivie hacia la atmósfera lo que la hace una opción de bajas emisiones y más ecológica.



**PATENT
#8,596,301**

Función de no retroceso integrada (IBC)

ME823IBC-16



Función de piloto integrada (P)

ME823P-16



Ángulo	Globo	Descripción	Puertos laterales	Entrada	Salida	Tipo de brida de unión	Peso (lbs.)	
							Ángulo	Globo
ME813IBC-16	ME823IBC-16	Válvula de dos bridas (IBC), 4 tornillos y flujo pleno de 2"	1/4" FNPT	Brida tipo B de 4 tornillos	4 Bolt Flange Type B	A	17.6	20.1
—	ME822IBC-16	Válvula de dos bridas (IBC), 4 tornillos y flujo pleno de 2"	1/2" FNPT		4 Bolt Flange Type B	A	—	19.7
ME813P-16	ME823P-16	Válvula de dos bridas (P), 4 tornillos y flujo pleno de 2"	1/4" FNPT		4 Bolt Flange Type B	A	18.1	20.1
—	ME822P-16	Válvula de dos bridas (P), 4 tornillos y flujo pleno de 2"	1/2" FNPT		4 Bolt Flange Type B	A	—	20.1
—	ME818IBC-16	Válvula de dos bridas (IBC), 4 tornillos y flujo pleno de 2"	1/2" FNPT		2" FNPT	A	—	18.2
—	ME818P-16	Válvula de dos bridas (P), 4 tornillos y flujo pleno de 2"	1/2" FNPT		2" FNPT	A	—	18.2
—	ME819IBC-16	Válvula de dos bridas (IBC), 4 tornillos y flujo pleno de 2"	1/4" FNPT		2" FNPT	A	—	18.1
—	ME819P-16	Válvula de dos bridas (P), 4 tornillos y flujo pleno de 2"	1/4" FNPT		2" FNPT	A	—	18.1

VÁLVULAS DE GLOBO Y ANGULARES DE ALTO FLUJO

Estas válvulas de globo y angulares de *Siguiente Generación y Alto Flujo* tienen las mismas características que las válvulas de globo y angulares Marshall Excelsior de *Alto Flujo* originales con mejoras en su desempeño. Estas válvulas de globo y angulares proveen de un cierre positivo muy confiable en desempeño de *Alto flujo* con flujo bidireccional o emisiones de producto reducidas.

Función de no retroceso integrada (IBC) – Diseñadas para uso en tramos de tubería en donde la presión del líquido atrapado podría sobrepasar los 100 psig entre dos válvulas. Cuando la presión del líquido atrapado excede los 100 psig, la función de no retroceso integrada automáticamente deriva la presión del sistema atrapada aguas abajo a través del asiento de la válvula al lado aguas arriba de la válvula y hacia el tanque o tubería del producto. Se crea un sistema de circuito cerrado dado que los 100 psig están muy por debajo de la configuración de presión de 400-500 psig de una válvula de alivio hidrostática manteniendo el producto en el sistema y reduciendo sus emisiones.

ADVERTENCIA: La norma NFPA 58 requiere la instalación de una válvula de alivio hidrostática en cualquier tramo de tubería que pudiera permitir que quede líquido atrapado entre dos válvulas de paso.

Función de piloto integrada (P) – Diseñada para tramos de tubería con flujo bidireccional. Las válvulas de globo y angulares estándar instaladas en sistemas bidireccionales pueden tener el potencial de acumulación de contrapresión en el lado aguas arriba de una válvula cerrada. Esta presión se agrega a la fuerza necesaria para abrir la válvula ocasionando un desgaste adicional del vástago de la válvula y del material del asiento. La función de piloto integrada permite que la primera parte del vástago se mueva hasta el orificio del piloto no asentado, automáticamente equalizando la presión del sistema antes de desasentar el sello de retención de la válvula. Esto reduce en gran medida el torque de apertura necesario en los sistemas bidireccionales y evita el desgaste prematuro del material del asiento de la válvula primario y de los componentes de la válvula.

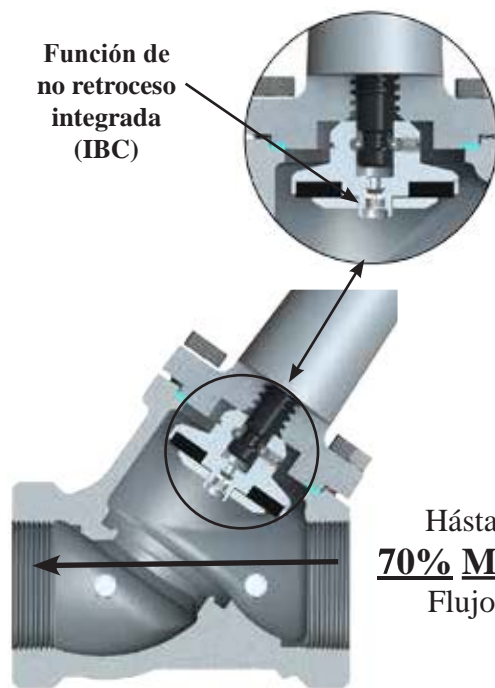

ME825IBC-16
Estados Unidos y Canadá patentados

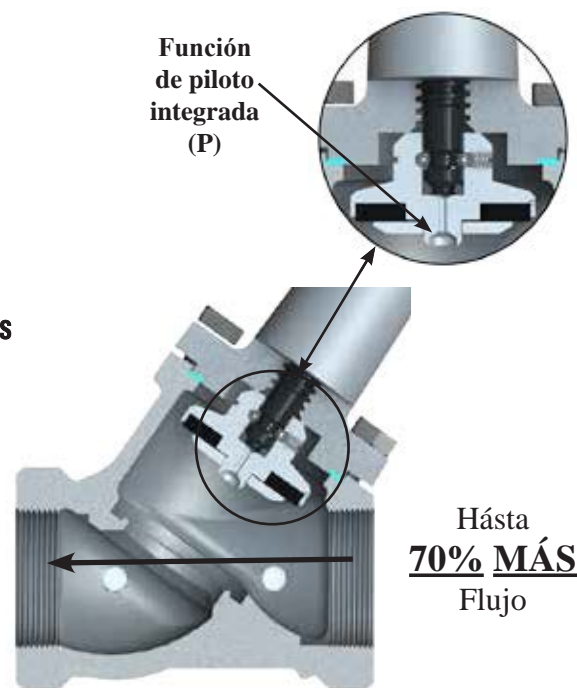

ME825P-16
Estados Unidos y Canadá patentados

Hasta
70% MÁS
Flujo

Hasta
70% MÁS
Flujo

No. de parte				Entrada	Salida	Puerto lateral (FNPT)	# de puertos laterales	Bonete tipo brida	Accesorios		
Ángulo		Globo							Perilla E-Z Turn	Válvulas de alivio	Válvulas de ventilación
No retroceso integrado	Función de piloto	No retroceso integrado	Pilot Feature								
ME815BC-16	ME815P-16	ME825IBC-16	ME825P-16	2"	2" FNPT	1/4"	2	Sí	ME829	MEH225	MEJ400
—	—	ME828IBC-16	ME828P-16	2"	3-1/4" Male Acme	1/4"	2	Sí	ME829	MEH225S MEH25/450	MEJ400SC MEJ402S
—	—	ME824IBC-16	ME824P-16	2"	2" FNPT	1/2"	2	Sí	ME829	MEH50/460	—



VÁLVULAS DE GLOBO Y ANGULARES DE ALTO FLUJO

VÁLVULA DE PUERTO INFERIOR / PILOTO INTEGRADO DE 2" Excelsa-Flange

Proporciona una válvula de cierre positivo muy confiable con un desempeño de flujo pleno, al tiempo que provee de flujo bidireccional. Ideal para uso en transportes con líneas de desfogue de 1/2" para una rápida y completa evacuación de producto antes de desconectar la manguera de transferencia. Las válvulas se pueden comprar con válvulas de alivio hidrostático preinstaladas en el puerto lateral de la válvula de globo aguas abajo del sello principal.

- Todas las mismas características de las válvulas de globo MEC de flujo pleno originales con mejoras en el desempeño del producto

Función de piloto: (P) Estos modelos de válvula de globo incluyen una función de orificio piloto para facilitar la equalización de la presión en tramos del sistema de tubería que tienen flujo bidireccional o grandes diferenciales de presión. Esto reduce en gran medida el torque de apertura necesario y evita el desgaste prematuro del asiento de la válvula.

Las válvulas bridadas de globo operadas mediante Puerto inferior de 2" cuentan con nuestro nuevo diseño modular Excelsa-Flange de entrada y salida de 4 tornillos que se puede adaptar fácilmente a bridas de acoplamiento tanto roscadas NTP como de soldadura a encaje tipo A (Series ME840 y ME841) en un rango de entre 1-1/4" a 2" de diámetro, lo que las hace universales a los tamaños de tubería dentro de este rango. Este innovador sistema permite a los instaladores eliminar conexiones innecesarias así como posibles puntos de fuga, integrando una cómoda unión de brida de 4 tornillos en las conexiones de entrada y salida de la válvula.

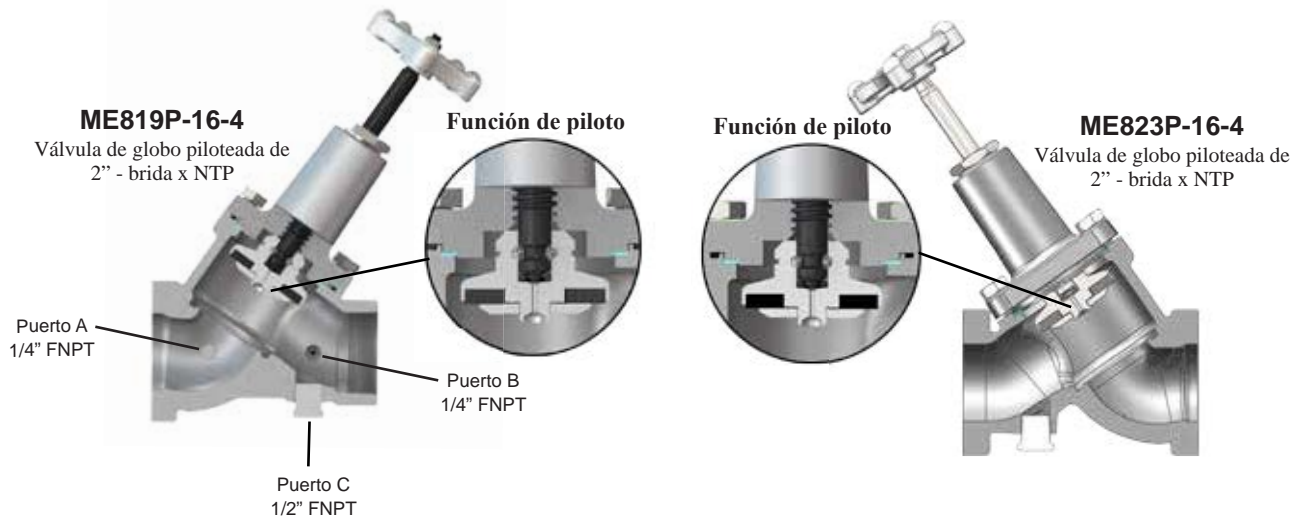

No. de parte	Descripción	1/4" FNPT Side Port A	1/4" FNPT Side Port B	1/2" FNPT Bottom Port C	Entrada	Salida	Tipo de brida de unión	Peso (lbs.)
ME822P-16-4*	Válvula de flujo pleno, brida de 4 tornillos (P) de 2"	Taponado	Taponado	Taponado	Brida de 4 tornillos tipo B	Brida de 4 tornillos tipo B	A	20.2
ME823P-16-4		Taponado	Taponado	Taponado		Brida de 4 tornillos tipo B	A	20.1
ME823P-16H-4		Taponado	MEH225	Taponado		Brida de 4 tornillos tipo B	A	20.1
ME823P-16HSS-4		Taponado	MEH225SS	Taponado		Brida de 4 tornillos tipo B	A	20.1
ME818P-16-4*		Taponado	Taponado	Taponado		2" FNPT	A	18.2
ME819P-16-4		Taponado	Taponado	Taponado		2" FNPT	A	18.2
ME819P-16H-4		Taponado	MEH225	Taponado		2" FNPT	A	18.2
ME819P-16HSS-4		Taponado	MEH225SS	Taponado		2" FNPT	A	18.2

* Indica todos los puertos de 1/2" FNPT



VÁLVULAS DE GLOBO Y ANGULARES DE ALTO FLUJO

DE 2" CON PUERTO INFERIOR DE 1/2" de *Siguiente Generación*

Proporciona una válvula de cierre positivo muy confiable con un desempeño de Alto Flujo al tiempo que provee de flujo bidireccional. Ideal para uso en transportes con líneas de desfogue de 1/2" para una rápida y completa evacuación de producto antes de desconectar la manguera de transferencia. Las válvulas se pueden comprar con válvulas de alivio hidrostático preinstaladas en el puerto lateral de la válvula de globo aguas abajo del sello principal.

- Todas las mismas características de las válvulas de globo MEC de flujo pleno originales con mejoras en el desempeño del producto
- **Función de piloto: (P)** Estos modelos de válvula de globo incluyen una función de orificio piloto para facilitar la ecuación de la presión en tramos del sistema de tubería que tienen flujo bidireccional o grandes diferenciales de presión. Esto reduce en gran medida el torque de apertura necesario y evita el desgaste prematuro del asiento de la válvula.

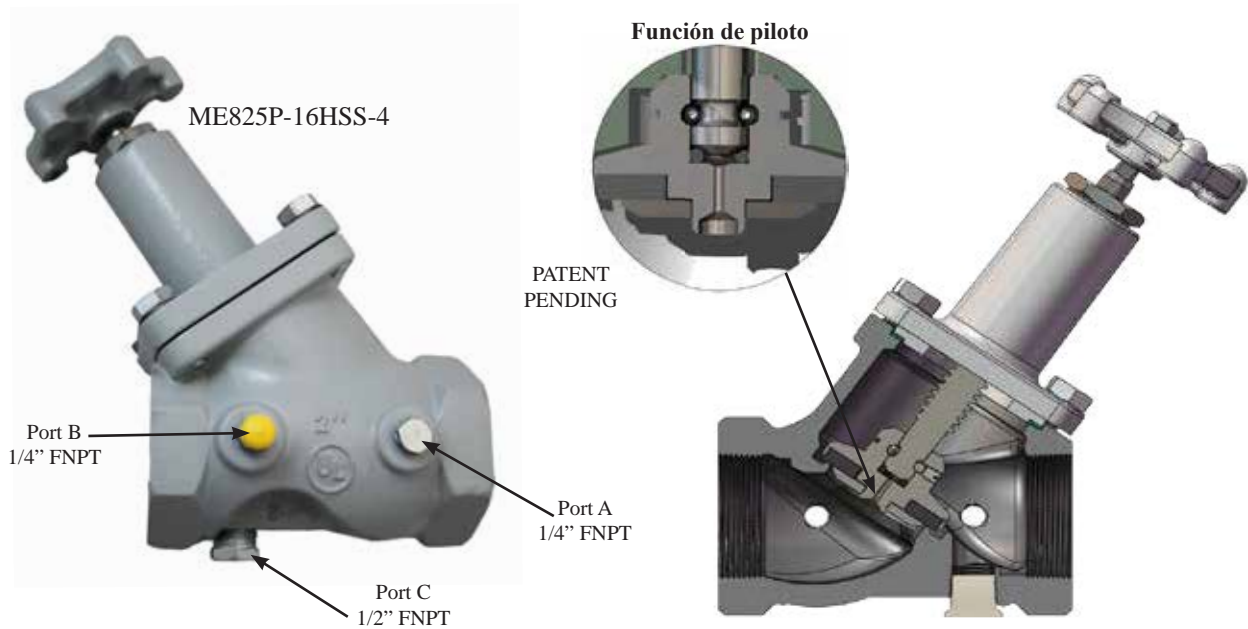

Válvulas de globo y angulares de siguiente generación						
No. de parte	Descripción	Puerto lateral A de 1/4" FNPT	Puerto lateral B de 1/4" FNPT	Puerto inferior de 1/2" FNPT	Entrada/ Salida	Accesorios Perilla E-Z Turn
ME825P-16-4	Válvula de flujo pleno con función de piloto integrada	Taponado	Taponado	Taponado	2" FNPT	ME829
ME825P-16H-4		Taponado	MEH225	Taponado	2" FNPT	ME829
ME825P-16HSS-4		Taponado	MEH225SS	Taponado	2" FNPT	ME829

KIT DE VOLANTE CON SEGURO DE EMPUJAR PARA GIRAR

Ayuda a evitar la apertura accidental de cualquier configuración de válvula de globo o angular MEC de 1-1/4", 1-1/2", o 2". Una vez instalado, el kit requiere que el operador empuje hacia abajo el volante para abrir o cerrar del todo la válvula, lo que lo convierte en una acción deliberada para accionarla. El resorte de eyección suelta el volante del vástago al liberarse, evitando la abertura involuntaria de la válvula.

No. de parte	Descripción
ME815-16LHK	Kit de volante de bloqueo empujar para girar para todas las Válvulas de globo o de ángulo MEC de 1-1/4", 1-1/2" y 2"

Nota: MEC recomienda el uso de la perilla de Volante EZ-Turn ME829 para facilitar el uso de este producto (NO INCLUIDO EN EL KIT ME815-16LHK).



PUERTO COMPLETO - BRIDADA

Las válvulas de globo bridadas de puerto completo proveen todas las características de facilidad de servicio de una válvula de globo tradicional con la capacidad de flujo de pleno de una válvula de bola. Las conexiones bridadas de los extremos facilitan darle servicio junto con un asiento de la válvula reemplazable para una larga vida de servicio de su inversión. La válvula también incluye una función de piloto integrada permitiendo la ecualización de la presión a lo largo del asiento de la válvula para un sistema de flujo bidireccional.

CARACTERÍSTICAS

- Las mismas confiables glándulas del empaque de vástago de teflón como las de nuestras otras válvulas de globo
- Incluye nuestra exclusiva construcción de leva deslizable para gastos a puerto completo
- Todos los componentes internos de acero inoxidable para una máxima resistencia a la corrosión
- Ensamble del disco del asiento principal unido y removible
- Mismo largo total de la válvula de bola ANSI
- Función de piloto: (P) Este modelo de válvula de globo incluye una función de orificio piloto para facilitar la ecualización de la presión en tramos del sistema de tubería que tienen flujo bidireccional o grandes diferenciales de presión. Esto reduce en gran medida el torque de apertura necesario y previene el desgaste prematuro de la válvula.

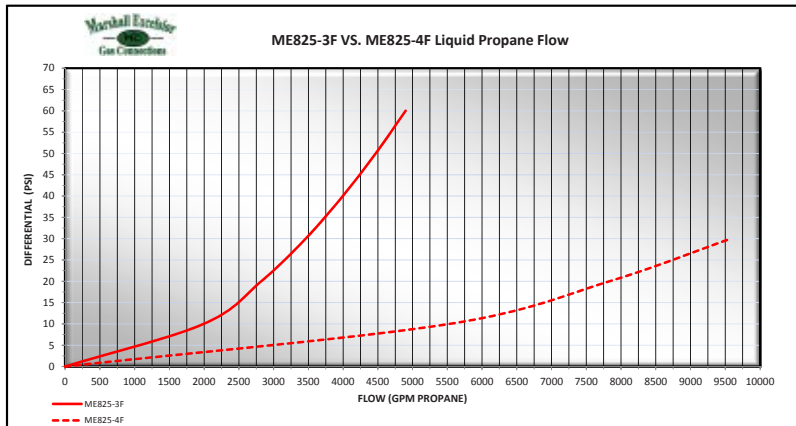
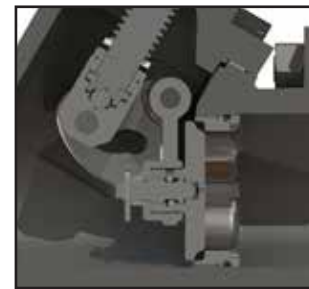

No. de parte	Descripción	Puerto	No. de puertos laterales	Entrada	Salida
ME825-3F	Válvula de globo de puerto completo con función de piloto integrada	1/4" FNPT	2	3"-300 LB	3"-300 LB
ME825-4F		1/4" FNPT	2	4"-300 LB	4"-300 LB
Accesorios					
No. de parte	Descripción				
ME829	Kit de perilla E-Z Turn de volante negro				
ME980SK-24	Kit de VCE y birlo de brida de válvula de globo de 3" y 4"-300LB				
ME904S-3F-027	Empaque de brida de anillo en espiral LB-Acero al carbón de 3"-300				
ME904S-4F-027	Empaque de brida de anillo en espiral LB-Acero al carbón de 4"-300				

CUERPOS DE SOLDADURA SOCKET WELD DE ALTO FLUJO

SERIE Excelsa-Flange

Marshall Excelsior la más grande selección de cierre de la industria. Estas válvulas de exceso de flujo se pretenden para uso con líquido o vapor. Estas Ts y codos están disponibles en configuración de tubería de soldadura a encaje tanto de 2" como de 3" y aumentan al máximo el flujo a través de la tubería en lugares en donde debe haber un cambio de dirección de 90°. Las gastos se aumentan al máximo mediante una trayectoria de flujo optimizada así como uniones de tubería sin costura, reduciendo la turbulencia y enfocando el flujo a lo largo de todo el sistema. Ideales para líneas de descarga de bombas, ensambles de Ts de carga y descarga de transportes, líneas de llenado por chorro o cualquier otra aplicación en la que la tubería es soldada y es deseable contar con gastos altos.



MEP995S-24/16

Te de soldadura a encaje de 3" H. x (2) Soldadura a encaje H. de 2"



MEP996S-16

Codo de soldadura a encaje de 2" H. X soldadura a encaje de 2" H

CARACTERÍSTICAS

- Construcción totalmente en acero inoxidable para máxima durabilidad y soldabilidad
- Disponibles en configuraciones de soldadura a encaje de 2" y 3"
- Recubiertos para una máxima Resistencia a la corrosión
- Aprobados para uso en servicio con Gas LP o NH3
- Clasificadas 400 WOG

Tes de soldadura a encaje de Alto Flujo Excelsa-Flange de MEC		
No. de parte	Descripción	Peso (lbs.)
MEP995S-16	Te de acero de alto flujo y soldadura a encaje de 2" x 2" x 2" Excelsa-Flange™	6.1
MEP995SBW-16	Te de acero de alto flujo y soldadura a encaje de 2" x 2" x 2" Excelsa-Flange™	4
MEP995S-24/16	Te de acero de alto flujo y soldadura a encaje de 3" x 2" x 2" Excelsa-Flange™	7.8
Tes de soldadura a encaje de Alto Flujo Excelsa-Flange de MEC		
No. de parte	Descripción	Peso (lbs.)
MEP996S-16	Codo de acero de alto flujo y soldadura a encaje de 2" x 2" Excelsa-Flange™	3.8
MEP996S-24	Codo de acero de alto flujo y soldadura a encaje de 3" x 3" Excelsa-Flange™	6.7

NOTA: Disponible en acero inoxidable i.e. MEP995SS-16



UNIONES DE 4 TORNILLOS Y BRIDAS DE ACOPLAMIENTO

Estas uniones de 4 tornillos se pueden usar en cualquier lugar en el que es necesario unir el sistema de tuberías entre válvulas de paso. El uso de uniones de tubería como estas mejora mucho la facilidad con la que se puede dar mantenimiento, particularmente donde se hacen necesarios tramos largos o múltiples cambios de dirección. Nuestras uniones de brida son de diseño de O-ring capturado, tornillos de montaje templados y están disponibles en configuraciones NTP o con soldadura a encaje. Apropriadas en aplicaciones móviles o estacionarias.

CARACTERÍSTICAS

- Totalmente de acero para máxima durabilidad y soldabilidad
- Disponible en 1-1/4" - 2" FNPT o soldadura a encaje
- Enchapada en zinc para una máxima resistencia a la corrosión
- Sin enchapado en las superficies de soldado para mejorar la calidad de la soldadura con mínima preparación
- Aprobada para uso con GLP o NH3
- Clasificada para 400 WOG

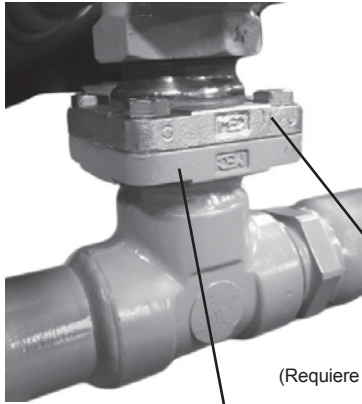

ME841-16F
(Requiere la compra de una brida de cara plana)
BRIDA TIPO A

ME843-16-107
(Requiere la compra de una kit de brida universal)
BRIDA TIPO B



MEP840/MEP841

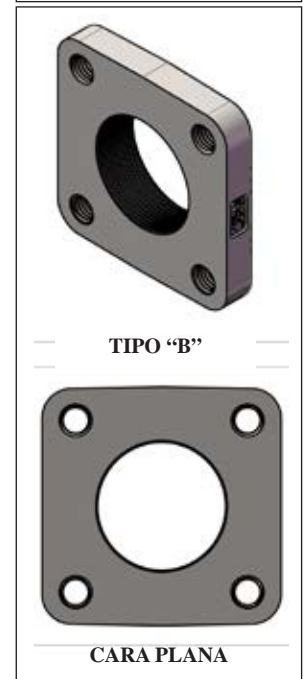
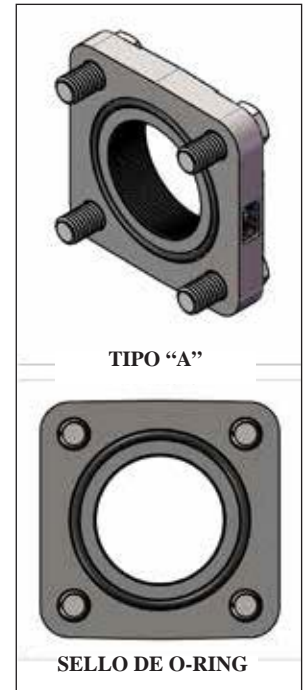

Bridas de cara plana MEC			
No. de parte	Descripción	Tipo de brida	Peso (lbs.)
ME842-10-107	Adaptador de brida de cara plana de 4 tornillos roscados de 1-1/4" FNPT	B	2.7
ME843-10-107	Adaptador de brida de cara plana de 4 tornillos con soldadura a encaje de 1-1/4"	B	2.6
ME842-12-107	Adaptador de brida de cara plana de 4 tornillos roscados de 1-1/2" FNPT	B	2.6
ME843-12-107	Adaptador de brida de cara plana de 4 tornillos con soldadura a encaje de 1-1/2"	B	2.5
ME842-16-107	Adaptador de brida de cara plana de 4 tornillos roscados de 2" FNPT	B	2.2
ME843-16-107	Adaptador de brida de cara plana de 4 tornillos con soldadura a encaje de 2"	B	2.0
Kit de brida universal MEC			
No. de parte	Descripción	Tipo de brida	Peso (lbs.)
ME840-10F	Placa adaptador de brida con 4 tornillos y O-ring de 1-1/4" FNPT	A	3.0
ME841-10F	Placa adaptador de brida con 4 tornillos y O-ring con soldadura a encaje de 1-1/4"	A	2.9
ME840-12F	Placa adaptador de brida con 4 tornillos y O-ring de 1-1/2" FNPT	A	2.8
ME841-12F	Placa adaptador de brida con 4 tornillos y O-ring con soldadura a encaje de 1-1/2"	A	2.7
ME840-16F	Placa adaptador de brida con 4 tornillos y O-ring de 2" FNPT	A	2.5
ME841-16F	Placa adaptador de brida con 4 tornillos y O-ring con soldadura a encaje de 2"	A	2.3
MEP840-10	Codo adaptador de brida a 90° con 4 tornillos y O-ring de 1-1/4" FNPT	A	4.8
MEP841-10	Codo adaptador de brida a 90° con 4 tornillos y O-ring con soldadura a encaje de 1-1/4"	A	4.7
MEP840-12	Codo adaptador de brida a 90° con 4 tornillos y O-ring 1-1/2" FNPT	A	4.6
MEP841-12	Codo adaptador de brida a 90° con 4 tornillos y O-ring con soldadura a encaje de 1-1/2"	A	4.6
MEP840-16	Codo adaptador de brida a 90° con 4 tornillos y O-ring de 2" FNPT	A	4.3
MEP841-16	Codo adaptador de brida a 90° con 4 tornillos y O-ring con soldadura a encaje de 2"	A	4.2

NOTA: Disponible en acero inoxidable i.e. ME841SS-16F

VÁLVULAS DE BYPASS DE ALTO FLUJO

PARA APLICACIONES EN CAMIONES BOBTAIL / PLANTAS

Estas válvulas de bypass están específicamente diseñadas para proteger las bombas de camiones y plantas por daños debido a una excesiva presión, al tiempo que proporcionan el mejor gasto de derivación de la industria en una amplia gama de configuraciones de presión. Incluyen canales de flujo plenamente abiertos con una cámara de orificio de drenaje para evitar que la válvula se cierre o abra de golpe. La cámara de orificio de drenaje también ayuda a prevenir que el asiento de la válvula traqueteé, permitiendo una constante comunicación de la presión entre el lado aguas arriba y el lado aguas abajo del asiento.

CARACTERÍSTICAS



ME840-16/125



- Cuerpo y bonete de hierro dúctil
- Componentes húmedos de acero inoxidable
- Tapón protector de vástago para uso pesado
- Canales de flujo plenamente abiertos, los mejores gastos de la industria
- Orificio de drenaje para mantener una presión constante arriba y debajo del asiento de la válvula
- Amplia gama de resortes de configuración de presión
- Bridas soldables de acero NPT y de soldadura a encaje
- Acabado en bicromato de zinc para una máxima resistencia a la corrosión
- Disponible con o sin bridas armadas de fábrica
- Bridas disponibles desde 1-1/4" hasta 2" NPT y soldadura a encaje
- Configuración universal de cuerpo bridado de 4 tornillos
- Dos puertos auxiliares de presión taponados de 1/4" FNPT
- Configurado de fábrica a 125 PSI
- Resortes alternos disponibles: ME840-16-108-40 (20-40 PSI)
ME840-16-108-70 (40-70 PSI)
ME840-16-108-90 (70-90 PSI)
ME840-16-108-150 (125-150 PSI)

No. de parte	Descripción	Rango del resorte estándar *	Tipo brida **
ME840-10-125	Válvula bypass de alto flujo de 1-1/4" FNPT	90-125 PSI	A
ME841-10-125	Válvula bypass de alto flujo de soldadura a encaje de 1-1/4"	90-125 PSI	A
ME840-12-125	Válvula bypass de alto flujo de 1/2" FNPT	90-125 PSI	A
ME841-12-125	Válvula bypass de alto flujo de soldadura a encaje de 1-1/2"	90-125 PSI	A
ME840-16-125	Válvula bypass de alto flujo de 2" FNPT	90-125 PSI	A
ME840C-16-125	Válvula bypass de flujo clásico de 2" FNPT	90-125 PSI	A
ME841-16-125	Válvula bypass de alto flujo de soldadura a encaje de 2"	90-125 PSI	A
ME840-125	Válvula bypass universal de alto clásico sin bridas de 1-1/4" -2"	90-125 PSI	B

* Disponible un rango alternativo de resortes. Véase la sección de refacciones atrás del catálogo.
** Véase la página anterior para las opciones de bridas



ME840-16-104
Disco estándar



ME840C-16-104
Disco clásico

* Diseñado para crear un más alto diferencial de presión y aumentar la carrera del disco en aplicaciones de bajo flujo, como por ejemplo en bobtails



VÁLVULAS DE BYPASS DE ALTO FLUJO

Para APLICACIONES DE DESPACHO

Hecha para uso en llenado de cilindros pequeños con válvula de bypass e imprimado para bombas de despacho de turbina. Estas válvulas de bypass incluyen un mecanismo "check ball" especial que ayuda a eliminar el vapor del líquido al tiempo que mantiene la bomba inundada y bien imprimada. Las funciones de imprimado y eliminación de vapor, en combinación con el diseño de bypass de alto flujo, reducen en forma importante el desgaste de la bomba y promueve la longevidad del sello

CARACTERÍSTICAS

- Cuerpo y bonete de hierro dúctil
- Amplia gama de resortes de configuración de presión
- Dos puertos de presión auxiliares y taponados de 1/4" FNPT (lado de la salida)
- Cabezal principal del asiento de la válvula de acero inoxidable
- Tapón protector del vástago para uso pesado
- Disponible en versiones roscadas de 3/4" y 1" FNPT
- Configurado de fábrica a 125 PSI
- Durable acabado de pintura en polvo
- Resortes alternos disponibles: ME840-8-108-60 (25-60 PSI)
ME840-8-108-225 (100-225 PSI)



ME840-6-150

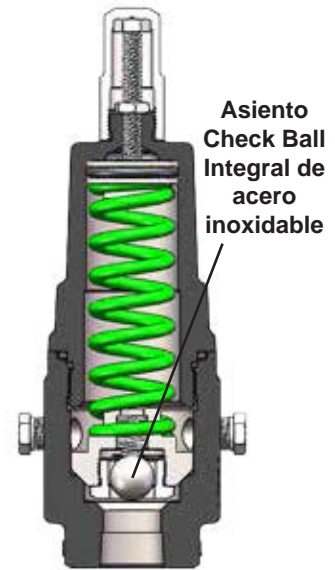

ME840-8-150

No. de parte	Descripción	Rango del resorte estándar*
ME840-6-150	Válvula bypass de alto flujo de 3/4" FNPT	50-150 PSI
ME840-8-150	Válvula bypass de alto flujo de 1" FNPT	50-150 PSI

* Disponible un rango alternativo de resortes. Véase la sección de refacciones atrás del catálogo



VÁLVULAS DE BYPASS DE ALTO FLUJO

Para APLICACIONES DE DESPACHO

Específicamente diseñadas para sistemas de plantas en donde el máximo flujo de derivación es necesario para proteger la bomba de los rápidos cambios de presión o por sobre presurización. Perfecta para bombas con base de 4" o aplicaciones mayores.

CARACTERÍSTICAS

- Cuerpo y bonete de hierro dúctil
- Componentes húmedos de acero inoxidable
- Bonete / asiento colocado en un ángulo de 35° ángulo para máximo flujo del producto
- Puerto de purga aguas abajo para mejorar el flujo de producto durante la derivación
- Dos puertos de presión auxiliares y taponados de 1/4" FNPT
- Tapón protector del vástago para uso pesado
- Configurado de fábrica a 100 PSI
- Durable acabado de pintura en polvo



ME840-24/100



No. de parte	Descripción	Rango del resorte estándar*
ME840-24-100	Válvula bypass de alto flujo de 3" FNPT	0-100 PSI
ME840-24-200	Válvula bypass de alto flujo de 3" FNPT	0-200 PSI

* Disponible un rango alternativo de resortes. Véase la sección de refacciones atrás del catálogo



VÁLVULAS PUNTA DE MANGUERA

ALTO FLUJO BAJAS EMISIONES

Estas válvulas punta de mangueras son líderes de la industria con mínima pérdida de producto durante la desconexión sin sacrificar el flujo. Tiene flujo pleno instantáneo con la protección agregada de una manija de cierre rápido con seguro automático para prevenir la apertura accidental de la válvula durante el transporte. Están diseñadas para uso en el extremo de la manguera de llenado en bobtail, sistemas de despacho o tanques nodriza

CARACTERÍSTICAS

- Todos los componentes de acero inoxidable
- Sello principal de la válvula moldeado y ribeteado
- Ventila menos de 50cc para una mínima fuga de producto al desconectar
- Manija de bloqueo automático que evita la apertura accidental de la válvula
- El ensamble de manija y vástago gira 360°
- Duradero cuerpo de válvula de hierro dúctil con acabado de pintura en polvo automotriz
- Inserto Acme hembra de acero inoxidable de 1-3/4" fundido en la manija
- No necesita de adaptadores o conectores adicionales
- La versión opcional extendida ofrece 6 pulg. adicionales de alcance para llenar tanques subterráneos u otros lugares difíciles
- Las opcionales de compuesto son manijas ligeras y durables que resisten el congelamiento y la transferencia en frío durante el llenado
- Conexión giratoria opcional **EZTurn** de acero inoxidable puesta de fábrica

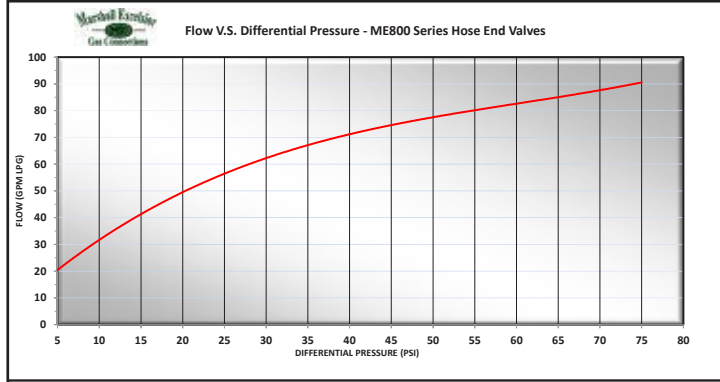

Nuevo modelo de *Alto Flujo*



No. de parte	Entrada (FNPT)	Salida (Acme H.)	Estilo de manija	Material de la manija	Conexión giratoria opcional E-Z Turn de fábrica	Versión extendida	Accesorios
							Funda
ME800	1"	1-3/4"	Estándar	Aluminio	No	No	MEP801
ME800-6	3/4"	1-3/4"	Estándar	Aluminio	No	No	MEP801
ME800WS	1"	1-3/4"	Estándar	Aluminio	Si	No	MEP801
ME800C	1"	1-3/4"	Estándar	Compuesto	No	No	MEP801
ME800CWS	1"	1-3/4"	Estándar	Compuesto	Si	No	MEP801
ME800G	1"	1-3/4"	Estriado	Aluminio	No	No	MEP801
ME800G-6	3/4"	1-3/4"	Estriado	Aluminio	No	No	MEP801
ME800GWS	1"	1-3/4"	Estriado	Aluminio	Si	No	MEP801
ME800GC	1"	1-3/4"	Estriado	Compuesto	No	No	MEP801
ME800GCWS	1"	1-3/4"	Estriado	Compuesto	Si	No	MEP801
ME800EXT	1"	1-3/4"	Estándar	Aluminio	No	Si	No
ME800EXTWS	1"	1-3/4"	Estándar	Aluminio	Si	Si	No



SEGURO PARA VÁLVULA PUNTA DE MANGUERA

Diseñado para evitar la operación de la válvula, lo que elimina la posibilidad de una descarga accidental o robo de producto. Simplemente deslice el seguro en la manija bonete de la válvula punta de manguera o de despacho de acción rápida. Se puede colocar un candado para máxima seguridad.

CARACTERÍSTICAS

- Hecho enteramente de acero inoxidable
- Agujeros lado a lado de 3/8" de diámetro para candados estándar de 2-1/2"

No. de parte	Sirve para los siguientes modelos	Accesorios	
		Candado de 2-1/2"	
		Con llave igual	Con llave diferente
ME540	Serie ME800, ME810, ME820	ME540P-KA	ME540P-KD



SEGURO PARA VÁLVULA PUNTA DE MANGUERA

Diseñada para proveer de un receptáculo duradero y cómodo para almacenar las válvulas punta de manguera de despacho en bobtails durante el tránsito. Esta funda se puede montar por arriba de la plataforma o parcialmente debajo de la plataforma en aplicaciones de carrete derecho o izquierdo con un ángulo ergonómico que provee de condiciones óptimas para el personal de reparto.

CARACTERÍSTICAS

- Todas de aluminio y acero inoxidable
- Camisa de válvula anti vibración de uretano para prevenir daños incidentales a la válvula de reparto
- Costillas de ajuste maquinadas para un fácil ajuste de la altura
- Contra placa de plataforma y toda la tornilla incluidas



Patentada en Estados Unidos y Canadá



No. de parte	Descripción	Para	Accesorios
MEP801	Funda de válvulas punta de manguera para bobtail -de aluminio	Serie ME800	MEP801H (Capucha de uretano)
MEP802	Funda de válvulas punta de manguera para bobtail - de aluminio con capucha para cualquier clima	Serie ME800	MEP801-04 (Correa de la funda de uretano)
MEP804	Funda de válvulas punta de manguera para bobtail de mordaza rápida de aluminio con capucha para cualquier clima	Serie ME800, AL363 o AL366 (Squibb Taylor)	MEP801H (Capucha de uretano) MEP801-04 (Correa de la funda de uretano)

CONECTORES GIRATORIOS PUNTA DE MANGUERA

El conector giratorio punta de manguera **EZTurn** permite que las válvulas punta de manguera roten 360° creando una conexión más fácil a la válvula de llenado del tanque bajo presión. También aumenta la vida de la manguera evitando torceduras durante el bobinado y desbobinado de la manguera.



CARACTERÍSTICAS

- Todo de acero inoxidable para máxima durabilidad y resistencia a la corrosión
- Gran superficie de cojinete para más resistencia y durabilidad
- Rotación de 360° bajo la máxima presión de trabajo de 400 psig
- Nuestro diseño de empaque de sello certificado por permite una muy larga vida si necesidad de dar mantenimiento
- Agujero lado a lado para características de flujo sin obstrucciones
- Vea las válvulas punta de manguera de bajas emisiones para el **EZTurn** stalado de fábrica

No. de parte	Entrada (FNPT)	Outlet (MNPT)
ME850SS-6	3/4"	3/4"
ME850SS-6/8	3/4"	1"
ME850SS-8	1"	1"
ME850SS-8/6	1"	3/4"
ME850SS-10/8	1-1/4"	1"

BIRLO DE ATERRIZAJE

Diseñado para ayudar a prevenir la generación de electricidad estática por la fricción de la bomba. En algunos casos, la electricidad estática se puede acumular tanto como para crear una fuente de ignición y ocasionar una explosión.

No. de parte	Rosca
ME4H	3/8"-16



TECNOLOGÍA SMART INTERLOCK

Diseñada para prevenir la operación de un vehículo mientras están en uso la válvula de reparto punta de manguera, la línea de carga o las cuñas de ruedas. La tecnología Smart Interlock se conecta directamente a la transmisión automática Allison a través de la "inhibición de rango de función auxiliar" o el sistema de frenado en el caso de transmisiones estándar. Este revolucionario sistema incluye el mejor y más duradero sensor de la industria, TURCK – respaldado por una garantía de por vida

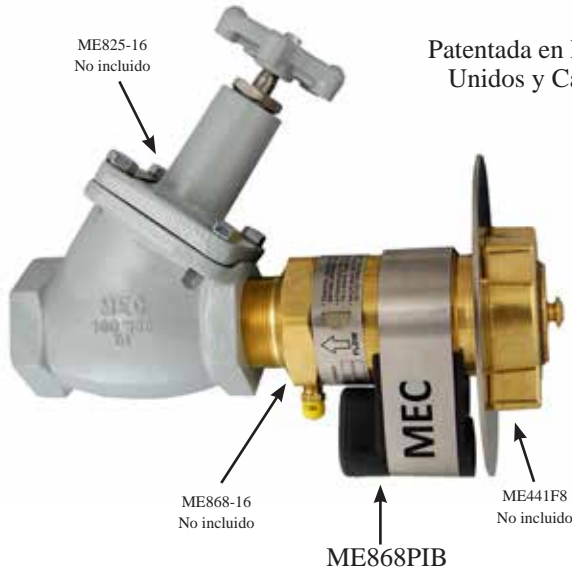

Patentada en Estados Unidos y Canadá

CARACTERÍSTICAS DE LA TECNOLOGÍA SMART INTERLOCK

- Interruptor de proximidad TURCK "encapsulado" para máxima resistencia al clima y seguridad contra la vibración
- Viene con conduit contra el agua y el cableado necesario para llegar a 5' por debajo de la plataforma con tapón de receptáculo contra el agua

CARACTERÍSTICAS DEL ENSAMBLE DE MÉNSULA DEL SENSOR

- Tecnología Smart Interlock
- Carcasa del cuerpo de sensor moldeado en uretano para más durabilidad y protección del sensor
- Banda de montaje de acero inoxidable y tornillería para todo clima





ME200PIBK



ME890PIB

ME217PIB

Technologia Smart Interlock



MEP801PIH
ME800
Not Included



MEP801PIK

No. de parte	Descripción	Rango de temperature	Accesorios
ME200PIB	Ensamble de ménsula del sensor para Cuañas de ruedas ME200	-20° a +160° F.	ME200EXT (Kit de extención del soporte)
ME200PIBK	Ensamble de ménsula del sensor con Cuañas de ruedas ME200	-20° a +160° F.	
ME217PIB	Ensamble de ménsula del sensor para la Serie ME217	-20° a +160° F.	MEP801PC/20 (Cable de proximidad de 20') MEP801PC/30 (Cable de proximidad de 30') Incluye tapón de enchufe a prueba de agua
ME503PIB	Ensamble de ménsula del sensor para la serie ME503-16 y ME252-16	-20° a +160° F.	
ME807PIB	Ensamble de ménsula del sensor para la Serie ME807	-20° a +160° F.	
ME808PIB	Ensamble de ménsula del sensor para la Serie ME808	-20° a +160° F.	
ME868PIB	Ensamble de ménsula del sensor para válvulas de la serie ME868	-20° a +160° F.	
MEP801PIH	Ensamble de sensor MEP801 con funda de válvula punta de manguera	-20° a +160° F.	
MEP802PIH	Funda c/ ensamble de sensor de proximidad de enclavamiento con capucha para todo clima	-20° a +160° F.	
MEP804PIH	Funda de válvula de cierre rápido punta de manguera Quick-Jaw para auto tanques con el ensamble de sensor de bloqueo de aproximación	-20° a +160° F.	
MEP801PIK	Kit de adaptación de enclavamiento para funda de válvulas punta de manguera MEP801	-20° a +160° F.	
MEP801PIKL	Kit de adaptación de enclavamiento de baja temperatura para funda de válvulas punta de manguera MEP801	-50° a +160° F.	
ME890PIB	Ensamble de ménsula universal para sensor para toda carcasa	-20° a +160° F.	



MEP802PCK/20

Kits de arnés de cableado de tecnologia Smart Interlock

No. de parte	Descripción	# of relev.	LED indicador de encendido	Fusible en línea	Largo del cable	Accesorios
MEP801PCK/20	Kit de arnés de cableado	1	Si	Si	20'	MEP801PC/20 (Cable de proximidad de 20')
MEP801PCK/30	Kit de arnés de cableado	1	Si	Si	30'	
MEP802PCK/20	Kit de arnés de cableado	2*	Si	Si	20'	MEP801PC/30 (Cable de proximidad de 30')
MEP802PCK/30	Kit de arnés de cableado	2*	Si	Si	30'	
MEP803PCK/30	Kit de arnés de cableado	3**	Si	Si	30'	Incluye tapón de enchufe a prueba de agua

* Se requiere un cable adicional (MEP801PC/20 o MEP801PC/30)

** Requiere dos cables adicionales (MEP801PC/20 o MEP801PC/30)

VÁLVULAS DE DESPACHO DE ACCIÓN RÁPIDA

Las válvulas de despacho están diseñadas para emplearse en el extremo de una manguera de llenado para operaciones de llenado con bobtail, sistema de despacho o tanque nodriza. Estas válvulas tienen flujo pleno instantáneo con la protección agregada de una manija de cierre rápido y auto bloqueable para prevenir la apertura accidental de la válvula durante el transporte.



Serie
ME820



Serie
ME810



CARACTERÍSTICAS

- Todos los componentes internos de acero inoxidable
- Manija de volquete auto bloqueable que previene la operación accidental
- Cuerpo de válvula de duradero hierro dúctil con acabado de pintura en polvo automotriz
- El ensamble de manija de volquete rota 360°
- Válvula de venteo de acero inoxidable instalada de fábrica

No. de parte		Entrada y salida (FNPT)	No. de puertos laterales	Accesorios		
Ángulo	Globo			MNPT x 1-3/4 F. Acme Adapter		
				Corta de Latón	Corta de Acero*	Alargada de Acero*
ME810-4	ME820-4	1/2"	1	ME110 ME110C	—	ME635-4 ME635G-4
ME810-6	ME820-6	3/4"	1	ME111 ME111C	ME111S ME111SC	ME635-6 ME635G-6
ME810-8	ME820-8	1"	1	ME112 ME112C	ME112S ME112SC	ME635-8 ME635G-8

* Clasificada para Gas LP y NH₃



Serie
ME821



CARACTERÍSTICAS

Part No.	Estilo de cuerpo	Entrada y Salida (FNPT)	No. de puertos laterales	Accesorios		
				MNPT x 1-3/4 F. Acme Adapter		
				Corta de Latón	Corta de Acero*	Alargada de Acero*
ME821-4	Globo	1/2"	2	ME110 ME110C	—	ME635-4 ME635G-4
ME821-6	Globo	3/4"	2	ME111 ME111C	ME111S ME111SC	ME635-6 ME635G-6
ME821B-4**	Globo	1/2"	2	ME110 ME110C	—	ME635-4 ME635G-4
ME821B-6**	Globo	3/4"	2	ME111 ME111C	ME111S ME111SC	ME635-6 ME635G-6

* Clasificada para Gas LP y NH₃
** Incluye MEJ400 Brass Vent Valve

- Todos los componentes internos de acero inoxidable
- Tamaño y peso reducido para más fácil manejo
- Manija de volquete auto bloqueable que previene la operación accidental
- Duradero cuerpo de válvula de hierro dúctil con acabado de pintura en polvo automotriz
- El ensamble de manija de volquete rota 360°
- Puertos taponados de 1/4" FNPT de fábrica



ADAPTADORES DE LLENADO

Estos adaptadores se conectan a las salidas de la manguera del camión de reparto de Gas LP. Tienen una mínima restricción de flujo, lo que permite un rápido despacho al tiempo que proveen de una válvula check integral para prevenir más pérdida de producto si la válvula de llenado del tanque falla y no cierra. En caso de que la válvula de llenado del tanque falle, deje el adaptador de llenado conectado a la válvula para llenado y desconecte la válvula para llenado punta de manguera. Luego coloque el tapón de la válvula de llenado en el adaptador de llenado. La válvula de llenado del tanque se debe reparar de inmediato.

Para aumentar el flujo hasta un 30 por ciento por sobre los adaptadores punta de manguera estándar, use el adaptador de llenado punta de manguera ME578. Es un adaptador de llenado punta de manguera de flujo pleno y operación manual en el que el usuario controla si la válvula está abierta o cerrada, lo que provee una máxima protección contra descarga de producto

CARACTERÍSTICAS

- Función de ruptura integral en caso de que el camión vuelque dejando la check intacta en el tanque
- Los ME570, ME572, ME574, ME578 son los adaptadores de menor altura de la industria, lo que permite que encajen dentro de la capucha.
- El ME571 tiene un asiento interno flotante que permite a la check girar libremente cuando se les instala en válvulas punta de manguera
- El ME571H tiene las mismas características del estándar ME571 pero con 30% MÁS FLUJO
- El ME578 es de puerto completo lo que permite un flujo pleno
 - Se surte con llave y anillo de llave removible
- Las versiones extendidas tienen 7" adicionales para tanques subterráneos
 - Evita el presando o corte de la manguera de reparto en el collar protector del tanque
 - Elimina las peligrosas extensiones que no cuentan con el apropiado dispositivo check de llenado
 - Elimina el apilado inseguro de varios adaptadores check de llenado para obtener la altura de conexión de llenado deseada
 - Su longitud total permite que el adaptador encaje dentro del cuello protector del tanque
 - Manija opcional de aluminio para uso pesado con inserto Acme hembra de 1-3/4" de acero inoxidable fundido en la manija



ME570



ME571



ME572



ME571H



ME574



ME578



ME574EXT



ME572EXTHD

No. de parte	Con. H. Acme de válvula de llenado	Conexión H. Acme de válvula punta de manguera	Tipo de manija	Material de la manija	¿Gira?	Válvula de ventila instalada de fábrica	Versión extendida OAL**	Llaves adicionales
ME570	1-3/4"	1-3/4"	Estándar	Latón	No	No	—	—
ME571	1-3/4"	1-3/4"	Estándar	Latón	Si*	No	—	—
ME571H	1-3/4"	1-3/4"	Estándar	Latón	Si*	No	—	—
ME572	1-3/4"	1-3/4"	Estándar	Latón	Si	No	—	—
ME572EXT	1-3/4"	1-3/4"	Estándar	Latón	Si	No	7.789"	—
ME572EXTHD	1-3/4"	1-3/4"	Trabajo pesado	Fundición de aluminio	Si	No	7.790"	—
ME574	1-3/4"	1-3/4"	Estándar	Latón	Si	Si	—	—
ME574EXT	1-3/4"	1-3/4"	Estándar	Latón	Si	Si	7.789"	—
ME574EXTHD	1-3/4"	1-3/4"	Trabajo pesado	Fundición de aluminio	Si	Si	7.790"	—
ME578	1-3/4"	1-3/4"	Estándar	Latón	Si	No	—	ME578-02
ME578C	1-3/4"	1-3/4"	Trabajo pesado	Latón	Si	No	—	ME578-02

* ME571 and ME571H allows the hose end valve to swivel while connected to the filler hose end adapter

** OAL incluye tapones de ACME de giro libre



ADVERTENCIA SOBRE EL EXCESO DE FLUJO

Una válvula de exceso de flujo es un dispositivo de protección que ayuda a controlar la descarga de producto en caso de una ruptura total de las tuberías o mangueras. Sin embargo, una válvula de exceso de flujo solo puede ofrecer una protección limitada ante una descarga de gas, dado que solo se cerrará bajo aquellas condiciones que hagan que el flujo por la válvula exceda su clasificación de flujo de cierre e incluso al cerrar permite algo de “purga” que pasa por la válvula.

Las válvulas check de exceso de flujo han ayudado a minimizar la fuga de gas en muchos accidentes de ruptura de mangueras y tuberías. Por tanto, no proveen de una función útil de seguridad en los sistemas de Gas LP. Sin embargo, en algunos accidentes en sistemas de transferencia, las válvulas de exceso de flujo no han podido controlar la fuga de gas por una variedad de condiciones y a sus limitaciones inherentes. Este boletín explica la protección que pueden ofrecer las válvulas de exceso de flujo, señala las condiciones que pueden interferir con esa protección y ofrece sugerencias para una eficiente instalación de una válvula de exceso de flujo.

Si cualquiera de las siguientes condiciones se presenta, una válvula de exceso de flujo no está diseñada para cerrarse y podría no ofrecer protección:

1. Las restricciones del sistema de tuberías (por el largo de la tubería, ramales, reducción de su diámetro o cantidad de otras válvulas) reduce el gasto por debajo del flujo de cierre de la válvula. (debe elegir una válvula por clasificación de gasto, no solo por el tamaño de la tubería).
2. La ruptura o daño de la línea aguas abajo no es suficientemente grande para permitir un flujo suficiente que cierre la válvula.
3. Una válvula de paso en la línea está solo parcialmente abierta y no permitirá un flujo suficiente para cerrar la válvula de exceso de flujo.
4. La presión de Gas LP aguas arriba de la válvula de exceso de flujo, particularmente debido a una baja temperatura, no es lo suficientemente alta para producir un gasto de cierre.
5. Hay materia extraña alojada en la válvula y evita su cierre.
6. Con el tiempo puede haber una acumulación de material de proceso, que se puede encontrar en el Gas LP, lo que hace que la válvula se atasque abierta y evite su operación.
7. La ruptura o daño de la tubería ocurre aguas arriba de una válvula de exceso de flujo en línea, de modo que el producto que fuga no pasa por la válvula.
8. El flujo por la válvula va en dirección opuesta. (Las válvulas de exceso de flujo solo responden con flujo en una dirección.)
9. La válvula de exceso de flujo se ha dañado o no está en condiciones de operación.

Las válvulas de exceso de flujo tienen numerosas condiciones en las que no pueden operar correctamente y no deben ser el único medio en caso de daño en una tubería en el que haya que controlar el producto. Se recomienda la instalación de otro dispositivo de cierre además o en lugar de una válvula de exceso de flujo para controlar el escape de producto cuando se daña la tubería.

Cuando se instalan válvulas de exceso de flujo se deben revisar de modo que:

1. Se instalen en la dirección correcta. La flecha de la válvula indica la dirección de cierre. (Las válvulas de exceso de flujo solo responden con flujo en una dirección.)
2. La clasificación de gasto de la válvula es apropiada para la instalación. La clasificación debe ser por arriba del flujo normal del sistema, pero no mayor al necesario para prevenir cierres “falsos” en condiciones normales. Si la información del catálogo del fabricante no es suficiente, el proveedor de la válvula puede ayudarle con el dimensionamiento.
3. Para ayudar a evitar separar la tubería aguas arriba y la válvula, se instala una válvula de exceso de flujo en línea para ayudar a evitar daños en tuberías aguas abajo.

Cuando las válvulas de exceso de flujo se pueden examinar separadas de la línea (antes de la instalación o cuando se quitan para mantenimiento del sistema), se deben revisar para que estén en buenas condiciones y que el cabezal del asiento se puede abrir por completo.

Prueba de las válvulas de exceso de flujo

Para probar una válvula de exceso de flujo en un sistema de tuberías, el flujo por la válvula debe exceder su clasificación de cierre. Solo personal calificado debe realizar esta prueba. Si no hay nadie en la planta con experiencia en la prueba, debe obtener ayuda de un experto externo. El procedimiento empleado puede variar con la instalación, la exposición a la descarga de gas y a la disponibilidad de equipos.

En general, la mayoría de las pruebas usan el hecho de que las válvulas de exceso de flujo son “sensibles al oleaje” y se cierran más rápido con un repentino oleaje que con un flujo estable. A veces se puede crear un oleaje suficiente utilizando una válvula de cierre rápido para controlar un flujo repentino y momentáneo en un tanque o tramo de tubería con muy baja presión. Un clic audible en la válvula de exceso de flujo (y el correspondiente paro del flujo) son señal de que ha cerrado.

Una prueba que involucre la venteo de gas a la atmósfera es peligrosa y puede ser poco práctica o ilegal.

Cualquier prueba de una válvula de exceso de flujo no demostrará que cerrará en una situación de emergencia, por lo anteriormente dicho. La prueba solo verificará las condiciones de la válvula y el tamaño del gasto para esas condiciones de prueba.

Para más información sobre válvulas de exceso de flujo, contacte a su distribuidor local, Marshall Excelsior y consulte la norma 58 de la NFPA.



VÁLVULAS DE EXCESO DE FLUJO

Marshall Excelsior ofrece la selección más grande de flujo de cierre de la industria. Estas válvulas de exceso de flujo son para uso en sistemas de Gas LP líquido o en vapor y en NH₃. Estas válvulas se pueden usar para llenado, extracción y equalización en aplicaciones en tanques o líneas, específicamente en tuberías largas o ramales. Este producto está diseñado para protegerlo contra una descarga excesiva en caso de una ruptura de manguera o sistema de tuberías. La función de exceso de flujo está diseñada para permanecer cerrada tras su activación hasta que la presión del sistema se equalice en ambos lados del cabezal del asiento de cierre.

Las válvulas de las series ME886S-16 cuentan con nuestro nuevo diseño modular Excelsa-Flange de 4 tornillos que fácilmente se puede adaptar a bridas de unión tipo B tanto roscadas NTP como de soldadura a encaje en un rango de 1-1/4" a 2", lo que las hace universales a los tamaños de tubería en este rango. Este innovador sistema permite a los instaladores eliminar conexiones innecesarias así como posibles puntos de fuga integrando una conveniente brida de unión de 4 tornillos en las conexiones de entrada o salida de la válvula.

ADVERTENCIA: Una válvula de exceso de flujo no se activará si hay una ruptura o fuga aguas abajo de la válvula que no iguale o exceda el flujo de cierre de la válvula o si la válvula de exceso de flujo instalada excede la capacidad de flujo del sistema. Véase la página de Advertencia sobre el exceso de flujo para más información en relación con el uso de dispositivos de exceso de flujo

CARACTERÍSTICAS

- Todos los modelos cuentan con vástago, resorte y guía de válvula de acero inoxidable
- Cuerpo de la válvula: Hierro dúctil / Asistente de disco de cierre: acero zincado y acero inoxidable
- Disponible la brida Tipo A de 2" NPT x 4 tornillos
- Todos modelos se pueden usar con Gas LP o NH₃
- Disponible en una amplia gama de gastos de cierre – véase la tabla líneas abajo



ME883S-16/105
Válvula de exceso de flujo
Con brida de 2" NPT x 4 tornillos

No. de parte	Descripción	Material	Flujo de cierre	Tipo de brida de unión	Peso (lbs.)
ME883S-16/80	Válvula de exceso de flujo Excelsa-Flange de 2" MNPT x brida tipo A de 4 tornillos	Dúctil	80	B	4.23
ME883S-16/105		Dúctil	105	B	4.23
ME883S-16/114		Dúctil	114	B	4.23
ME883S-16/140		Dúctil	140	B	4.23
Accesorios					
No. de parte	Descripción				
MEP873	Herramienta de instalación de válvula de brida tipo A de 4 tornillos con dado de 1"				
MEP183-102	Postes de torque de repuesto				

****ADVERTENCIA** – Reducir el diámetro nominal de la tubería por debajo de 2" podrá conllevar a que la función de exceso de flujo no cierre según diseño

Capacidad de butano líquido = Gasto x .94

Capacidad de amoníaco anhidro líquido = Gasto x .90

¡Deshágase para siempre de la llave Stillson!



MEP873



VÁLVULAS DE EXCESO DE FLUJO

Marshall Excelsior ofrece la selección más grande de flujo de cierre de la industria. Estas válvulas de exceso de flujo son para uso en sistemas de Gas LP líquido o en vapor y en NH₃. Estas válvulas se pueden usar para llenado, extracción y ecualización en aplicaciones en tanques o líneas, específicamente en tuberías largas o ramales. Este producto está diseñado para protegerlo contra una descarga excesiva en caso de una ruptura de manguera o sistema de tuberías. La función de exceso de flujo está diseñada para permanecer cerrada tras su activación hasta que la presión del sistema se ecualice en ambos lados del cabezal del asiento de cierre.

NOTA: Para instalación directa en recipientes o tuberías a presión.

ADVERTENCIA: Una válvula de exceso de flujo no se activará si hay una ruptura o fuga aguas abajo de la válvula que no iguale o exceda el flujo de cierre de la válvula o si la válvula de exceso de flujo instalada excede la capacidad de flujo del sistema. Véase la página de Advertencia sobre el exceso de flujo para más información en relación con el uso de dispositivos de exceso de flujo.

CARACTERÍSTICAS

- Todos los componentes internos de acero inoxidable
- La función de ruptura integral deja intacto el ensamble de la válvula con un broche interno hexagonal para quitarla fácilmente



Serie ME880



Serie ME880S



Serie ME882S

No. de parte			Entrada MNPT	Salida FNPT	Flujo de cierre en GPM de propano
Latón	Acero*	Acero inoxidable*			
ME880-4/1.8	—	—	1/4"	1/4"	1.8
ME880-6/4.6	ME880S-6/4.6	ME880SS-6/4.6	3/4"	3/4"	4.6
ME880-6/14	ME880S-6/14	ME880SS-6/14	3/4"	3/4"	14
ME880-6/17	ME880S-6/17	ME880SS-6/17	3/4"	3/4"	17
ME880-6/22	ME880S-6/22	ME880SS-6/22	3/4"	3/4"	22
ME880-6/28	ME880S-6/28	ME880SS-6/28	3/4"	3/4"	28
ME880-10/32	ME880S-10/32	ME880SS-10/32	1-1/4"	1-1/4"	32
ME880-10/42	ME880S-10/42	ME880SS-10/42	1-1/4"	1-1/4"	42
ME880-12/95	—	—	1-1/2"	1-1/2"	95
ME880-16/80	ME880S-16/80	ME880SS-16/80	2"	2"	80
ME880-16/105	ME880S-16/105	ME880SS-16/105	2"	2"	105
ME880-16/114	ME880S-16/114	ME880SS-16/114	2"	2"	114
ME880-16/140	ME880S-16/140	ME880SS-16/140	2"	2"	140
—	ME882S-16/80	—	2"	2" MNPT	80
—	ME882S-16/105	—	2"	2" MNPT	105
—	ME882S-16/114	—	2"	2" MNPT	114
—	ME882S-16/140	—	2"	2"	140
—	ME880S-24/265	—	3"	3"	265
—	ME880S-24/350	—	3"	3"	350
—	ME882S-24/265	—	3"	3" MNPT/2" FNPT	265
—	ME882S-24/350	—	3"	3" MNPT/2" FNPT	350

Capacidad de butano líquido = Gasto x .94
 Capacidad de amoníaco anhidro líquido = Gasto x .90



VÁLVULAS DE NO RETROCESO (BACK CHECK)

SERIE *Excelsior-Flange* DE ALTO FLUJO

Las válvulas de la serie ME873S cuentan con nuestro nuevo diseño modular de entrada y salida de *Excelsior-Flange* de 4 tornillos que fácilmente se puede adaptar a bridas de unión tipo B tanto roscadas NPT como de soldadura a encaje en diámetros de 1-1/4" a 2" lo que las hace universales a los tamaños de tubería en este rango. Este innovador sistema permite a los instaladores eliminar conexiones innecesarias así como posibles puntos de fuga integrando una conveniente brida de unión de 4 tornillos en las conexiones de entrada o salida de la válvula. Las válvulas back check de alto flujo de Marshall Excelsior proveen de protección por contraflujo a los puertos del tanque o las líneas de líquido en donde se pretende que el flujo sea en una dirección. La válvula se mantiene normalmente cerrada hasta que la presión la activa cuando el flujo se dirige hacia la tubería o el tanque haciendo que la back check se abra. Cuando el flujo se detiene o invierte, la check regresa a la posición cerrada. Todas las válvulas back check de alto flujo MEC se surten con asientos suaves de o-ring, que se pueden retirar para un asiento metal contra metal. También disponibles con unión permanente en los sellos de la válvula principal (SBN).



ME873S-24
AQUÍ SIN EL O-RING
METAL CONTRA METAL



ME873SBN-24
(SBN - ASIENTO UNIDO)



ME873S-16
AQUÍ SIN EL O-RING
METAL CONTRA METAL

CARACTERÍSTICAS

- Asiento universal – Retire el sello de O-ring para crear una superficie de sello metal contra metal o asiento unido (SBN)
- Hasta **20% MÁS FLUJO** que el más cercano competidor
- Máximo flujo de producto por su diseño de puerto completo y carrera de vástago
- Todos los modelos vienen con vástago de la válvula de acero inoxidable
- Cuerpo de válvula: hierro dúctil/ Ensamble de disco de cierre: acero y acero inoxidable
- Disponibles en 1-1/4" NPT, 2" NPT y 3" NPT x bridas tipo A de 4 tornillos
- Todos los modelos se pueden usar con Gas LP o NH3
- Entrada universal de brida tipo A de 4 tornillos

Válvulas back check de Alto Flujo MEC <i>Excelsior-Flange</i>					
No. de parte	Descripción	Material	Flujo de propano a una presión diferencial de 10 PSIG	Tipo de brida de unión	Peso (lbs.)
ME873S-16	Válvula back check <i>Excelsior-Flange</i> de 2" MNPT x brida tipo A de 4 tornillos	Dúctil	187	B	4.2
ME873SBN-16	Válvula back check <i>Excelsior-Flange</i> de 2" MNPT x brida tipo A de 4 tornillos	Dúctil	187	B	4.2
ME873S-24	Válvula back check <i>Excelsior-Flange</i> de 2" MNPT x brida tipo A de 4 tornillos	Dúctil	449	B	7.0
ME873SBN-24	Válvula back check <i>Excelsior-Flange</i> de 2" MNPT x brida tipo A de 4 tornillos	Dúctil	449	B	7.1

Capacidad de butano líquido = Gasto x .94
 Capacidad de amoníaco anhidro líquido = Gasto x .90
 O-rings de repuesto disponibles a pedido



VÁLVULA BACK CHECK TIPO SOCKET WELD

SERIE *Excelsa-Flange* DE ALTO FLUJO

Estas válvulas Back Check de soldadura a encaje de alto flujo *Excelsa-Flange* son líderes en la industria con hasta 20% más flujo que el más cercano competidor. Las válvulas Back Check proveen de protección de flujo en aberturas de tanques o líneas de líquido en las que se pretende que el flujo sea en una sola dirección. La válvula está normalmente cerrada hasta que la presión la activa cuando el flujo se dirige hacia la tubería o el tanque, lo que hace que la back check se abra. Cuando el flujo se detiene o invierte, la check regresa a la posición cerrada.

Con puntos de conexión de soldadura a encaje, estas válvulas son ideales para aplicaciones en línea en las que es deseable una construcción de tubería soldada, como por ejemplo en una línea de combinación de retorno de llenado por chorro / bypass en un bobtail. La perfecta compañera de la línea de productos *Excelsa-Flange* de MEC. Disponible solo con asiento metal contra metal debido al alto calor asociado con la construcción/instalación de la soldadura a encaje.



CARACTERÍSTICAS

- Hasta un 20% más flujo que el más cercano competidor
- El máximo flujo se logra por su diseño de Puerto pleno y mayor Carrera del vástago
- La función integral de ruptura deja el ensamble de la válvula intacto
- Todos los componentes internos de acero inoxidable
- El resorte de inconel de alta temperatura soporta el calor de la soldadura

No. de parte	Entrada Soldadura a encaje	Salida Soldadura a encaje	Flujo de propano a un diferencial de presión de 10 PSIG	Peso (lbs.)
ME870SW-16	2" hembra	2" macho	189	1.77
* Clasificada para Gas LP y NH3				

Capacidad de butano líquido = Gasto x .94

Capacidad de amoniaco anhidro líquido = Gasto x .90



VÁLVULAS BACK CHECK DE ALTO FLUJO

Estas válvulas de flujo de no retroceso encabezan la industria con hasta 20% más flujo que su competidor más cercano. Las válvulas de no retroceso proporcionan protección de flujo a las aberturas del tanque o las líneas de líquido en las que el flujo es en una dirección. La válvula está normalmente cerrada hasta que la presión la activa cuando el flujo se dirige dentro de la tubería o los tanques, lo que hace que abra el no retroceso. Cuando el flujo se detiene o invierte, la check retorna a la posición cerrada.

Estas válvulas vienen con capacidades de doble asiento o un asiento suave unido opcional en los modelos de 2" y 3". Con la capacidad de doble asiento, el O-ring instalado de fábrica provee de un sello de asiento suave y sin fugas que permite realizar reparaciones y dar mantenimiento en la tubería despresurizada. Quite el O-ring para permitir un asiento metal contra metal con una mínima fuga del sello para restringir el flujo en caso de ruptura en la línea. Nota: Dejar el asiento suave de O-ring instalado en la válvula requerirá de un diferencial de presión mínimo de 15 psig entre la línea de transferencia y el tanque para desasentar la válvula y permitir que abra plenamente.

CARACTERÍSTICAS

- Hasta **20% más flujo** que el más cercano competidor
- Máximo flujo por su diseño de puerto completo y mayor carrera del vástago
- La función de ruptura integral deja intacto el ensamble de la válvula con el broche interno hexagonal para quitarla fácilmente
- Todos los componentes internos de acero inoxidable Asiento de doble uso reduce el inventario de 2 a 1



ME870 Series
Aquí aparece con el asiento suave



ME870S Series
Aquí aparece sin el o-ring para un asiento metal contra metal

Válvulas de no retroceso de Alto Flujo					
No. de parte			Entrada (FNPT)	Salida MNPT	Flujo de propano a un diferencial de presión de 10 PSIG
Latón	Acero*	Acero inoxidable*			
ME870-6	ME870S-6	ME870SS-6	3/4"	3/4"	24
ME870-10	ME870S-10	ME870SS-10	1-1/4"	1-1/4"	61
ME870-12	—	—	1-1/2"	1/2"	112
ME870-16	ME870S-16	ME870SS-16	2"	2"	187
—	ME872S-16	—	2" MNPT	2"	187
—	ME870S-24	—	3"	3"	449
—	ME872S-24	—	2" FNPT/ 3" MNPT	3"	449
—	ME872S-24SP**	—	2" FNPT	3"	449

* Clasificada para Gas LP y NH3
** Incluye el O-Ring removible



ME872S-16

Válvulas de no retroceso con asiento suave de Alto Flujo					
No. de parte			Entrada FNPT	Salida MNPT	Flujo de propano a un diferencial de presión de 10 PSIG
Latón	Acero*	Acero inoxidable*			
—	ME870SBN-10	—	1-1/4"	1-1/4"	61
—	ME870SBN-16	—	2"	2"	187
—	ME872SBN-16	—	2" MNPT	2"	187
—	ME870SBN-24**	—	3"	3"	449
—	ME872SBN-24	—	2" FNPT/ 3" MNPT	3"	449
—	ME872SBN-24SP	—	2" FNPT	3"	449

* Clasificada para Gas LP y NH3
** Uso en aplicaciones de transportes de alto flujo



ME870SBN-24
Se muestra con sello suave unido

Capacidad de butano líquido = Gasto x .94

Capacidad de amoníaco anhidro líquido = Gasto x .90



VÁLVULA DE LLENADO DOBLE CHECK DE ALTO FLUJO

La válvula de llenado doble check de alto flujo Marshall Excelsior provee de protección por el contraflujo en puertos de tanques o líneas de líquido en donde el flujo es en una sola dirección. La válvula normalmente permanece cerrada hasta que la presión la activa cuando el flujo se dirige hacia la tubería o los tanques, lo que hace que la doble back check se abra. Cuando el flujo se detiene o invierte, ambas check retornan a la posición cerrada. Todas las válvulas de llenado doble check de alto flujo ME vienen con el correspondiente tapón ACME y cadena, así como la protección de alivio hidrostático instalada de fábrica.



CARACTERÍSTICAS

- Asiento primario – Crea una superficie de asiento metal contra metal
- Asiento secundario – asiento suave unido de Nitrilo para un sello sin fugas
- Hasta 20% más flujo que el más cercano competidor
- Máximo flujo de producto que se logra por el diseño de puerto completo y carrera del vástago
- Todos los modelos vienen con vástago, resorte y guía de la válvula de acero en el ensamble de la check del cuerpo
- Válvula de alivio hidrostática incluida
- Para uso **ÚNICAMENTE CON GAS LP**



No. de parte	Descripción	Flujo de propano		
		Diferencial de presión		
		10 PSI	25 PSI	50 PSI
ME869-10/10	Válvula doble check de 1-1/4" MNPT x 2-1/4" Acme M.	75	116	157
ME869-10/8	Válvula doble check de 1-1/4" MNPT x 1-3/4" Acme M.	51	85	124
ME869-16	Válvula doble check de 2" MNPT x 3-1/4" Acme M.	195	296	416
ME869-24	Válvula doble check de 3" MNPT x 3-1/4" Acme M.	347	519	718



Excelsa-Flange CON BRIDA DE 1-1/4" MNPT x 4 TORNILLOS



Válvula interna bridada de 1-1/4" x 4 tornillos tipo A



Las válvulas de la serie ME991-10 incluyen nuestra nueva brida de salida **Excelsa-Flange** de 4 tornillos que se adapta fácilmente a las bridas de compañía de rosca NPT o de soldadura a encaje (series ME842 y ME84) de entre 1-1/4" y 2" de diámetro, lo que la hace universal a los tamaños de tubería en este rango. Este innovador sistema permite a los instaladores la eliminación de conexiones innecesarias y posibles puntos de fuga, integrando una cómoda unión de brida de 4 tornillos en la salida de la válvula. Para uso en bobtails y tanques de almacenamiento con conexiones roscadas de 1-1/4" en aplicaciones de flujo direccional o bidireccional. Proveen tanto un cierre manual como por exceso de flujo en caso de que la tubería se separe de la válvula. Se pueden dotar con dispositivos de cierre de seguro manual, neumático o de actuador rotatorio. Todos los modelos de válvula cuentan con una función de ruptura en el cuerpo forjado que permite el rompimiento de la tubería en caso de impacto lateral, dejando el cabezal del asiento de la válvula intacto y protegiendo el tanque de una fuga catastrófica de producto. PARA SERVICIO CON LÍQUIDO O VAPOR.

CARACTERÍSTICAS

- Duradero cuerpo de acero inoxidable 316
- Todos los componentes internos inoxidables
- Vástago de recubrimiento templado y maquinado a precisión
- Disco del asiento de Nitrilo plenamente retenido
- Amplia variedad de válvulas de cierre por exceso de flujo
- Accionada por leva de rodillo
- El tiempo de purga más rápido de la industria
- Placa de datos removible
- La válvula de más fácil servicio de la industria
- La construcción estándar usa sellos de Nitrilo
- Disponible con sellos de Neopreno, Viton®, o Kalrez®
- Certificada por para Gas LP y NH3
- Rodamiento de Rulon™ en el gorrón
- Brida de salida universal de 4 tornillos para junta unión integral

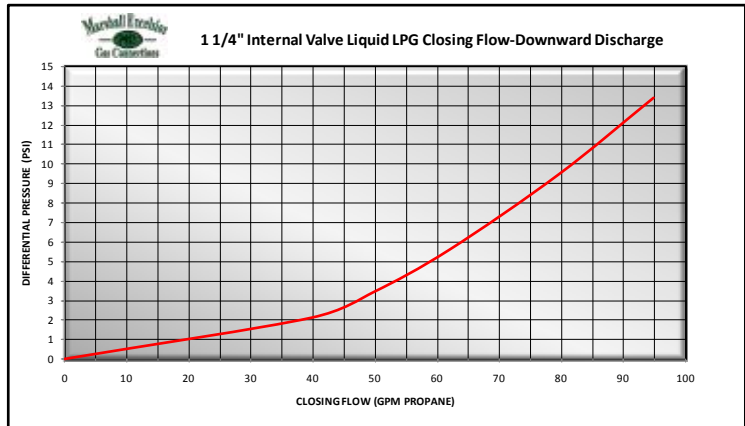

"X"	Valores de flujo de cierre de líquido para válvula de 1-1/4"
35	Flujo de cierre de 35 GPM GLP
55	Flujo de cierre de 55 GPM GLP
85	Flujo de cierre de 85 GPM GLP

* Para NH3 multiplique GPM por .90

No. de parte *	Descripción	Tipo de brida de unión	Peso (lbs.)
ME991-10-"X"	Válvula interna bridada Excelsa-Flange ™ de 1-1/4" NPT x 4 tornillos – sola	B	5.7
ME991A-10-"X"	Válvula interna bridada Excelsa-Flange ™ de 1-1/4" NPT x 4 tornillos – con actuador neumático	B	9.5
ME991AR-10-"X"	Válvula interna bridada Excelsa-Flange ™ de 1-1/4" NPT x 4 tornillos – con actuador rotatorio	B	10.2
ME991M-10-"X"	Válvula interna bridada Excelsa-Flange ™ de 1-1/4" NPT x 4 tornillos – con seguro manual	B	5.7

* Nota: Indique el valor de cierre de exceso de flujo deseado al hacer el pedido - véanse los valores en la tabla, por ejemplo ME991-10-85 (85 GPM)

Para pedir Kalrez® agregue una "K" por Kalrez® después del prefijo del número de parte i.e. ME991K-10-35 Para pedir Neopreno agregue una "N" por Neopreno después del prefijo del número de parte i.e. ME991N-10-35 Para pedir Viton® agregue una "V" por Viton® después del prefijo del número de parte i.e. ME991V-10-35

Viton® y Kalrez® son marcas registradas de DuPont Performance Elastomers.

ROSCADA DE 1-1/4"

Para uso en bobtails y tanques de almacenamiento con conexiones roscadas de 1-1/4" para flujo direccional o bidireccional. Provee tanto un cierre manual como un cierre por exceso de flujo en caso de que la tubería se separe de la válvula. Se puede dotar con dispositivos de seguro manual, apertura y cierre neumático o de actuador rotatorio. Todos los modelos de válvulas cuentan con una función de ruptura en el cuerpo forjado que permite el rompimiento de la tubería en caso de impacto lateral, dejando cabezal del asiento de la válvula intacto y protegiendo el tanque de una fuga catastrófica de producto. Para servicio con líquido o vapor.



Serie ME990M-10

CARACTERÍSTICAS

- Cuerpo de fundición de acero inoxidable 316 para máxima durabilidad y resistencia a la corrosión
- Todos los componentes internos inoxidables
- Hexágono para instalación con dado estándar de 2-3/8"
- Vástago de recubrimiento duro maquinado a precisión
- Disco del asiento de Nitrilo plenamente retenido
- Amplia variedad de válvulas de cierre por exceso de flujo
- Accionada por leva de rodillo
- El tiempo de purga más rápido de la industria
- Placa de datos removible
- La válvula de más fácil servicio de la industria
- La construcción estándar usa sellos de Nitrilo
- Disponible con sellos de Neopreno, Viton®, o Kalrez®
- Certificada por  para Gas LP y NH3 para Gas LP y NH3
- Rodamiento de Rulon™ en el gorrón

"X"	Valores de flujo de cierre de líquido, 1-1/4"
35	Flujo de cierre de 35 GPM GLP
55	Flujo de cierre de 35 GPM GLP
85	Flujo de cierre de 35 GPM GLP

* Para NH3 multiplique GPM por .90

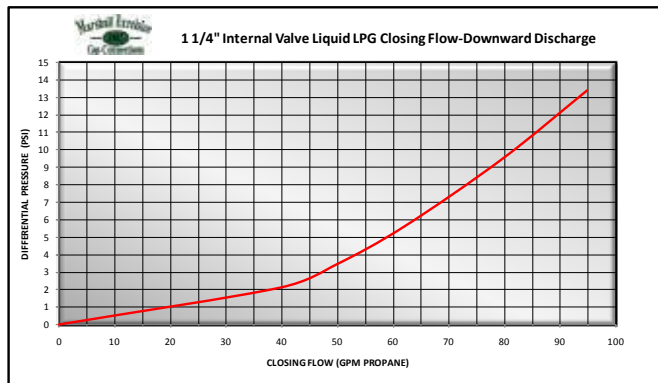

No. de parte *	Descripción
ME990-10-"X"	Válvula Interna Excelerator ™ de 1-1/4" MNPT x 1-1/4" FNPT - sola
ME990A-10-"X"	Válvula Interna Excelerator ™ de 1-1/4" MNPT x 1-1/4" FNPT - con actuador neumático
ME990AR-10-"X"	Válvula Interna Excelerator ™ de 1-1/4" MNPT x 1-1/4" FNPT - con actuador rotatorio
ME990M-10-"X"	Válvula Interna Excelerator ™ de 1-1/4" MNPT x 1-1/4" FNPT - con seguro manual

*Nota: Indique el valor de cierre de exceso de flujo deseado al hacer el pedido – véanse los valores en la tabla ME990-10-85 (85 GPM)
 Para pedir Kalrez® agregue una "K" por Kalrez® después del prefijo del número de parte i.e. ME990K-10-35
 Para pedir Neopreno agregue una "N" por Neopreno después del prefijo del número de parte i.e. ME990N-10-35
 Para pedir Viton® agregue una "V" por Viton® después del prefijo del número de parte i.e. ME990V-10-35

Viton® y Kalrez® son marcas registradas de DuPont Performance Elastomers.



CUERPO EN T ROSCADA DE 1-1/4"

Intended for use on bobtail trucks and storage tanks with 1-1/4" threaded connections in directional or bi-directional flow applications. Provides both manual shut-down as well as excess flow closing in the event of the piping being separated from the valve. Can be equipped with manual latch, pneumatic or rotary actuator, open/ closing devices. All valve models are equipped with a break-away feature in the cast body which permits the piping to shear off in the event of side impact, leaving the valve poppet intact and protecting the tank from catastrophic product loss. The tee body features an additional FNPT side discharge port. For liquid or vapor service applications.

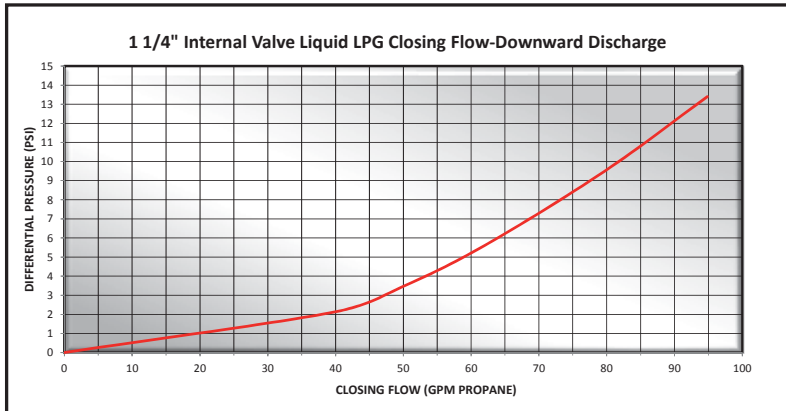

ME992-10

Válvula interna de cuerpo en T de 1-1/4"



CARACTERÍSTICAS

- Cuerpo de fundición de acero inoxidable 316 para máxima durabilidad y resistencia a la corrosión
- Todos los componentes internos inoxidable
- Vástago de recubrimiento duro maquinado a precisión
- Disco del asiento de Nitrilo plenamente retenido
- Amplia variedad de válvulas de cierre por exceso de flujo
- Accionada por leva de rodillo
- El tiempo de purga más rápido de la industria
- Placa de datos removible
- La válvula de más fácil servicio de la industria
- La construcción estándar usa sellos de Nitrilo
- Disponible con sellos de Neopreno, Viton®, o Kalrez®
- Certificada por para Gas LP y NH3
- Rodamientos de Rulon™ en las flechas del vástago y el birlo

"X"	Valores de flujo de cierre de líquido para válvula de 1-1/4"
35	Flujo de cierre de 35 GPM GLP
55	Flujo de cierre de 55 GPM GLP
85	Flujo de cierre de 85 GPM GLP

* Para NH3 multiplique GPM por .90

Válvulas internas roscadas de cuerpo en T de 1-1/4" MEC Excelerator™	
No. de parte *	Descripción
ME992-10-"X"	Excelerator™ 1-1/4" MNPT x 1-1/4" FNPT Internal Valve - Only
ME992A-10-"X"	Excelerator™ 1-1/4" MNPT x 1-1/4" FNPT Internal Valve - with Pneumatic Actuator
ME992AR-10-"X"	Excelerator™ 1-1/4" MNPT x 1-1/4" FNPT Internal Valve - with Rotary Actuator
ME992M-10-"X"	Excelerator™ 1-1/4" MNPT x 1-1/4" FNPT Internal Valve - with Manual Latch

* Nota: Indique el valor de cierre de exceso de flujo deseado al hacer el pedido - véanse los valores en la tabla ME992-10-85 (85 GPM)
 Para pedir Kalrez® agregue una "K" por Kalrez® después del prefijo del número de parte i.e. ME992K-10-35
 Para pedir Neopreno agregue una "N" por Neopreno después del prefijo del número de parte i.e. ME992N-10-35
 Para pedir Viton® agregue una "V" por Viton® después del prefijo del número de parte i.e. ME992V-10-35

Viton® y Kalrez® son marcas registradas de DuPont Performance Elastomers.

ROSCADAS DE 2" Y 3"

Para uso en transportes y grandes tanques de almacenamiento con conexiones roscadas de 2" o 3" en aplicaciones de flujo direccional o bidireccional. Provee de cierre tanto manual como de exceso de flujo, en caso de que la tubería se separe de la válvula. Se puede dotar de dispositivos de apertura/cierre de seguro manual o de actuador neumático o rotatorio. Todos los modelos de válvula cuentan con una función de ruptura en el cuerpo forjado que permite el rompimiento de la tubería en caso de impacto lateral, dejando el cabezal del asiento de la válvula intacto y protegiendo el tanque de una fuga catastrófica de producto. Para servicio con líquido o vapor.

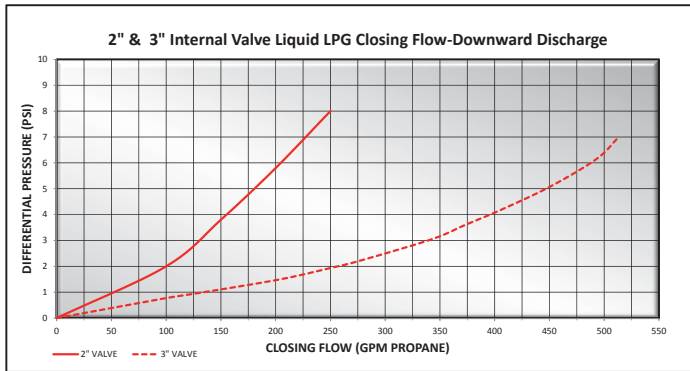

ME990-16 Series
2" NTP Threaded Internal Valve

ME990-24 Series
3" NTP Threaded Internal Valve

CARACTERÍSTICAS

- Duradero cuerpo dúctil con enchapado de cadmio en la superficie
- Todos los componentes internos inoxidable
- Glándula de empaque roscada de una pieza
- Vástago de recubrimiento duro maquinado a precisión
- Disco del asiento de Nitrilo plenamente retenido
- Gran variedad de válvulas de cierre por exceso de flujo
- Accionada por leva de rodillo
- El tiempo de purga más rápido de la industria
- Placa de datos removible
- La válvula de más fácil servicio de la industria
- La construcción estándar usa sellos de Nitrilo
- Disponible con sellos de Neopreno, Viton®, o Kalrez®
- Certificada por para para Gas LP y NH3
- Rodamientos de Rulon™ en las flechas del vástago y el birlo

"X"	Valores de flujo líquido de cierre de la válvula de 2"
110	Flujo de cierre de 110 GPM GLP
160	Flujo de cierre de 160 GPM GLP
260	Flujo de cierre de 260 GPM GLP

"X"	Valores de flujo líquido de cierre de la válvula de 3"
175	Flujo de cierre de 110 GPM GLP
250	Flujo de cierre de 250 GPM GLP
300	Flujo de cierre de 300 GPM GLP
375	Flujo de cierre de 375 GPM GLP
400	Flujo de cierre de 400 GPM GLP
475	Flujo de cierre de 475 GPM GLP
500	Flujo de cierre de 500 GPM GLP

* Para NH3 multiplique GPM por .90

MEC Excelsator™ válvulas internas roscada de 2" y 3"	
No. de parte *	Descripción
ME990-16-"X"	Válvula Interna Excelsator™ de 2" MNPT x 2" FNPT - sola
ME990A-16-"X"	Válvula Interna Excelsator™ de 2" MNPT x 2" FNPT - con actuador neumático
ME990AR-16-"X"	Válvula Interna Excelsator™ de 2" MNPT x 2" FNPT - con actuador rotatorio
ME990M-16-"X"	Válvula Interna Excelsator™ de 2" MNPT x 2" FNPT - con seguro manual
ME990-24-"X"	Válvula Interna Excelsator™ de 3" MNPT x 3" FNPT - sola
ME990A-24-"X"	Válvula Interna Excelsator™ de 3" MNPT x 3" FNPT - con actuador neumático
ME990AR-24-"X"	Válvula Interna Excelsator™ de 3" MNPT x 3" FNPT - con actuador rotatorio
ME990M-24-"X"	Válvula Interna Excelsator™ de 3" MNPT x 3" FNPT - con seguro manual

*Nota: Indique el valor de cierre de exceso de flujo deseado al hacer el pedido - véanse los valores en la tabla i.e. ME990-24-250 (250 GPM)
 Nota: Disponible totalmente de acero inoxidable
 Para pedir Kalrez® agregue una "K" por Kalrez® después del prefijo del número de parte i.e. ME990K-16-160
 Para pedir Neopreno agregue una "N" por Neopreno después del prefijo del número de. ME990N-16-160
 Para pedir Viton® agregue una "V" por Viton® después del prefijo del número de parte i.e. ME990V-16-160

Viton® y Kalrez® son marcas registradas de DuPont Performance Elastomers.



CUERPO EN T ROSCADA DE 2" Y 3"

Para uso en transportes y grandes tanques de almacenamiento con conexiones roscadas de 2" o 3" en aplicaciones de flujo direccional o bidireccional. Provee de cierre tanto manual como de exceso de flujo, en caso de que la tubería se separe de la válvula. Se puede dotar de dispositivos de apertura/cierre de seguro manual o de actuador neumático o rotatorio. Todos los modelos de válvula cuentan con una función de ruptura en el cuerpo forjado que permite el rompimiento de la tubería en caso de impacto lateral, dejando el cabezal del asiento de la válvula intacto y protegiendo el tanque de una fuga catastrófica de producto. El cuerpo en forma de T cuenta con un puerto de descarga lateral NFPT adicional. Para servicio con líquido o vapor.

CARACTERÍSTICAS

- Duradero cuerpo dúctil con enchapado de cadmio en la superficie
- Todos los componentes internos inoxidable
- Glándula de empaque roscada de una pieza
- Vástago de recubrimiento duro maquinado a precisión
- Disco del asiento de Nitrilo plenamente retenido
- Gran variedad de válvulas de cierre por exceso de flujo
- Accionada por leva de rodillo
- El tiempo de purga más rápido de la industria
- Placa de datos removible
- La válvula de más fácil servicio de la industria
- La construcción estándar usa sellos de Nitrilo
- Disponible con sellos de Neopreno, Viton®, o Kalrez®
- Certificada por para Gas LP y NH3
- Rodamientos de Rulon™ en las flechas del vástago y el birlo



ME992M-16
2" NTP Tee Body Internal Valve w/ Manual Latch

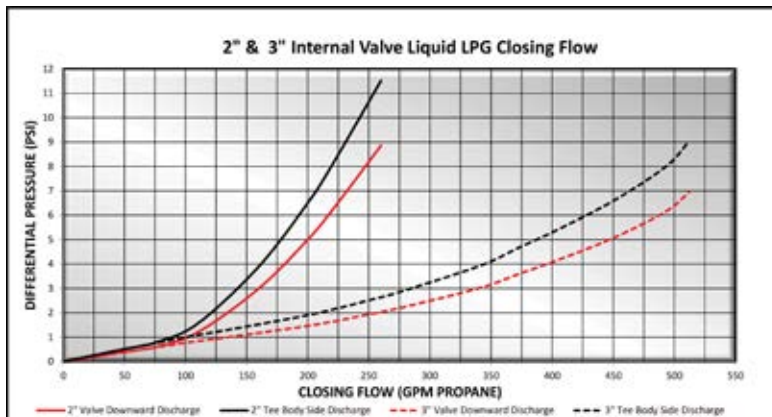

"X"	Valores de flujo líquido de cierre de la válvula de 2"
110	Flujo de cierre de 110 GPM GLP
160	Flujo de cierre de 110 GPM GLP
260	Flujo de cierre de 110 GPM GLP

"X"	Valores de flujo líquido de cierre de la válvula de 3"
175	Flujo de cierre de 110 GPM GLP
250	Flujo de cierre de 110 GPM GLP
300	Flujo de cierre de 110 GPM GLP
375	Flujo de cierre de 110 GPM GLP
475	Flujo de cierre de 110 GPM GLP
500	Flujo de cierre de 110 GPM GLP

* Para NH3 multiplique GPM por .90
Side discharge increases differential to close by approx. 2 PSIG

No. de parte *	Descripción
ME992-16-"X"	Válvula interna de cuerpo en T Excelsator™ de 2" MNPT x 2" FNPT - sola
ME992A-16-"X"	Válvula interna de cuerpo en T Excelsator™ de 2" MNPT x 2" FNPT - con actuador neumático
ME992AR-16-"X"	Válvula interna de cuerpo en T Excelsator™ de 2" MNPT x 2" FNPT - con actuador rotatorio
ME992M-16-"X"	Válvula interna de cuerpo en T Excelsator™ de 2" MNPT x 2" FNPT - con seguro manual
ME992-24-"X"	Válvula interna de cuerpo en T Excelsator™ de 3" MNPT x 3" FNPT - sola
ME992A-24-"X"	Válvula interna de cuerpo en T Excelsator™ de 3" MNPT x 3" FNPT - con actuador neumático
ME992AR-24-"X"	Válvula interna de cuerpo en T Excelsator™ de 3" MNPT x 3" FNPT - con actuador rotatorio
ME992M-24-"X"	Válvula interna de cuerpo en T Excelsator™ de 3" MNPT x 3" FNPT - con seguro manual

Nota: Indique el valor de cierre de exceso de flujo deseado al hacer el pedido - véanse los valores en la tabla - i.e. ME992-24-250 (250 GPM)
Para pedir Kalrez® agregue una "K" por Kalrez® después del prefijo del número de parte i.e. ME992K-16-160
Para pedir Neopreno agregue una "N" por Neopreno después del prefijo del número de parte i.e. ME992N-16-160
Para pedir Viton® agregue una "V" por Viton® después del prefijo del número de parte i.e. ME992V-16-160

Viton® y Kalrez® son marcas registradas de DuPont Performance Elastomers.



BRIDADAS DE 2" Y 3" MNPT X 300 LBS.

Para uso en transportes y grandes tanques de almacenamiento con conexiones roscadas de 2" o 3" en aplicaciones de flujo direccional o bidireccional. Las de las series ME991-16 y ME991-24 cuentan con brida de salida estándar 300# para una rápida y confiable conexión a la tubería aguas abajo del tanque. Ideales para tanques existentes con acopladores roscados NPT pero es deseable tubería soldada aguas abajo. Provee de cierre tanto manual como de exceso de flujo, en caso de que la tubería se separe de la válvula. Se puede dotar de dispositivos de apertura/cierre de seguro manual o de actuador neumático o rotatorio. Todos los modelos de válvula cuentan con una función de ruptura en el cuerpo forjado que permite el rompimiento de la tubería en caso de impacto lateral, dejando el cabezal del asiento de la válvula intacto y protegiendo el tanque de una fuga catastrófica de producto. Para servicio con líquido o vapor.

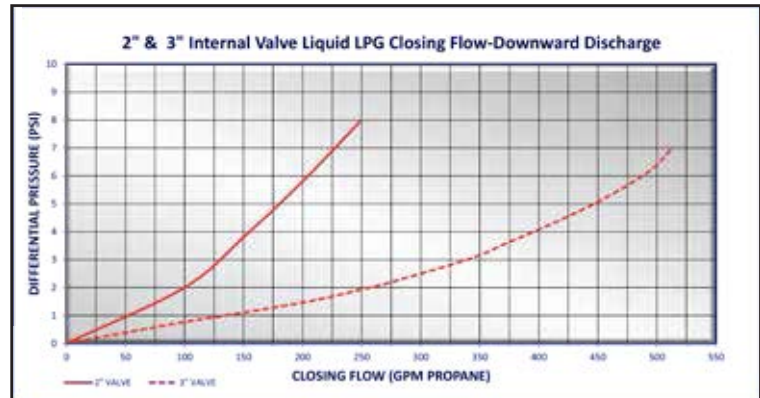

CARACTERÍSTICAS

- Duradero cuerpo dúctil con enchapado de cadmio en la superficie
- Todos los componentes internos inoxidable
- Glándula de empaque roscada de una pieza
- Vástago de recubrimiento duro maquinado a precisión
- Disco del asiento de Nitrilo plenamente retenido
- Amplia variedad de válvulas de cierre por exceso de flujo
- Accionada por leva de rodillo
- El tiempo de purga más rápido de la industria
- Placa de datos removible
- La válvula de más fácil servicio de la industria
- La construcción estándar usa sellos de Nitrilo
- Disponible con sellos de Neopreno, Viton®, o Kalrez®
- Certificada por para Gas LP y NH3
- Rodamientos de Rulon™ en las flechas del vástago y el birlo Rulon™
- Mamalones de montaje resistentes a la corrosión recubiertos de xileno y empaques incluidos

"X"	Valores de flujo líquido de cierre de la válvula de 2"
110	Flujo de cierre de 110 GPM GLP
160	Flujo de cierre de 110 GPM GLP
260	Flujo de cierre de 110 GPM GLP

"X"	Valores de flujo líquido de cierre de la válvula de 3"
175	Flujo de cierre de 110 GPM GLP
250	Flujo de cierre de 110 GPM GLP
300	Flujo de cierre de 110 GPM GLP
375	Flujo de cierre de 110 GPM GLP
475	Flujo de cierre de 110 GPM GLP
500	Flujo de cierre de 110 GPM GLP

*Para NH3 multiplique GPM por .90

No. de parte. *	Descripción
ME991-16-"X"	Válvula interna bridada Excelerator ™ de 2" MNPT x 2"-300# - sola
ME991A-16-"X"	Válvula interna bridada Excelerator ™ de 2" MNPT x 2"-300# - con actuador neumático
ME991AR-16-"X"	Válvula interna bridada Excelerator ™ de 2" MNPT x 2"-300# - con actuador rotatorio
ME991M-16-"X"	Válvula interna bridada Excelerator ™ de 2" MNPT x 2"-300# - con seguro manual
ME991-24-"X"	Válvula interna bridada Excelerator ™ de 3" MNPT x 3"-300# - sola
ME991A-24-"X"	Válvula interna bridada Excelerator ™ de 3" MNPT x 3"-300# - con actuador neumático
ME991AR-24-"X"	Válvula interna bridada Excelerator ™ de 3" MNPT x 3"-300# - con actuador rotatorio
ME991M-24-"X"	Válvula interna bridada Excelerator ™ de 3" MNPT x 3"-300# - con seguro manual

* Nota: Indique el valor de cierre de exceso de flujo deseado al hacer el pedido - véanse los valores en la tabla ME991-24-250 (250 GPM)
 Para pedir Kalrez® agregue una "K" por Kalrez® después del prefijo del número de parte i.e. ME991K-16-160
 Para pedir Neopreno agregue una "N" por Neopreno después del prefijo del número de. ME991N-16-160
 Para pedir Viton® agregue una "V" por Viton® después del prefijo del número de parte i.e. ME991V-16-160

Viton® y Kalrez® son marcas registradas de DuPont Performance Elastomers.



CON BRIDA DE UNIÓN **Excelsa-Flange** de 2"- 300 LB X 2" - 8 TORNILLOS

Las válvulas de la serie ME994S-2F con nuestro nuevo diseño de brida de salida **Excelsa-Flange** de 2"-8 tornillos que se puede adaptar fácilmente a bridas de acoplamiento ya sea de 2" NPT o de soldadura a encaje (MEP994S-2F-2SW) lo que las hace universales a cualquier construcción de tubería.

CARACTERÍSTICAS

- Duradero cuerpo de acero con enchapado de cadmio en la superficie
- Conexión universal de brida de salida de 2"-8 tornillos para tubería roscada o soldada
- La conexión universal de brida de salida de 2"-8 tornillos provee de una junta unión integrada para facilitar el servicio
- Todos los componentes internos inoxidable
- Glándula de empaque roscada de una pieza
- Vástago de recubrimiento duro maquinado a precisión y guía del vástago
- Disco del asiento de Nitrilo plenamente retenido
- Gran variedad de válvulas de cierre por exceso de flujo
- Agujeros de tornillos de la brida encamisados y resistentes a la corrosión
- Birlos de montaje recubiertos de xileno resistentes a la corrosión
- Accionada por leva de rodillo
- El tiempo de purga más rápido de la industria
- Placa de datos removible
- La válvula de más fácil servicio de la industria
- La construcción estándar usa sellos de Nitrilo
- Disponible con sellos de Neopreno, Viton®, o Kalrez®
- Cuerpos de acero inoxidable 316 disponibles
- Certificada por  para Gas LP y NH3
- Rodamientos de Rulon™ en las flechas del vástago y el birlo
- Encaja en los puertos de tanque bridados de 2" – 300 lbs.



ME994S-2F-16



X	Valores de flujo líquido de cierre de la válvula de 3"
110	Flujo de cierre de 110 GPM GLP
160	Flujo de cierre de 110 GPM GLP
260	Flujo de cierre de 110 GPM GLP

* Para NH3 multiplique GPM por .90

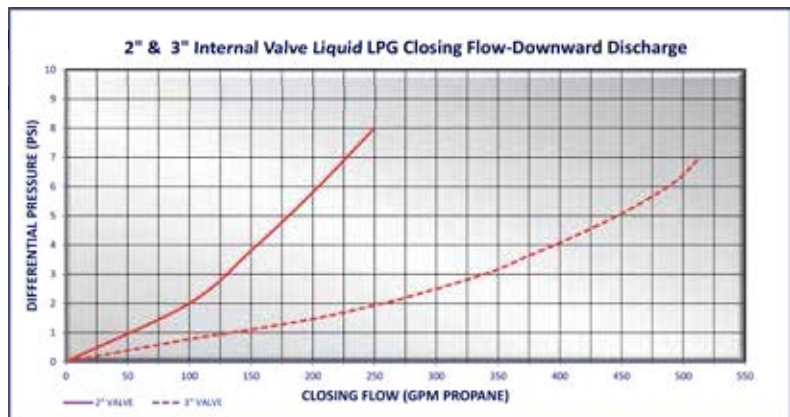

No. de parte *	Descripción	Peso (lbs.)
ME994S-2F-16-"X"	Válvula interna modificada de una brida de 2"-300 lb. x brida de 2" de 8 tornillos Excelerator ™ - Sola	21.6
ME994SA-2F-16-"X"	Válvula interna modificada de una brida de 2"-300 lb. x brida de 2" de 8 tornillos Excelerator ™ - con actuador neumático	35.5
ME994SAR-2F-16-"X"	Válvula interna modificada de una brida de 2"-300 lb. x brida de 2" de 8 tornillos Excelerator ™ - con actuador rotatorio	28.9

* Nota: Indique el valor de cierre de exceso de flujo deseado al hacer el pedido - véanse los valores en la tabla ME994S-2F-16-260 (260 GPM). Disponible totalmente de acero inoxidable

Para pedir Kalrez® agregue una "K" por Kalrez® después del prefijo del número de parte i.e. ME994SK-2F-16-260

Para pedir Neopreno agregue una "N" por Neopreno después del prefijo del número de parte i.e. ME994SN-2F-16-260

Para pedir Viton® agregue una "V" por Viton® después del prefijo del número de parte i.e. ME994SV-2F-16-260

Disponible en acero inoxidable - Agregue SS al número de parte. i.e. ME994SS-3F-24-500

Kits de brida de acoplamiento Excelerator ™ Excelsa-Flange de MEC		
No. de parte *	Descripción	Peso (lbs.)
MEP994-2F-16	Kit de brida de acoplamiento Excelsa-Flange de 2" -8 tornillos x 2" FNPT c/ tornillos y O-Ring	3.5
MEP994-2F-2SW	Kit de brida de acoplamiento Excelsa-Flange de 2" -8 tornillos x soldadura a encaje de 2" / tornillos y O-Ring	3.6

Disponible en acero inoxidable con tornillos de acero inoxidable- Agregue SS al número de parte. i.e. MEP994SS-3F-3SW

CON UNA Y DOS BRIDAS DE 2"- 300 LB

Para uso en bobtail, transportes y grandes tanques de almacenamiento con conexiones bridadas de 2" en aplicaciones de flujo direccional o bidireccional. Provee de cierre tanto manual como de exceso de flujo, en caso de que la tubería se separe de la válvula. Se puede dotar de dispositivos de apertura/cierre de seguro manual o de actuador neumático o rotatorio. Todos los modelos de válvula cuentan con una función de ruptura en el cuerpo fundido que permite que se rompa la bomba o la tubería en caso de impacto lateral, dejando el cabezal del asiento de la válvula intacto y protegiendo el tanque de una fuga catastrófica de producto.

CARACTERÍSTICAS

- Duradero cuerpo de acero con enchapado de cadmio en la superficie
- Todos los componentes internos inoxidable
- Glándula de empaque roscada de una pieza
- Vástago de recubrimiento duro maquinado a precisión y guía del vástago
- Disco del asiento de Nitrilo plenamente retenido
- Gran variedad de válvulas de cierre por exceso de flujo
- Agujeros de tornillos de la brida encamisados y resistentes a la corrosión
- Birlos de montaje recubiertos de xileno resistentes a la corrosión
- Accionada por leva de rodillo
- El tiempo de purga más rápido de la industria
- Placa de datos removible
- La válvula de más fácil servicio de la industria
- La construcción estándar usa sellos de Nitrilo
- Disponible con sellos de Neopreno, Viton®, o Kalrez®
- Cuerpos de acero inoxidable 316 disponibles
- Certificada por  para Gas LP y NH3
- Rodamientos de Rulon™ en las flechas del vástago y el birlo
- Encaja en los puertos de tanque bridados de 2" – 300 lbs.

ME990S-2F-16 



ME990S-2DFM 



X	Valores de flujo líquido de cierre de la válvula de 2"
110	Flujo de cierre de 110 GPM GLP
160	Flujo de cierre de 160 GPM GLP
260	Flujo de cierre de 260 GPM GLP

*Para NH3 Multiplique GPM por .90

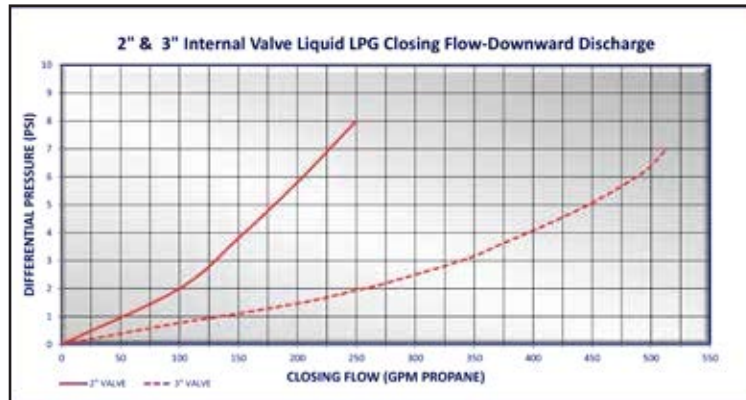

No. de parte *	Descripción
ME990S-2F-16-"X"	Válvula interna modificada de una sola brida de 2" FNPT Excelsator ™ de 2"-300 lb. - sola
ME990SA-2F-16-"X"	Válvula interna modificada de una sola brida de 2" FNPT Excelsator ™ de 2"-300 lb. - con actuador neumát.
ME990SAR-2F-16-"X"	Válvula interna modificada de una sola brida de 2" FNPT Excelsator ™ de 2"-300 lb. - con actuador rotatorio
ME990S-2DFM-"X"	Válvula interna modificada de doble brida Excelsator ™ de 2"-300 lb. - sola
ME990SA-2DFM-"X"	Válvula interna modificada de doble brida Excelsator ™ de 2"-300 lb. - con actuador neumático
ME990SAR-2DFM-"X"	Válvula interna modificada de doble brida Excelsator ™ de 2"-300 lb. - con actuador rotatorio

* Nota: Indique el valor de cierre de exceso de flujo deseado al hacer el pedido - véanse los valores en la tabla
ME990S-2F-16-260 (260 GPM)

Para pedir Kalrez® agregue una "K" por Kalrez® después del prefijo del número de parte i.e. ME990SK-2F-16-260

Para pedir Neopreno agregue una "N" por Neopreno después del prefijo del número de parte i.e. ME990SN-2F-16-260

Para pedir Viton® agregue una "V" por Viton® después del prefijo del número de parte i.e. ME990SV-2F-16-260

Viton® y Kalrez® son marcas registradas de DuPont Performance Elastomers.



DE CUERPO EN T BRIDADA DE 3 VÍAS DE 2" Y 3" – 300 LBS.

Para uso en bobtail, transportes y grandes tanques de almacenamiento con conexiones bridadas de 2" y 3" en aplicaciones de flujo direccional o bidireccional. Provee de cierre tanto manual como de exceso de flujo, en caso de que la tubería se separe de la válvula. Se puede dotar de dispositivos de apertura/cierre de seguro manual o de actuador neumático o rotatorio. Todos los modelos de válvula cuentan con una función de ruptura en el cuerpo fundido que permite que se rompa la bomba o la tubería en caso de impacto lateral, dejando el cabezal del asiento de la válvula intacto y protegiendo el tanque de una fuga catastrófica de producto.

CARACTERÍSTICAS

- Duradero cuerpo de acero con enchapado de cadmio en la superficie
- Todos los componentes internos inoxidables
- Glándula de empaque roscada de una pieza
- Vástago de recubrimiento duro maquinado a precisión y guía del vástago
- Disco del asiento de Nitrilo plenamente retenido
- Gran variedad de válvulas de cierre por exceso de flujo
- Agujeros de tornillos de la brida encamisados y resistentes a la corrosión
- Birlos de montaje recubiertos de xileno resistentes a la corrosión
- Accionada por leva de rodillo
- El tiempo de purga más rápido de la industria
- Placa de datos removible
- La válvula de más fácil servicio de la industria
- La construcción estándar usa sellos de Nitrilo
- Disponible con sellos de Neopreno, Viton®, o Kalrez®
- Cuerpos de acero inoxidable 316 disponibles
- Certificada por  para Gas LP y NH3
- Rodamientos de Rulon™ en las flechas del vástago y el birlo



Serie ME993S-16

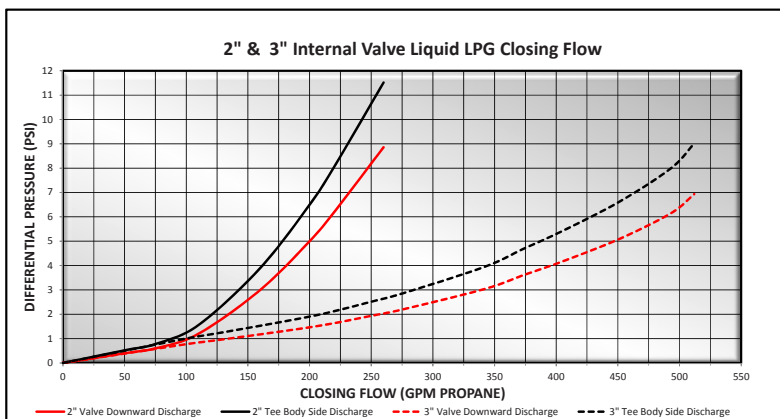

"X"	Valores de flujo líquido de cierre de la válvula de 2"
110	Flujo de cierre de 110 GPM GLP
160	Flujo de cierre de 160 GPM GLP
260	Flujo de cierre de 260 GPM GLP

"X"	Valores de flujo líquido de cierre de la válvula de 3"
175	Flujo de cierre de 175 GPM GLP
250	Flujo de cierre de 250 GPM GLP
300	Flujo de cierre de 300 GPM GLP
375	Flujo de cierre de 375 GPM GLP
475	Flujo de cierre de 475 GPM GLP
500	Flujo de cierre de 500 GPM GLP

Para NH3 Multiplique GPM por .90

Válvulas internas de cuerpo en t bridada de 3 vías de 2" Y 3" – 300 LBS	
No. de parte *	Descripción
ME993S-16-"X"	Válvula interna de cuerpo en T de una sola brida modificada de 2"-300 lbs. x (2) de 2"-300 lbs. Excelsator™ - sola
ME993SA-16-"X"	Válvula interna de cuerpo en T de una sola brida modificada de 2"-300 lbs. x (2) de 2"-300 lbs. Excelsator™ - con actuador neumát.
ME993SAR-16-"X"	Válvula interna de cuerpo en T de una sola brida modificada de 2"-300 lbs. x (2) de 2"-300 lbs. Excelsator™ - con actuador rotatorio
ME993S-24-"X"	Válvula interna de cuerpo en T de una sola brida modificada de 3"-300 lbs. x (2) de 3"-300 lbs. Excelsator™ - sola
ME993SA-24-"X"	Válvula interna de cuerpo en T de una sola brida modificada de 3"-300 lbs. x (2) de 3"-300 lbs. Excelsator™ - con actuador neumático
ME993SAR-24-"X"	Válvula interna de cuerpo en T de una sola brida modificada de 3"-300 lbs. x (2) de 3"-300 lbs. Excelsator™ - con actuador rotatorio

* Nota: Indique el valor de cierre de exceso de flujo deseado al hacer el pedido - véanse los valores en la tabla ME993S-24-250 (250 GPM)
 Para pedir Kalrez® agregue una "K" por Kalrez® después del prefijo del número de parte i.e. ME993SK-24-250
 Para pedir Neopreno agregue una "N" por Neopreno después del prefijo del número de parte i.e. ME993SN-24-250
 Para pedir Viton® agregue una "V" por Viton® después del prefijo del número de parte i.e. ME993SV-24-250

Viton® y Kalrez® son marcas registradas de DuPont Performance Elastomers.



CON BRIDA DE UNIÓN Excela-Flange de 3" - 300 LB X 3" - 8 TORNILLOS

Las válvulas de la serie ME994S-3F con nuestro nuevo diseño de brida de salida Excela-Flange de 3"-8 tornillos que se puede adaptar fácilmente a bridas de acoplamiento ya sea de 3" NPT o de soldadura a encaje (MEP994S-3F-3SW) lo que las hace universales a cualquier construcción de tubería

CARACTERÍSTICAS

- Duradero cuerpo de acero con enchapado de cadmio en la superficie
- Conexión universal de brida de salida de 2"-8 tornillos para tubería roscada o soldada
- La conexión universal de brida de salida de 2"-8 tornillos provee de una junta unión integrada para facilitar el servicio
- Todos los componentes internos inoxidable
- Glándula de empaque roscada de una pieza
- Vástago de recubrimiento duro maquinado a precisión y guía del vástago
- Disco del asiento de Nitrilo plenamente retenido
- Gran variedad de válvulas de cierre por exceso de flujo
- Agujeros de tornillos de la brida encamisados y resistentes a la corrosión
- Birlos de montaje recubiertos de xileno resistentes a la corrosión
- Accionada por leva de rodillo
- El tiempo de purga más rápido de la industria
- Placa de datos removible
- La válvula de más fácil servicio de la industria
- La construcción estándar usa sellos de Nitrilo
- Disponible con sellos de Neopreno, Viton®, o Kalrez®
- Cuerpos de acero inoxidable 316 disponibles
- Certificada por  para Gas LP y NH3
- Rodamientos de Rulon™ en las flechas del vástago y el birlo
- Encaja en los puertos de tanque bridados de 3" – 300 lbs.



ME994S-3F-24



X	3" Valve Liquid Closing Flow Values
175	Flujo de cierre de 175 GPM GLP
250	Flujo de cierre de 250 GPM GLP
300	Flujo de cierre de 300 GPM GLP
375	Flujo de cierre de 375 GPM GLP
400	Flujo de cierre de 400 GPM GLP
475	Flujo de cierre de 475 GPM GLP
500	Flujo de cierre de 500 GPM GLP

*Para NH3 Multiplique GPM por .90

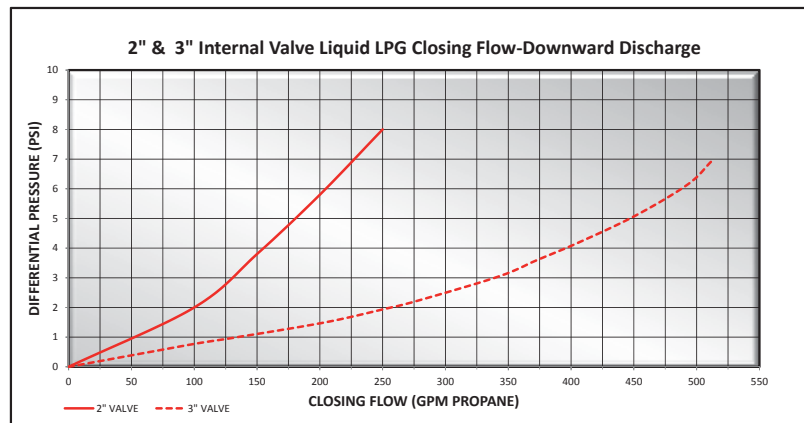

No. de parte *	Descripción	Peso (lbs.)
ME994S-3F-24-"X"	Válvula interna modificada de una brida de 3"-300 lb. x brida de 3" de 8 tornillos Excelerator™ – Sola	38.3
ME994SA-3F-24-"X"	Válvula interna modificada de una brida de 3"-300 lb. x brida de 3" de 8 tornillos Excelerator™ -con actuador neumático	52.8
ME994SAR-3F-24-"X"	Válvula interna modificada de una brida de 3"-300 lb. x brida de 3" de 8 tornillos Excelerator™ –con actuador rotatorio	45.9

* Nota: Indique el valor de cierre de flujo deseado al hacer el pedido - véanse los valores en la tabla, i.e. ME994S-2F-16-260 (260 GPM).

Para pedir Kalrez® agregue una "K" por Kalrez® después del prefijo del número de parte i.e. ME994SK-3F-24-260

Para pedir Neopreno agregue una "N" por Neopreno después del prefijo del número de parte i.e. ME994SN-3F-24-260

Para pedir Viton® agregue una "V" por Viton® después del prefijo del número de parte i.e. ME994SV-3F-24-260

Para pedir acero inoxidable – Agregue SS al número de parte. i.e. ME994SS-3F-24-500

Kits de brida de acoplamiento Excelerator™ Excela-Flange de MEC

No. de parte *	Descripción	Peso (lbs.)
MEP994-3F-24	Kit de brida de acoplamiento Excela-Flange de 3" -8 tornillos x 3" FNPT c/ tornillos y O-Ring	4.8
MEP994-3F-3SW	Kit de brida de acoplamiento Excela-Flange de 3" -8 tornillos x soldadura a encaje de 3" / tornillos y O-Ring	4.9

Disponibles en acero inoxidable con tornillos de acero inoxidable– Agregue SS al número de parte. i.e. MEP994SS-3F-3SW



Viton® y Kalrez® son marcas registradas de DuPont Performance Elastomers.

BRIDADAS DE CUERPOS EN T DE 2" Y 3"

Para uso en bobtails, transportes y grandes tanques de almacenamiento con conexiones bridadas de 2" y 3" para flujo direccional o bidireccional. Provee tanto un cierre manual como un cierre por exceso de flujo en caso de que la tubería se separe de la válvula. Se puede dotar con dispositivos de seguro manual, apertura y cierre neumático o de actuador rotatorio. Todos los modelos de válvulas cuentan con una función de ruptura en el cuerpo forjado que permite el rompimiento de la tubería en caso de impacto lateral, dejando cabezal del asiento de la válvula intacto y protegiendo el tanque de una fuga catastrófica de producto. El cuerpo en forma de T incluye un puerto NFPT de descarga lateral adicional para aplicaciones de servicio con líquido.

CARACTERÍSTICAS

- Duradero cuerpo de acero con enchapado de cadmio en la superficie
- Todos los componentes internos inoxidable
- Glándula de empaque roscada de una pieza
- Vástago de recubrimiento duro maquinado a precisión y guía del vástago
- Disco del asiento de Nitrilo plenamente retenido
- Gran variedad de válvulas de cierre por exceso de flujo
- Agujeros de tornillos de la brida encamisados y resistentes a la corrosión
- Birlos de montaje recubiertos de xileno resistentes a la corrosión
- Accionada por leva de rodillo
- El tiempo de purga más rápido de la industria
- Placa de datos removible
- La válvula de más fácil servicio de la industria
- La construcción estándar usa sellos de Nitrilo
- Disponible con sellos de Neopreno, Viton®, o Kalrez®
- Cuerpos de acero inoxidable 316 disponibles
- Certificada por para Gas LP y NH3
- Rodamientos de Rulon™ en las flechas del vástago y el birlo



ME992S-2F-16

ME992S-3F-24

"X"	Valores de flujo líquido de cierre de la válvula de 2"
110	Flujo de cierre de 110 GPM GLP
160	Flujo de cierre de 160 GPM GLP
260	Flujo de cierre de 260 GPM GLP

"X"	Valores de flujo líquido de cierre de la válvula de 3"
175	Flujo de cierre de 175 GPM GLP
250	Flujo de cierre de 250 GPM GLP
300	Flujo de cierre de 300 GPM GLP
375	Flujo de cierre de 375 GPM GLP
475	Flujo de cierre de 475 GPM GLP
500	Flujo de cierre de 500 GPM GLP

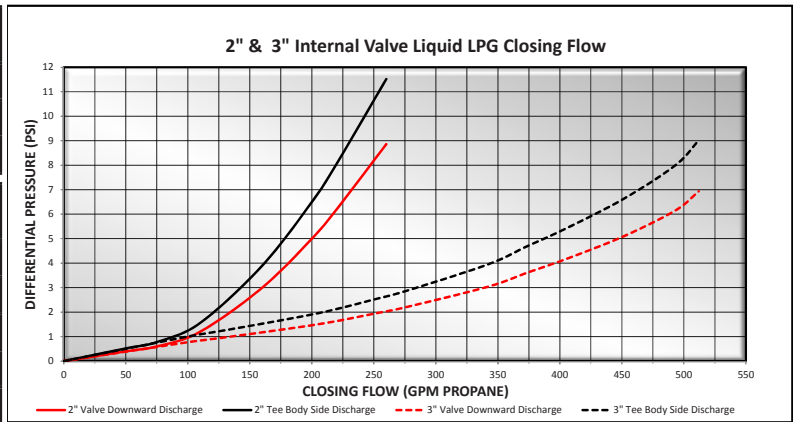

*Para NH3 Multiplique GPM por .90

No. de parte *	Descripción
ME992S-2F-16-"X"	Válvula interna modificada de una sola brida de 2"-300 lb x 2" FNPT Excelsator™ - sola
ME992SA-2F-16-"X"	Válvula interna modificada de una sola brida de 2"-300 lb x 2" FNPT Excelsator™. - con actuador neumát.
ME992SAR-2F-16-"X"	Válvula interna modificada de una sola brida de 2"-300 lb x 2" FNPT Excelsator™ - con actuador rotatorio
ME992S-3F-24-"X"	Válvula interna modificada de una sola brida de 3"-300 lb x 3" FNPT Excelsator™ - sola
ME992SA-3F-24-"X"	Válvula interna modificada de una sola brida de 3"-300 lb x 3" FNPT Excelsator™ - con actuador neumático
ME992SAR-3F-24-"X"	Válvula interna modificada de una sola brida de 3"-300 lb x 3" FNPT Excelsator™ - con actuador rotatorio

* Note: Indicate desired excess flow closing value when ordering - see chart for values i.e. ME992S-3F-24-250 (250 GPM)
 To order Kalrez® add "K" for Kalrez® after the prefix part number i.e. ME992SK-3F-24-250
 To order Neoprene add "N" for Neoprene after the prefix part number i.e. ME992SN-3F-24-250
 To order Viton® add "V" for Viton® after the prefix part number i.e. ME992SV-3F-24-250

VÁLVULAS INTERNAS BRIDADAS DE 3"

Para uso en bobtail, transportes y grandes tanques de almacenamiento con conexiones bridadas de 3" en aplicaciones de flujo direccional o bidireccional. Provee de cierre tanto manual como de exceso de flujo, en caso de que la tubería se separe de la válvula. Se puede dotar de dispositivos de apertura/cierre de seguro manual o de actuador neumático o rotatorio. Todos los modelos de válvula cuentan con una función de ruptura en el cuerpo fundido que permite que se rompa la bomba o la tubería en caso de impacto lateral, dejando el cabezal del asiento de la válvula intacto y protegiendo el tanque de una fuga catastrófica de producto.

CARACTERÍSTICAS

- Duradero cuerpo de acero con enchapado de cadmio en la superficie
- Todos los componentes internos inoxidable
- Glándula de empaque roscada de una pieza
- Vástago de recubrimiento duro maquinado a precisión y guía del vástago
- Disco del asiento de Nitrilo plenamente retenido
- Gran variedad de válvulas de cierre por exceso de flujo
- Agujeros de tornillos de la brida encamisados y resistentes a la corrosión
- Birlos de montaje recubiertos de xileno resistentes a la corrosión
- Accionada por leva de rodillo
- El tiempo de purga más rápido de la industria
- Placa de datos removible
- La válvula de más fácil servicio de la industria
- La construcción estándar usa sellos de Nitrilo
- Disponible con sellos de Neopreno, Viton®, o Kalrez®
- Cuerpos de acero inoxidable 316 disponibles
- Certificada por para Gas LP y NH3
- Rodamientos de Rulon™ en las flechas del vástago y el birlo



ME990S-3F-24



ME990S-3DF



ME990S-3DFM

"X"	Valores de flujo líquido de cierre de la válvula de 3"
175	Flujo de cierre de 175 GPM GLP
250	Flujo de cierre de 250 GPM GLP
300	Flujo de cierre de 300 GPM GLP
375	Flujo de cierre de 375 GPM GLP
400	Flujo de cierre de 400 GPM GLP
475	Flujo de cierre de 475 GPM GLP
500	Flujo de cierre de 500 GPM GLP

*Para NH3 Multiplique GPM por .90

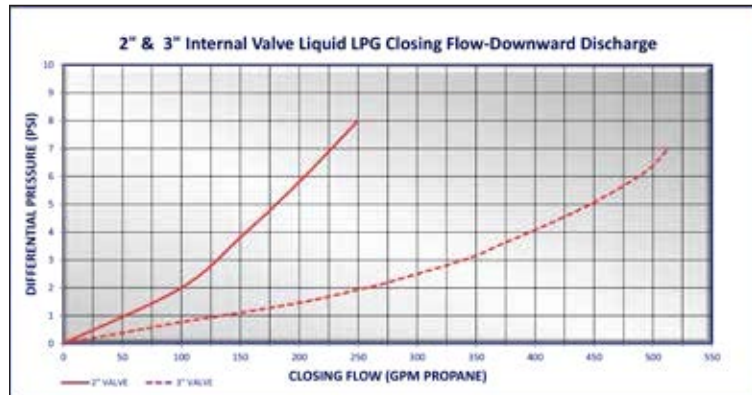

No. de parte *	Descripción
ME990S-3DF-"X"	Válvula interna de doble brida para bobtail Excelerator™ de 3" - sola
ME990SA-3DF-"X"	Válvula interna de doble brida para bobtail Excelerator™ de 3" - con actuador neumático
ME990SAR-3DF-"X"	Válvula interna de doble brida para bobtail Excelerator™ de 3" - con actuador rotatorio
ME990S-3DFM-"X"	Válvula interna de doble brida modificada Excelerator™ de 3"-300 lb. - sola
ME990SA-3DFM-"X"	Válvula interna de doble brida modificada Excelerator™ de Excelerator™ 3"-300 lb. - con actuador neumático
ME990SAR-3DFM-"X"	Válvula interna de doble brida modificada Excelerator™ de Excelerator™ 3"-300 lb. - con actuador rotatorio
ME990S-3F-24-"X"	Válvula interna de brida sencilla modificada x 3" FNPT Excelerator™ de 3"-300 lb. - sola
ME990SA-3F-24-"X"	Válvula interna de brida sencilla modificada x 3" FNPT Excelerator™ de 3"-300 lb. - con actuador neum.
ME990SAR-3F-24-"X"	Válvula interna de brida sencilla modificada x 3" FNPT Excelerator™ de 3"-300 lb. - con actuador rotat.

* Note: Indicate desired excess flow closing value when ordering - see chart for values i.e. ME990S-3SF-250 (250 GPM)
 To order Kalrez® add "K" for Kalrez® after the prefix part number i.e. ME990SK-SDF-300
 To order Neoprene add "N" for Neoprene after the prefix part number i.e. ME990SN-SDF-300
 To order Viton® add "V" for Viton® after the prefix part number i.e. ME990SV-SDF-300

Viton® y Kalrez® son marcas registradas de DuPont Performance Elastomers.



SIGUIENTE GENERACIÓN

VÁLVULAS INTERNAS DE DOBLE BRIDA CON DESFASE DE 3" – 300 LBS.

Para uso en bobtails con conexiones bridadas de 3" en aplicaciones de flujo direccional o bidireccional. La brida de salida desfasada de 3" evita una interferencia de la instalación de la bomba con los rieles o vigas del marco del camión, tapones de PTO, flechas motrices y otros obstáculos comunes al montar tanques de bobtail en chasises nuevos. Para reducir la cantidad de desfase del máximo de 2" a 1-1/4", simplemente rote la conexión de la brida de entrada al agujero de tornillo en cualquier dirección. Para eliminar el desfase por completo, simplemente rote 1 tornillo más. Las válvulas Excelsator™ desfasadas están dotadas de tres lugares de ubicación de glándulas de empaque separadas para prevenir una interferencia mientras se monta el actuador de la válvula, sin importar cómo elija montar la válvula. Provee de cierre tanto manual como de exceso de flujo en caso de que la válvula se separe del tanque. Se puede dotar de dispositivos de actuador de apertura/cierre neumáticos o rotatorios. Todos los modelos de válvula cuentan con una función de ruptura en el cuerpo fundido que permite que se rompa la bomba o la tubería en caso de impacto lateral, dejando el cabezal del asiento de la válvula intacto y protegiendo el tanque de una fuga catastrófica de producto.

CARACTERÍSTICAS

- Rote el cuerpo de la válvula en cualquier dirección 1 agujero de tornillo para reducir la compensación a 1-1/4"
- Estándar con 3 puertos de glándula para la reubicación del vástago (2 taponados)
- Cada puerto de glándula puede aceptar actuadores neumáticos o rotatorios
- Duradero cuerpo de acero con enchapado de cadmio en la superficie
- Glándula de empaque roscada de una pieza
- Vástago de recubrimiento duro maquinado a precisión y guía del vástago
- Disco del asiento de Nitrilo plenamente retenido
- Gran variedad de válvulas de cierre por exceso de flujo
- Agujeros de tornillo de brida encamisados y resistentes a la corrosión
- Mamelones de montaje recubiertos de xileno resistentes a la corrosión
- Accionada por leva de rodillo
- El tiempo de purga más rápido de la industria
- Placa de datos removible
- La válvula de más fácil servicio de la industria
- La construcción estándar usa sellos de Nitrilo
- Disponible con sellos de Neopreno, Viton®, o Kalrez®
- Cuerpos de acero inoxidable 316 disponibles

ME990S-3DFO 



Puertos de glándula (taponados)



"X"	Valores de flujo líquido de cierre de la válvula de 3"
175	Flujo de cierre de 175 GPM GLP
250	Flujo de cierre de 250 GPM GLP
300	Flujo de cierre de 300 GPM GLP
375	Flujo de cierre de 375 GPM GLP
400	Flujo de cierre de 400 GPM GLP
475	Flujo de cierre de 475 GPM GLP
500	Flujo de cierre de 500 GPM GLP

Para NH3 Multiplique GPM por .90

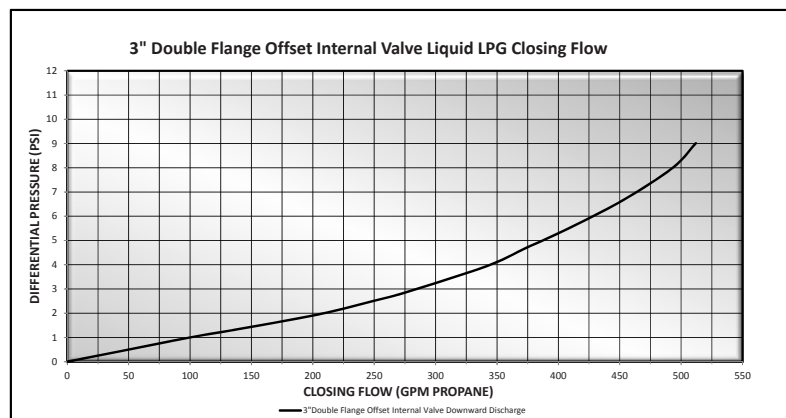

No. de parte *	Descripción
ME990S-3DFO-"X"	Válvula interna doble bridada con desfase de 3" para bobtail Excelsator™ - sola
ME990SA-3DFO-"X"	Válvula interna doble bridada con desfase de 3" para bobtail Excelsator™ - con actuador neumático
ME990SAR-3DFO-"X"	Válvula interna doble bridada con desfase de 3" para bobtail Excelsator™ - con actuador rotatorio

*Nota: Indique el valor de cierre de exceso de flujo deseado al hacer el pedido - véanse los valores en la tabla ME990S-3DFO-250 (250 GPM). Disponible totalmente de acero inoxidable

Para pedir Kalrez® agregue una "K" por Kalrez® después del prefijo del número de parte i.e. ME990SK-3DFO-300

Para pedir Neopreno agregue una "N" por Neopreno después del prefijo del número de parte i.e. ME990SN-3DFO-300

Para pedir Viton® agregue una "V" por Viton® después del prefijo del número de parte i.e. ME990SV-3DFO-300

Viton® y Kalrez® son marcas registradas de DuPont Performance Elastomers.

VÁLVULAS INTERNAS BRIDADAS DE 4"

Para uso en transportes y grandes tanques de almacenamiento con conexiones bridadas de 4" en aplicaciones de flujo direccional o bidireccional. Proveen tanto un cierre manual como por exceso de flujo en caso de que la tubería se separe de la válvula. Se puede dotar de dispositivos de apertura/cierre de seguro manual o de actuador neumático o rotatorio.

CARACTERÍSTICAS

- Totalmente inoxidable
- Vástago y guía del vástago con maquinado de precisión
- Disco plenamente retenido
- Gran variedad de válvulas de cierre por exceso de flujo
- Disponible con malla estándar filtro del #5
- Agujeros de tornillos de la brida encamisados y resistentes a la corrosión
- Mamelones de montaje recubiertos de xileno resistentes a la corrosión
- Placa de datos removible
- Glándula de empaque roscada con resorte eyector de sello
- La construcción estándar usa sellos de Nitrilo
- Disponible con sellos de Neopreno, Viton®, o Kalrez®
-  certificado para Gas LP y NH3
- Rodamientos de RulonTM en las flechas del vástago y el mamelón

Serie ME990-4F

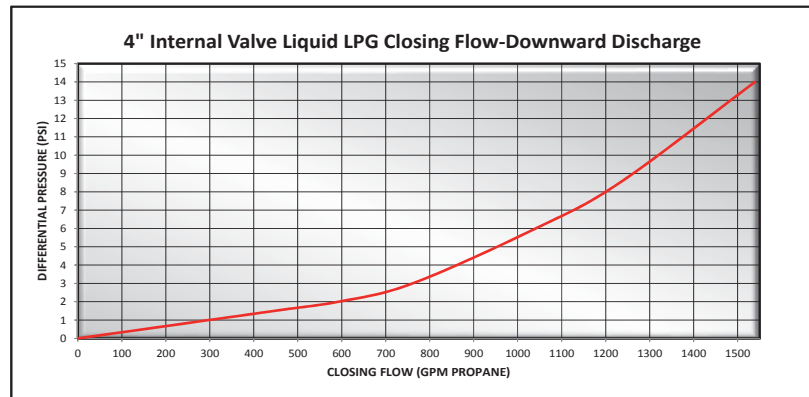
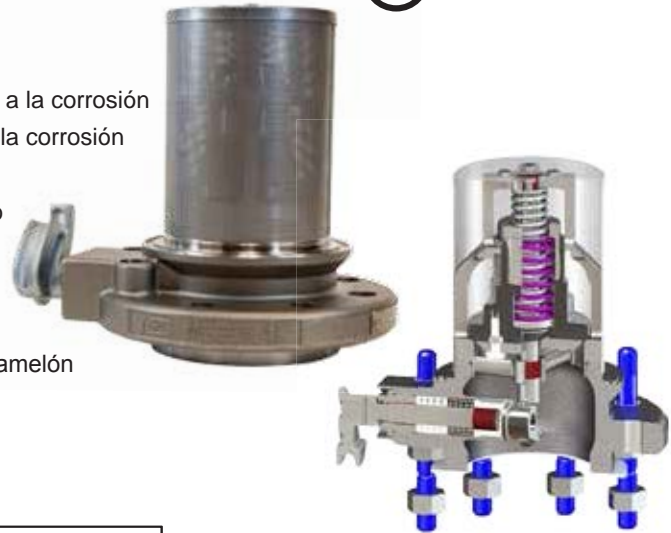

"X"	Valores de flujo de cierre de líquido de la válvula de 4"
375	Flujo de cierre de 375 GPM GLP
500	Flujo de cierre de 500 GPM GLP
650	Flujo de cierre de 650 GPM GLP
850	Flujo de cierre de 850 GPM GLP
1250	Flujo de cierre de 1250 GPM GLP
1500	Flujo de cierre de 1500 GPM GLP

Para NH3 Multiplique GPM por .90

No. de parte *	Descripción
ME990-4F-"X"	Válvula interna de una brida Excelsator TM de 4" - sola
ME990A-4F-"X"	Válvula interna de una brida Excelsator TM de 4" - con actuador neumático
ME990AR-4F-"X"	Válvula interna de una brida Excelsator TM de 4" - con actuador rotatorio
ME990M-4F-"X"	Válvula interna de una brida Excelsator TM de 4" - con seguro manual

* Nota: Indique el valor de cierre de exceso de flujo deseado al hacer el pedido – véanse los valores en la tabla ME990-4F-650 (650 GPM)
 Para malla del #5 agregue un /5 i.e. ME990-4F-650/5
 Para pedir Kalrez® agregue una "K" por Kalrez® después del prefijo del número de parte i.e. ME990AK-4F-500
 Para pedir Neopreno agregue una "N" por Neopreno después del prefijo del número de parte i.e. ME990AN-4F-500
 Para pedir Viton® agregue una "V" por Viton® después del prefijo del número de parte i.e. ME990AV-4F-500

Viton® y Kalrez® son marcas registradas de DuPont Performance Elastomers.



VÁLVULAS INTERNAS DE DOBLE BRIDA DE 4"-300 LBS Y DE 6"-300 LBS

Para uso en transportes y grandes tanques de almacenamiento con conexiones bridadas de 4" o 6" en aplicaciones de flujo direccional o bidireccional. Provee de cierre tanto manual como de exceso de flujo, en caso de que la tubería se separe de la válvula. Equipadas estándar con dispositivos de apertura/cierre de actuador rotatorio. Todos los modelos de válvula cuentan con una función de ruptura en el cuerpo fundido que permite que se rompa la bomba o la tubería en caso de impacto lateral, dejando el cabezal del asiento de la válvula intacto y protegiendo el tanque de una fuga catastrófica de producto.

CARACTERÍSTICAS

- Duradero cuerpo de acero con enchapado de cadmio en la superficie
- Todos los componentes internos inoxidable
- Glándula de empaque roscada de una pieza
- Vástago de recubrimiento duro maquinado a precisión y guía del vástago
- Disco del asiento de Nitrilo plenamente retenido
- Gran variedad de válvulas de cierre por exceso de flujo
- Agujeros de tornillos de la brida encamisados y resistentes a la corrosión
- Mamelones de montaje recubiertos de xileno resistentes a la corrosión
- Accionada por leva de rodillo
- El tiempo de purga más rápido de la industria
- Placa de datos removible
- La válvula de más fácil servicio de la industria
- Disponible con sellos de Viton® o Kalrez®
- Cuerpos de acero inoxidable 316 disponibles
-  certificado para Gas LP y NH3
- Rodamientos de Rulon™ en las flechas del vástago y el mamelón
- Encaja en las aberturas de brida estándar del #300



ME990SAR-4DFM

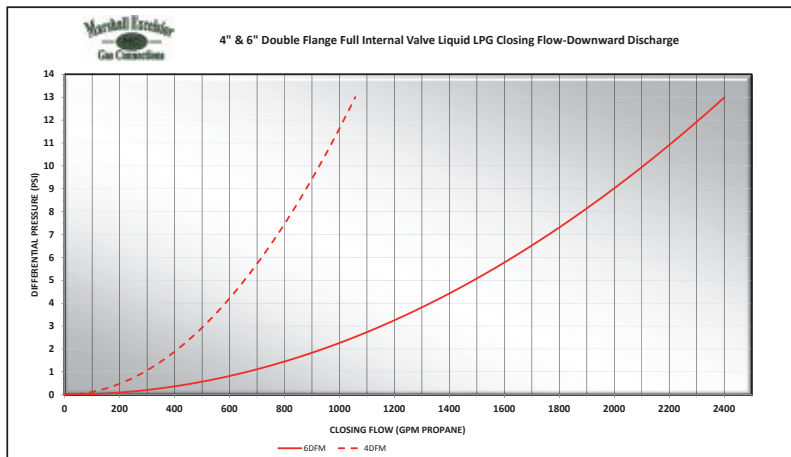

"X"	Valores de flujo de cierre de líquido de la válvula de 4"
375	Flujo de cierre de 375 GPM GLP
500	Flujo de cierre de 500 GPM GLP
650	Flujo de cierre de 650 GPM GLP
800	Flujo de cierre de 800 GPM GLP
900	Flujo de cierre de 900 GPM GLP
1000	Flujo de cierre de 1000 GPM GLP

*Para NH3 Multiplique GPM por .90

"X"	Valores de flujo de cierre de líquido de la válvula de 6"
650	Flujo de cierre de 650 GPM GLP
1000	Flujo de cierre de 1000 GPM GLP
1250	Flujo de cierre de 1250 GPM GLP
1500	Flujo de cierre de 1500 GPM GLP
1800	Flujo de cierre de 1800 GPM GLP
2400	Flujo de cierre de 2400 GPM GLP

*Para NH3 Multiplique GPM por .90

No. de parte *	Descripción
ME990SAR-4DFM-"X"	Válvula interna modificada de doble brida Excelerator™ de 4"-300 lb. - con actuador rotatorio
ME990SAR-6DFM-"X"	Válvula interna modificada de doble brida Excelerator™ de 6"-300 lb. - con actuador rotatorio

* Nota: Indique el valor de cierre de exceso de flujo deseado al hacer el pedido - véanse los valores en la tabla i.e. ME990SAR-4DFM-375 (375 GPM)
 Disponible totalmente de acero inoxidable
 Para pedir Kalrez® agregue una "K" por Kalrez® después del prefijo del número de parte i.e. ME990SKAR-4DFM--375
 Para pedir Viton® agregue una "V" por Viton® después del prefijo del número de parte i.e. ME990SVAR-4DFM-375

Viton® y Kalrez® son marcas registradas de DuPont Performance Elastomers.



CONEXIONES DE BRIDA DE TANQUE

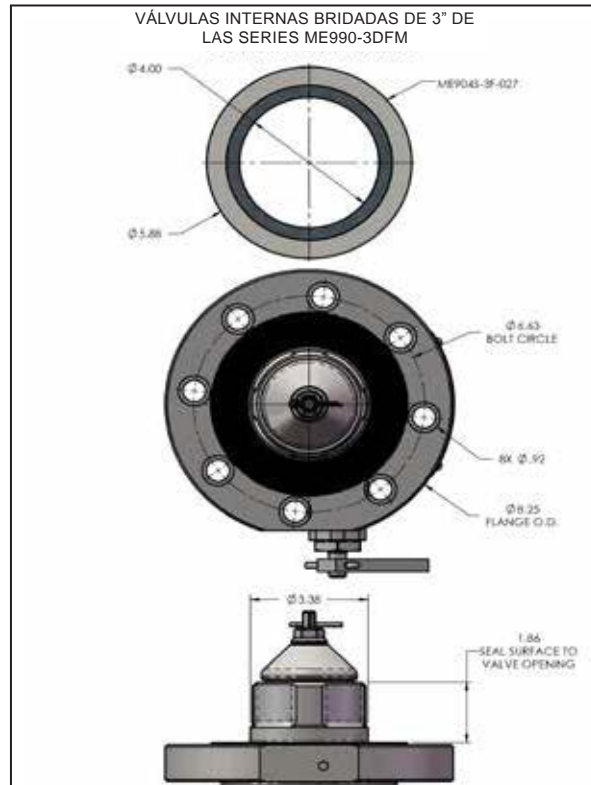
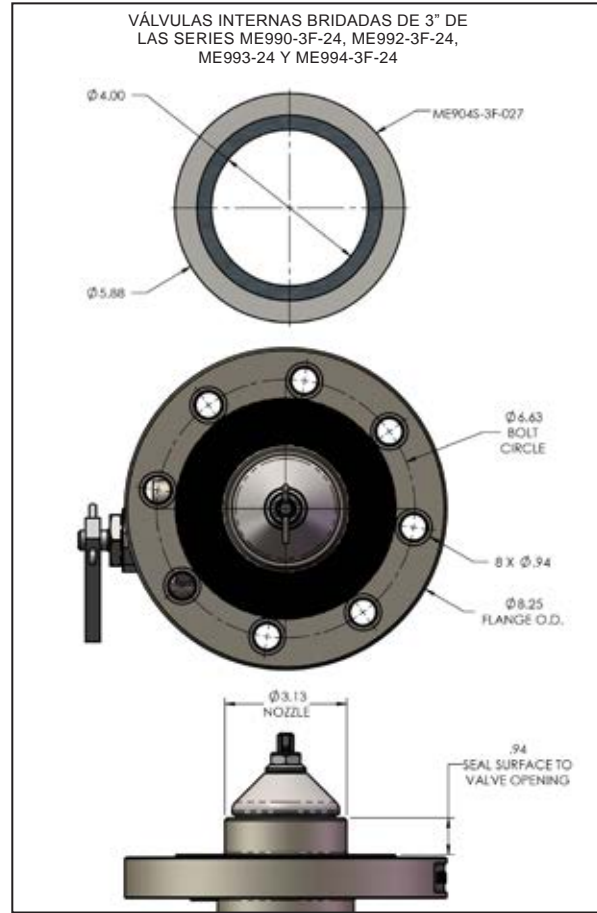
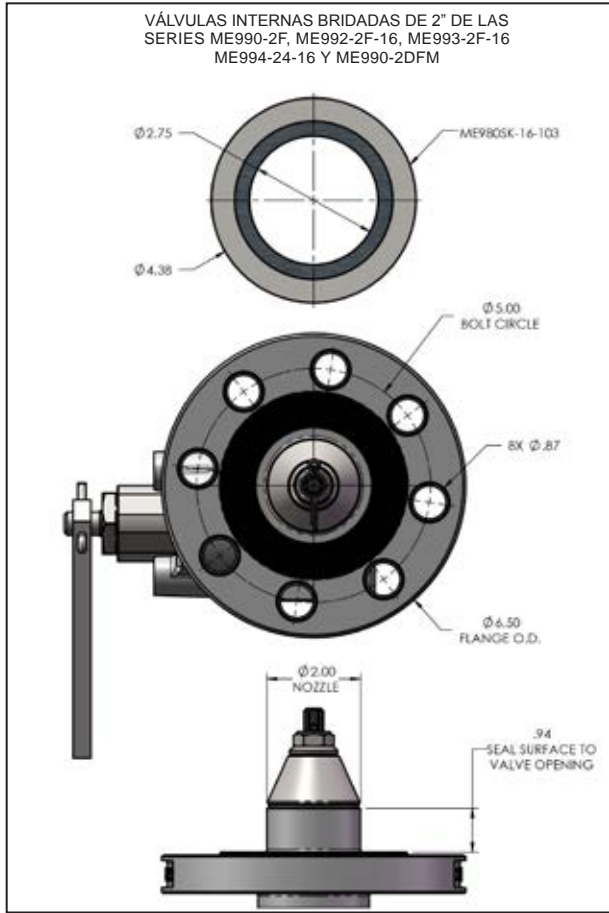

CONEXIONES DE BRIDA DE TANQUE

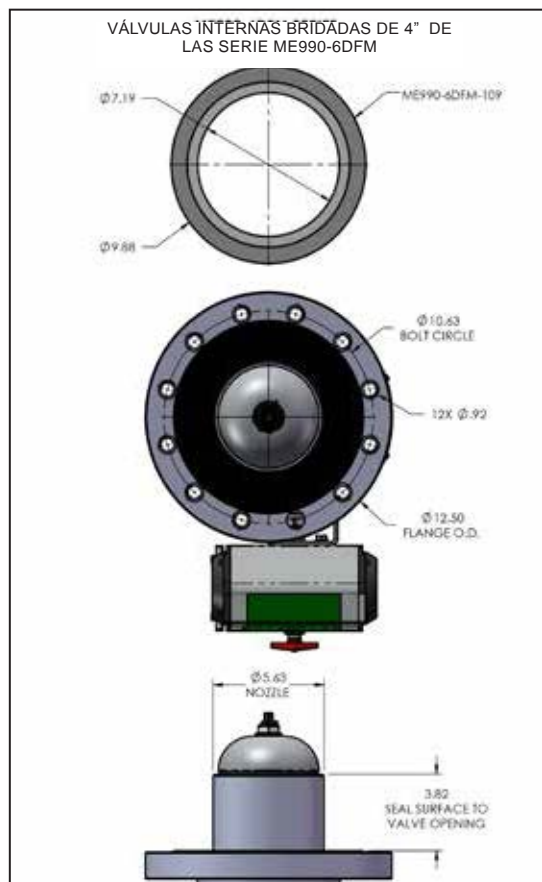
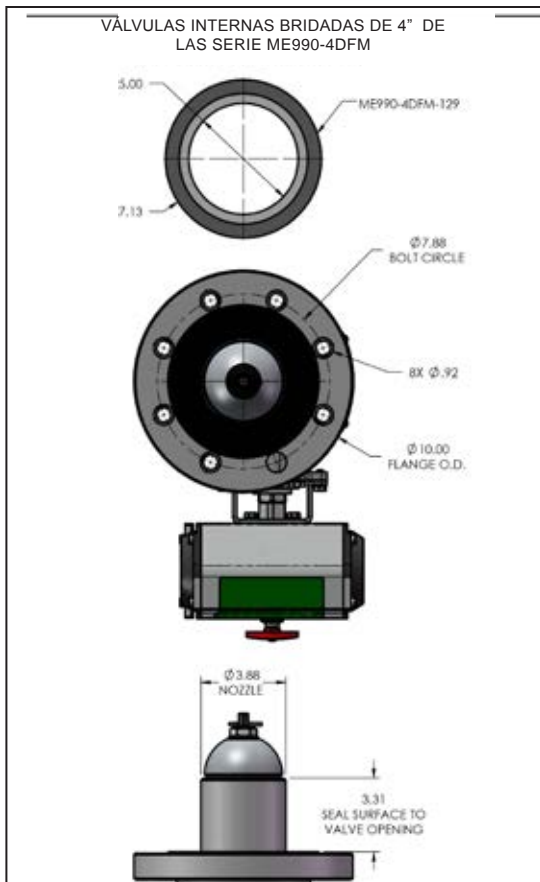
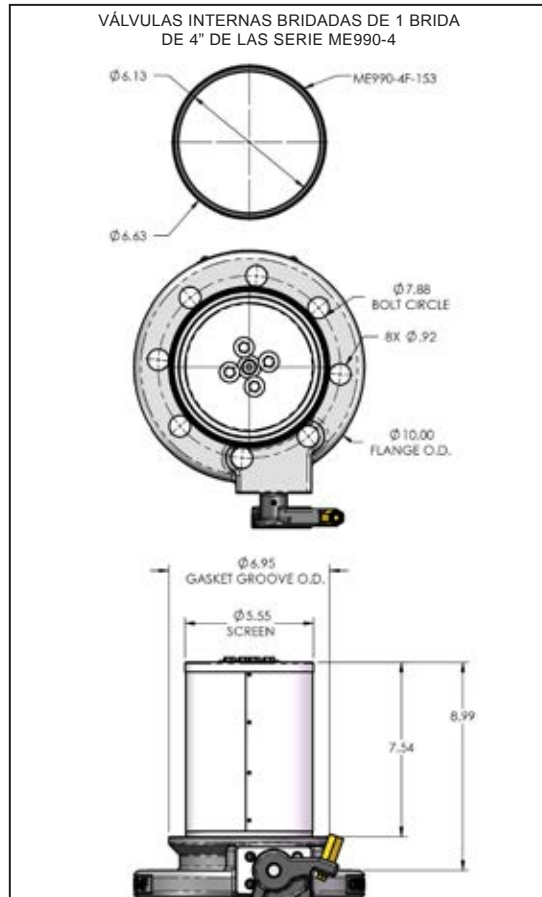
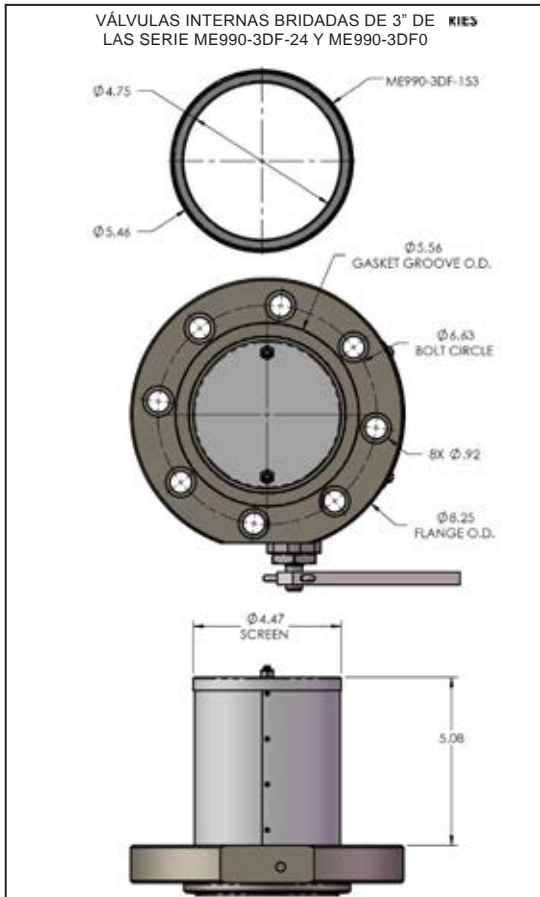

ACTUADORES DE VÁLVULAS INTERNAS

SERIES PowerTorq

Estos actuadores de impulso directo están diseñados para maximizar la vida de la válvula interna eliminando la presión lateral en el vástago del empaque de la válvula. Estos actuadores son para uso en ubicaciones remotas o bien operados directamente con el sistema de frenos de aire en bobtails o transportes.

Los sellos de baja temperatura instalados de fábrica permiten a estos actuadores usarse con aire, nitrógeno, dióxido de carbono o vapor de Gas LP. En caso de incendio, el tapón térmico colocado de fábrica se funde a 212° Fahrenheit liberando la presión y permitiendo que la válvula interna cierre. La rotación configurada de fábrica de estos actuadores no requiere de modificación y se puede orientar en cualquier dirección y viene con toda la tornillería necesaria para la instalación.

CARACTERÍSTICAS

- Tornillería de montaje de acero inoxidable para todo clima
- Reparable en campo bajo presión plena del tanque
- Cuerpo del actuador de aluminio anodizado con indicador de apertura/cierre muy visible
- Sin puntos de atrapamiento para seguridad del operador
- Incluye la ménsula de montaje para la válvula de liberación rápida
ME707 Nota: No requiere del ME707 para su operación



Limites de la presión de operación del actuador:

- Minimo = 25 PSIG
- Maximo = 125 PSIG
- Recomendado = 40-60 PSIG

No. de parte	Tipo de actuador	Sirve para MEC*	Sirve para Fisher*	Válvula Interna
ME225	Impulso directo	ME990-10, ME991-10, ME992-10	Fisher® C407	Roscada de 1-1/4"
ME226	Impulso directo	ME990-16, ME990-24, ME990S-3F-24, ME990S-2DFM, ME991-16, ME991-24, ME992-16, ME992-24, ME993S-16, ME993S-24	Fisher® C402, C421, C427, C471, C477	Roscada de 2" y 3"
ME227	Impulso directo	ME990S-3DF & ME990S-3DFM	Fisher® Serie C403-24 & C483-24	Doble brida de 3"
ME228	Impulso directo	ME990-4F	Fisher® Serie 404-32 & C484-32	Una brida de 4"

* Also fits Cavagna 6902900 Series internal valves

Fisher® and Fisher® Internal Valves are the trademarks of Emerson Process Management; Cavagna is the trademark of Cavagna Group

Actuadores PowerTorq



ACCESORIOS DE ACTUADOR

ME707—La válvula de liberación rápida se utiliza en conjunción con los actuadores de aire Marshall Excelsior para reducir el tiempo de respuesta al cerrar los actuadores. Son particularmente eficientes cuando existen largas distancias (75 pies o más) entre el actuador y la válvula de control del actuador.

ME708—El regulador de presión de aire de 0-150 psig prolonga la vida del actuador neumático y del sistema de aire permitiendo que la presión de aire se fije y regule a la presión de operación mínima requerida para cada sistema individual.

ME709—El filtro de gas/aire se utiliza para filtrar materias extrañas y/o partículas de los sistemas de Gas LP tales como combustible de motor o en los sistemas de carburación. Diseñada también para filtrar las líneas de alimentación de aire para los sistemas de actuador de válvula de paso internos y de emergenci:



No. de parte	Entrada	Salida
ME707	3/8" FNPT	3/8" FNPT (2 Puertos)
ME708	1/4" FNPT	1/4" FNPT
ME709	1/4" FNPT	1/4" MNPT
MEGR-130-50	1/4" FNPT	1/4" FNPT



Ménsula de montaje universal incluida

ACTUADORES DE VÁLVULAS INTERNAS

SERIES POWERSTROKE Y FASTROKE

Diseñados con un marco de acero inoxidable para uso pesado para soportar las más duras condiciones. Estos actuadores son para uso en ubicaciones remotas o bien operados directamente con el sistema de frenos de aire en bobtails o transportes.

La leva de actuación suave del actuador abre la palanca de la válvula interna cuando se aplica aire, nitrógeno, o dióxido de carbono a la línea. Cuando se libera la presión a la línea, la válvula interna automáticamente se cierra. En caso de incendio, el tapón térmico colocado de fábrica se funde a 212° Fahrenheit liberando la presión y permitiendo que la válvula interna cierre. Estos actuadores no requieren de modificación y vienen con toda la tornillería necesaria para la instalación

No. de parte	Tipo de actuador	Encaja en MEC*	Encaja en *	Válvula interna
ME205	Airstroke™ de Firestone	ME990-10, ME991-10, ME992-10	Fisher® C407	Roscada de 1-1/4"
ME205R	Airstroke™ de Firestone	—	RegO® A3209R	Roscada de 1-1/4"
ME206	Cámara del #9	ME990-16, ME990-24, ME990S-3F-24, ME990S-2DFM, ME991-16, ME991-24, ME992-16, ME993S-16, ME993S-24	Fisher® C402, C421, C471, C427, C477	Roscada de 2" y 3"
ME207	Cámara del #9	ME990S-3DF & ME990S-3DFM	Fisher® C403-24 & C483-24	Doble brida de 3"
ME207SF	Cámara del #9	—	Fisher® C404-24	Una brida de 3"
ME208SF	Cámara del #24	ME990-4F	Fisher® C404-32 & C484-32	Una brida de 4"
ME710	Airstroke™ de Firestone	—	Válvula de tres pasos RegO® Flowmatic®	

* También sirve para las válvulas internas de la serie Cavagna 6902900

CARACTERÍSTICAS

- Ménsula de acero inoxidable para todo clima
- Reparable en campo sin desconectarse del todo de la válvula interna
- Reparable con la cámara de freno automotriz común
- Recubrimiento automotriz epoxi negro de alto brillo

Actuadores PowerStroke



*Internal valves not included

Airstroke™ es una marca registrada de Firestone Industrial Products Company, Fisher® y las válvulas internas Fisher® son marcas registradas de Emerson Process Management



FaStroke Actuators

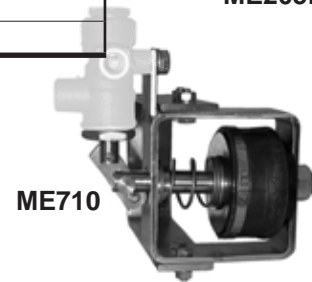

LÍMITES DE LA PRESIÓN DE OPERACIÓN DEL ACTUADOR:

Minima = 20 PSIG
Maxima = 125 PSIG
Recomendada = 20-25 PSIG

ACCESORIOS DE VÁLVULAS INTERNAS



ME990-10-902



MEP990-24



MEP990-4F

Seguros	
No. de parte	Descripción
ME990-10-902	Ensamble de seguro manual Excelerator™ para válvula interna roscada de 1-1/4"
MEP990-24	Ensamble de seguro manual Excelerator™ para válvulas internas ME990-16, ME990-24, ME991-16 y ME991-24
MEP990-4F	Ensamble de seguro manual Excelerator™ para Serie ME990-4F

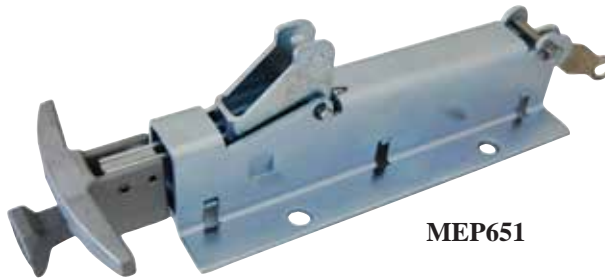

MEP651

Desenganches	
No. de parte	Descripción
MEP650	Desenganche de apertura/cierre con control de cable Excelerator™ y cable de 50'
MEP651	Desenganche de apertura/cierre con control de cable Excelerator™ - Solo

ESV/ACCESORIOS DE VÁLVULAS INTERNAS



ME980-905-25

No. de parte	Descripción
ME980-905	Desenganche remoto Universal de VCE/ Válvula interna / sin Cable
ME980-905-25	Desenganche remoto Universal de VCE/ Válvula interna con cable de 25'
ME980-905-50	Desenganche remoto Universal de VCE/ Válvula interna con cable de 50'
ME980-906-25	Ensamble de cable de desenganche remoto 5/16-24UNF - 25' OAL
ME980-906-50	Ensamble de cable de desenganche remoto 5/16-24UNF - 50' OAL



Made in the U.S.A.

ACTUADORES DE VÁLVULA DE CIERRE DE EMERGENCIA

Diseñados para uso en válvulas de cierre de emergencia en ubicaciones remotas. La presión a la línea habilita una leva de operación suave para abrir por completo la válvula de cierre de emergencia para una operación a flujo pleno. Cuando se libera la presión a la línea, la válvula de cierre de emergencia automáticamente se cierra. En caso de incendio, el tapón térmico colocado de fábrica se funde a 212° Fahrenheit liberando la presión y permitiendo el cierre de la VCE. Estos actuadores no requieren de modificación y vienen con toda la tornillería necesaria para la instalación.

El actuador de impulso directo PowerTorq maximiza la vida de la válvula de cierre de emergencia eliminando la presión lateral en el vástago del empaque de la válvula.

PowerTorq

CARACTERÍSTICAS

- Tornillería de montaje de acero inoxidable para todo clima
- Reparable en campo bajo presión plena del tanque
- Sellos de baja temperatura instalados de fábrica permiten el uso de aire, nitrógeno, dióxido de carbono o vapor de Gas LP
- Cuerpo del actuador de aluminio anodizado con indicador de apertura/cierre muy visible
- Sin puntos de atrapamiento para seguridad del operador
- Tapón térmico instalado de fábrica
- Incluye la ménsula de montaje para la válvula de liberación rápida ME707. Nota: No requiere del ME707 para su operación



Límites de la presión de operación del actuador:
 Minimum = 25 PSIG
 Maximum = 125 PSIG
 Recommended = 40-60 PSIG

SAFETY STROKE

CARACTERÍSTICAS

- Ménsula de montaje para uso pesado de acero inoxidable para todo clima
- Uso con aire, nitrógeno o dióxido de carbono
- Utiliza el tapón térmico Fisher®



ME980 Series
 Emergency Shutoff Valves
 not included

Límites de la presión de operación del actuador:
 Minimum = 20 PSIG
 Maximum = 125 PSIG
 Recommended = 20-25 PSIG

No. de parte	Tipo de actuador	Encaja en MEC	Encaja en	VCE
ME551	Airstroke™ de Firestone	ME980-10, ME980-16, ME980-16-2F, ME980-24, ME980-24-3F, ME980-24-4F	Fisher® Serie N550	1-1/4", 2" & 3"
ME552	Impulso directo	ME980-10, ME980-16, ME980-16-2F, ME980-24, ME980-24-3F, ME980-24-4F	Fisher® Serie N550	1-1/4", 2" & 3"

Airstroke™ es una marca registrada de Firestone Industrial Products Company, Fisher® y las válvulas internas Fisher® son marcas registradas de Emerson Process Management



VÁLVULAS DE CIERRE DE EMERGENCIA

Las válvulas de cierre de emergencia (VCEs) están diseñadas para proveer un cierre rápido y positivo de las líneas de gas en caso de que se presente una ruptura de la tubería aguas abajo. Debido a la presencia de un elemento fusible integrado en el cubo de la válvula, la VCE se cerrará automáticamente cuando se le exponga a un calor de entre 212° F. y 250° F. Estas válvulas son ideales para instalarse en entradas de vaporizador de fuego directo para un cierre de emergencia como resultado de un incendio o en las entradas de las bombas de despacho para un cierre remoto inmediato y positivo.

CARACTERÍSTICAS

- Cuerpo de hierro dúctil con pintura en polvo con extremos hexagonales para máxima duración y fácil instalación
- Válvula check de columpio integral con asiento suave para promover un máximo flujo de producto y reducir al mínimo la pérdida de producto en caso de falla de la línea
- Componentes internos de acero inoxidable para una máxima resistencia a la corrosión
- Provee de una clara indicación visual si la válvula está abierta / cerrada
-  certificado para uso con Gas LP y amoníaco anhidro - 400 PSI WOG
- Elemento fusible integral para el cierre automático cuando se le expone al fuego
- Durable glándula de empaque de Teflon® y resistentes sellos para una larga vida de servicio
- Disponible con mecanismo de seguro neumático o de cable



ME980C-6



ME980-10



ME980-24



ME980-16



ME980-16-2F



No. de parte	Descripción	Seguro	Material	Mat. de brida	OAL
ME980-6	Válvula de cierre de emergencia (ESV), 3/4" FNPT	Neumático	Hierro dúctil	Hierro dúctil	4-3/4"
ME980-8	Válvula de cierre de emergencia (ESV), 1" FNPT	Neumático		Hierro dúctil	4-3/4"
ME980C-6	Válvula de cierre de emergencia (ESV), 3/4" FNPT	Cable		Hierro dúctil	4-3/4"
ME980C-8	Válvula de cierre de emergencia (ESV), 1" FNPT	Cable		Hierro dúctil	4-3/4"
ME980-10	Válvula de cierre de emergencia (ESV), 1-1/4" FNPT	Neumático		Hierro dúctil	5-3/8"
ME980C-10	Válvula de cierre de emergencia (ESV), 1-1/4" FNPT	Cable		Hierro dúctil	5-3/8"
ME980-12	Válvula de cierre de emergencia (ESV), 1-1/2" FNPT	Neumático		Hierro dúctil	5-3/8"
ME980C-12	Válvula de cierre de emergencia (ESV), 1-1/2" FNPT	Cable		Hierro dúctil	5-3/8"
ME980-16	Válvula de cierre de emergencia (ESV), 2" FNPT	Neumático		Acero fundido	6-7/8"
ME980C-16	Válvula de cierre de emergencia (ESV), 2" FNPT	Cable		Acero fundido	6-7/8"
ME980-24	Válvula de cierre de emergencia (ESV), 3" FNPT	Neumático		Hierro dúctil	9-5/8"
ME980C-24	Válvula de cierre de emergencia (ESV), 3" FNPT	Cable		Hierro dúctil	9-5/8"
ME980-16-2F	Válvula de cierre de emergencia (ESV), brida 2" - 300 lb.	Neumático		Hierro dúctil	11-7/8"
ME980C-16-2F	Válvula de cierre de emergencia (ESV), brida 2" - 300 lb.	Cable		Hierro dúctil	11-7/8"
ME980-24-3F	Válvula de cierre de emergencia (ESV), brida 3" - 300 lb.	Neumático		Hierro dúctil	14-1/8"
ME980C-24-3F	Válvula de cierre de emergencia (ESV), brida 3" - 300 lb.	Cable		Hierro dúctil	14-1/8"
ME980-24-4F	Válvula de cierre de emergencia (ESV), brida 4" - 300 lb.	Neumático		Hierro dúctil	14-1/4"
ME980C-24-4F	Válvula de cierre de emergencia (ESV), brida 4" - 300 lb.	Cable		Hierro dúctil	14-1/4"

Para pedir ESV con actuador neumático, agregue una "A" después del prefijo de no. de parte, i.e. ME980A-10
 Para pedir ESV con actuador rotatorio agregue "AR" después del prefijo de no. de parte, i.e. ME980AR-10



VÁLVULAS DE CIERRE DE EMERGENCIA

BRIDADAS DE ALTA CAPACIDAD

Las válvulas de cierre de emergencia (VCEs) están diseñadas para proveer un cierre rápido y positivo de las líneas de gas en caso de que se presente una ruptura de la tubería aguas abajo. Debido a la presencia de un elemento fusible integrado en el cubo de la válvula, la VCE se cerrará automáticamente cuando se le exponga a un calor de entre 212° F. y 250° F. Estas válvulas son ideales para instalarse en tuberías de cabezales o de entrada para un cierre automático de emergencia como resultado de un incendio o para un cierre manual o remoto inmediato y positivo.

CARACTERÍSTICAS

- Cuerpo de acero enchapado en cadmio / hierro dúctil para máxima durabilidad
- Cabezal interno del asiento de la válvula de carrera larga para máximo flujo de producto
- Componentes internos de acero inoxidable para una máxima resistencia a la corrosión
- Conexión bridada del extremo para fácil servicio en campo
-  certificada para uso con Gas LP y amoniaco anhidro - 400 PSI WOG
- Elemento fusible integral para el cierre automático cuando se le expone al fuego
- Durable glándula de empaque de Teflon® y sellos resistentes para una larga vida de servicio
- Carcasa de campana de entrada pre montada para una instalación fácil y rápida
- Incluye toda la tornillería de montaje



ME980SAR-4DFM



Válvulas de cierre de emergencia (VCEs)		
No. de parte	Descripción	Tipo de actuador
ME980SAR-4DFM	Válvula de cierre de emergencia (VCE) bridada de 4" - 300LB	Rotatorio
ME980SAR-6DFM	Válvula de cierre de emergencia (VCE) bridada de 6" - 300LB	Rotatorio



MEP990-4DFM
Bell Housing

Accesorios / Kits de reparación	
No. de parte	Descripción
MEP990-4DFM	VCE de doble brida de 4" - 300LB / Kit de conversión de carcasa de campana ISC – para ME990S-4DFM
MEP990-6DFM	VCE de doble brida de 4" - 300LB / Kit de conversión de carcasa de campana ISC – para ME990S-4DFM

Las válvulas de cierre de emergencia (VCE's) de tanque de ferrocarril Excelerator están diseñadas para proporcionar un cierre rápido y positivo de las líneas de gas en caso de una ruptura o rompimiento de tubería aguas abajo durante la transferencia de producto. Dotada de un elemento fusible en el cubo de operación de la válvula para asegurar que la VCE cierre automáticamente cuando se le exponga a un calor de entre 212° F. y 250° F. Además del elemento fusible, las VCEs de tanque de ferrocarril Excelerator están equipadas con un diseño de cabezal del asiento similar a las válvulas internas de seguridad MEC que proveen de una función integral de exceso de flujo. MEC ofrece una variedad de valores de flujo de cierre que van desde muy altos gastos de líquido a más moderados gastos de vapor, dependiendo de la aplicación. Las VCEs de tanque de ferrocarril MEC Excelerator están equipadas con operadores neumáticos internos de desconexión rápida para una apertura/cierre rápido y confiable del cabezal del asiento para un cómodo cierre de la válvula en sitio o desde una ubicación remota.

CARACTERÍSTICAS

- Cuerpo de acero inoxidable 316
- Componentes internos de acero inoxidable para una máxima resistencia a la corrosión
- Conexión bridada del extremo de acero inoxidable templado para durabilidad y facilidad de servicio en campo
-  certificada para uso con Gas LP y amoniaco anhidro - 400 PSI WOG
- Elemento fusible integral para el cierre automático cuando se expone al fuego
- Durable glándula de empaque de PTFE con resistentes sellos para una larga vida de servicio
- 100% reparable en campo - no requiere de herramientas especiales
- Costillas E-Z grip para su instalación incluso con guantes para uso pesado



Serie ME983

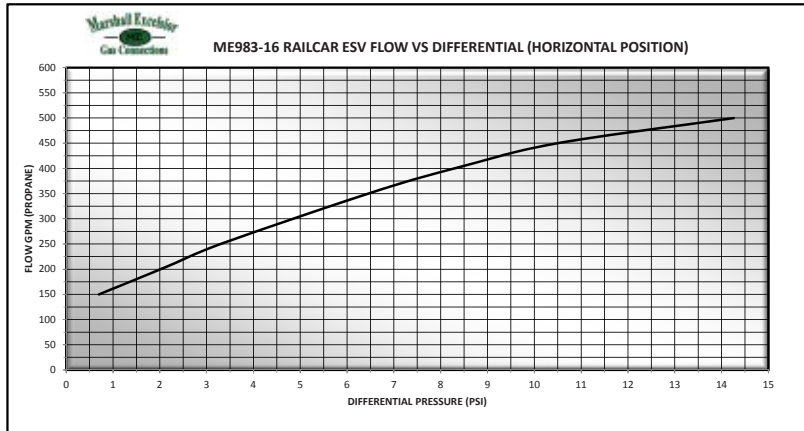

No. de parte	Descripción	Flujo de cierre GPM/GLP
ME983-16/150	VCE de tanque de ferrocarril y alto flujo de 2" FNPT X 2" FNPT	150*
ME983-16/250	VCE de tanque de ferrocarril y alto flujo de 2" FNPT X 2" FNPT	250
ME983-16/500	VCE de tanque de ferrocarril y alto flujo de 2" FNPT X 2" FNPT	500
ME983-16	VCE de tanque de ferrocarril y alto flujo de 2" FNPT X 2" FNPT	~

* Recomendada para servicio de vapor – flujo de cierre aprox 71,000 SCFH/GLP
 ~ Disponible con materiales de sello de Kalrez, Viton y Neopreno
 ~ Para NH3 multiplique GPM por .90

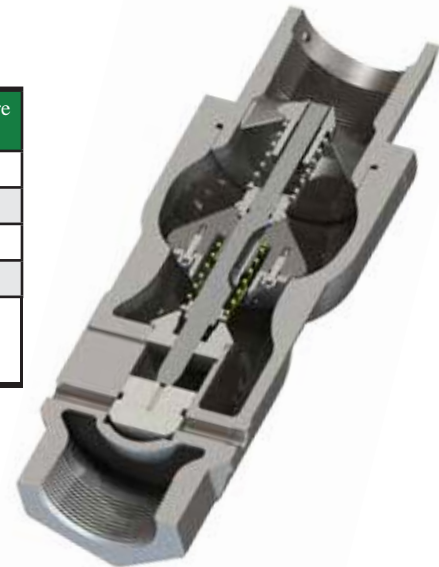

VÁLVULAS CHECK DE COLUMPIO CON INDICADORAS DE FLUJO

Promueven una máxima eficiencia de la bomba dando a los operadores de sistemas un punto de inspección visual para monitorear las condiciones de flujo de líquido así como dotando de una válvula back check de asiento suave para evitar el flujo de producto a la inversa. La instalación de una válvula check de columpio indicadora de flujo aguas arriba de la bomba permite al operador observar el flujo del producto y hacer ajustes a la bomba para un máximo flujo sin cavitación. Apropriada para instalaciones estacionarias y móviles.



CARACTERÍSTICAS

- Cuerpo de hierro dúctil con pintura en polvo para máxima duración
- Extremos de brida removibles para fácil servicio en campo
- Válvula check de columpio integral con asiento suave para promover un máximo flujo de producto y prevenir el flujo de producto a la inversa
- Componentes internos de acero inoxidable para una máxima resistencia a la corrosión
- Indicador de flujo magnéticamente acoplado para máxima protección contra fugas y mínima resistencia al flujo de producto
- Indicador de flujo claro y fácil de leer con flecha "brillante" que permite al operador ver fácilmente si la válvula está abierta o cerrada
- certificado para uso con Gas LP y amoniaco anhidro - 400 PSI WOG



No. de parte	Descripción	Material de la brida	Material de la brida	OAL
ME981-6	Válvula check indicadora de flujo de 3/4" FNPT	Hierro dúctil	-	4-3/4"
ME981-8	Válvula check indicadora de flujo de 1" FNPT		-	4-3/4"
ME981-10	Válvula check indicadora de flujo de 1-1/4" FNPT		Hierro dúctil	5-3/8"
ME981-16	Válvula check indicadora de flujo de 2" FNPT		Acero fundido	6-7/8"
ME981-24	Válvula check indicadora de flujo de 3" FNPT		Hierro dúctil	9-5/8"
ME982-10	Válvula check no indicadora de 1-1/4" FNPT		Hierro dúctil	5-3/8"
ME982-16	Válvula check no indicadora de 2" FNPT		Acero fundido	6-7/8"
ME982-24	Válvula check no indicadora de 3" FNPT		Hierro dúctil	9-5/8"
ME981-16-2F	Válvula check indicadora de flujo bridada de 2" - 300 lb.		Hierro dúctil	11-7/8"
ME981-24-3F	Válvula check indicadora de flujo bridada de 3" - 300 lb.		Hierro dúctil	14-1/8"
ME981-24-4F	Válvula check indicadora de flujo bridada de 4" - 300 lb.		Hierro dúctil	14-1/4"
ME982-16-2F	Válvula check no indicadora bridada de 2" - 300 lb.		Hierro dúctil	11-7/8"
ME982-24-3F	Válvula check no indicadora bridada de 3" - 300 lb.		Hierro dúctil	14-1/8"
ME982-24-4F	Válvula check no indicadora bridada de 4" - 300 lb.		Hierro dúctil	14-1/4"



VÁLVULAS CHECK DE COLUMPIO CON MIRILLA DE FLUJO

Diseñadas con el vidrio más duradero y resistente a los impactos de la industria. Estas válvulas de flujo de mirilla permiten a los operadores de las plantas de almacenamiento tener un punto de inspección para monitorear visualmente las condiciones de flujo del líquido que permiten lograr la máxima eficiencia de las bombas. También incluyen una válvula check de columpio de asiento suave que limita el flujo en una dirección. Esta válvula check está normalmente cerrada hasta que la presión la activa cuando el flujo se dirige hacia la tubería o los tanques, haciendo que se abra. Cuando el flujo se detiene o invierte, el columpio regresa a la posición cerrada reduciendo al mínimo la fuga de producto en caso de falla de la línea. Instalar una válvula de flujo de mirilla aguas arriba de la bomba en una planta, permite al operador observar el flujo del producto y hacer ajustes en la bomba para un máximo flujo sin que el líquido forme burbujas de vapor que producen patrones de flujo dispares y reducen mucho la eficiencia. Además, instalar una válvula de flujo de mirilla en el brazo de carga de una planta, permite al operador observar constantemente las condiciones de la bomba. Esta válvula es apropiada para instalaciones estacionarias y móviles.

Instalar esta válvula en una operación con compresor proporcionará una indicación visual cuando el tanque de ferrocarril o el transporte se vacíen de líquido y sea el momento de recuperar vapores

CARACTERÍSTICAS

- Mirilla de gran diámetro especialmente formulada y resistente a los impactos
- Con sellos de empaque de O-ring para máxima seguridad y visibilidad
- Duradero cuerpo de hierro dúctil con acabado de enchapado de cadmio
- Toda de acero y acero inoxidable
- Clasificada para hasta 400 PSI / WOG
- Extremos hexagonales forjados para fácil instalación

No. de parte *	Entrada y Salida FNPT	Material del sello	OAL
ME875S-16	2"	Nitrilo	5-3/4"
ME875SN-16	2"	Neopreno	5-3/4"
ME875SV-16	2"	Viton®	5-3/4"
ME875S-24	3"	Nitrilo	7-3/8"
ME875SN-24	3"	Neopreno	7-3/8"
ME875SV-24	3"	Viton®	7-3/8"

* "NC" indica sin check i.e. ME875SNC-16

Viton® es una marca registrada de DuPont Performance Elastomers.



Diseñados para flujo en una dirección y para evitar la suciedad en las tuberías que pudiera dañar las bombas, válvulas u otros equipos. Se puede instalar horizontal o verticalmente. Disponibles en tres tamaños de malla de acero inoxidable. El tamaño de malla es igual a la cantidad de agujeros por pulg. cuadrada, es decir que a menor número más grandes los agujeros.

Una válvula de paso instalada en la salida de la canastilla del filtro permite la limpieza por desfogue del filtro Y bajo presión. Los filtros de hierro dúctil de la serie ME656S están disponibles en tamaños de brida de 3" o 4"-300LB ANSI con puestos de desfogue roscados. Todos los filtros vienen con rejillas reforzadas de malla de acero inoxidable del 40 para máxima durabilidad y protección de los equipos aguas abajo. Hay disponibles tapones para el desfogue roscado por un costo adicional.*



CARACTERÍSTICAS

- Duradero cuerpo de hierro dúctil con acabado de pintura en polvo automotriz
- Clasificado para 600 PSI / WOG
- Tapón opcional instalado de fábrica*
- Diseñados para Gas LP o NH3



ME656S-3F-901
ME656S-3F
Malla de repuesto



Vea la sección de las refacciones

No. de parte			Tamaño del tapón de desf.	Entrada y Salida FNPT
Rejilla de malla del 20	Rejilla de malla del 40	Rejilla de malla del 80		
ME650S/20	ME650S	ME650S/80	1/2"	1/2"
ME651S/20	ME651S	ME651S/80	1/2"	3/4"
ME652S/20	ME652S	ME652S/80	3/4"	1"
ME653S/20	ME653S	ME653S/80	3/4"	1-1/4"
—	ME654S	—	1"	1-1/2"
ME655S/20	ME655S	ME655S/80	1"	2"
—	ME656S	ME656S/80	1-1/4"	3"
—	ME656S-3F	—	1-1/4"	Brida de 3"-300 LB
—	ME656S-4F	—	1-1/4"	Brida de 4"-300 LB

*Para agregar un tapón instalado de fábrica ponga una "P" después del prefijo del número de parte i.e. ME650SP/20

ADAPTADORES DE ENTUBADO

Diseñados para instalarse entre válvulas de alivio de presión semi internas y tiros de venteo o en cualquier punto en la tubería de la planta en donde se necesita de protección por rupturas. Este adaptador de acero enchapado tiene una sección débil para ayudar a proteger la válvula de alivio si se daña el tiro de venteo o para ayudar a proteger la tubería de la planta de una falla catastrófica.

No. de parte	Entrada y Salida	Material
MEP104-24	3" FNPT	Acero



ADAPTADORES CON SECCION DE QUIEBRE

Diseñados para instalarse en la cabeza del montante o en cualquier punto de la tubería de la planta que requiere de protección por rupturas. El broche interno hexagonal permite retirarlos fácilmente de la tubería si se rompen.

No. de parte	Entrada y Salida	Material
ME870-6-1	3/4" NPT	Latón
ME870-10-1	1-1/4" NPT	Latón
ME870-16-01	2" NPT	Latón

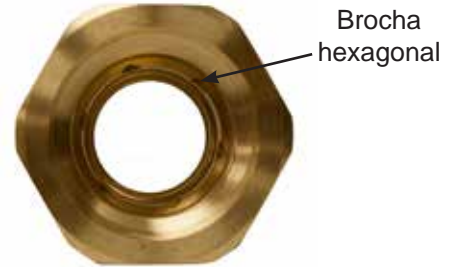

ME870-16-01

ABRAZADERAS PARA MANGUERA

Estos acopladores de manguera son amigables con el usuario y se pueden instalar fácilmente en campo. Se inserta una lengüeta de acero o hierro dúctil en la manguera y dos mordazas externas, tiene un mamelón para evitar que los tornillos roten mientras que las mordazas comprimen la manguera para un sello sin fugas.

NOTA: Las mordazas se deben instalar con los labios completamente conectados en la ranura de la brida en el cuerpo de la lengüeta de manguera

CARACTERÍSTICAS

- Puntas de manguera de acero enchapado en zinc o hierro dúctil con acabado de pintura en polvo automotriz
- Todas las mordazas de manguera son de hierro dúctil con acabado de pintura en polvo automotriz
- Acoplador giratorio Acme hembra opcional e integrado que elimina peso de acopladores adicionales
- Incluye lengüeta de manguera, dos mordazas, tornillos y tuercas



ME3162-32B



ME3162-20



ME3162-32S

No. de parte	Lengüeta de Manguera	Salida MNPT
ME3162-08	1/2"	1/2"
ME3162-12	3/4"	3/4"
ME3162-12S	3/4"	1-3/4" Acme H. Acero
ME3162-1216	3/4"	1"
ME3162-16	1"	1"
ME3162-16S	1"	1-3/4" Acme H. Acero
ME3162-1612	1"	1-1/4"
ME3162-2016	1-1/4"	1"
ME3162-20	1-1/4"	1-1/4"
ME3162-2018S	1-1/4"	1-3/4" Acme H. Acero
ME3162-2020S	1-1/4"	1-3/4" Acme H. Acero
ME3162-24	1-1/2"	1-1/2"
ME3162-24S	1-1/2"	1-3/4" Acme H. Acero
ME3162-32	2"	2"
ME3162-32B*	2"	1-3/4" Acme H. Acero
ME3162-32S	2"	1-3/4" Acme H. Acero

* Clasificada para Gas LP



VÁLVULAS DE SEPARACIÓN

Diseñadas para proveer una forma segura de transferir Gas LP y NH₃ sin sacrificar el flujo. El acoplador desprendible FloKill™ fluye en ambas direcciones y protege contra una excesiva fuga de producto o daños en los equipos si ocurre un desprendimiento durante la transferencia. Un extremo del acoplador desprendible se debe unir a un punto fijo o resistente. En caso de una fuerza de jalón excesiva, el acoplador desprendible se separa e inmediatamente detiene el flujo en ambas direcciones.

Para reconectar la válvula, es necesario aliviar la presión en ambos extremos de la línea, por lo que se recomienda proveer una forma segura de purgar la línea tanto aguas arriba como aguas abajo. Tras despresurizar las líneas, use la herramienta de reinstalación Marshall Excelsior (MEP128-6) para 3/4" o deslice el lado macho en el lado hembra y jale el collarín hacia atrás hasta que se enganchen. Tras la reconexión se debe probar si hay fugas en la línea con detector de fugas Marshall Excelsior antes de transferir producto. El acoplador desprendible se puede usar en líneas de vapor o líquido en transportes, camiones de reparto, tanques de combustible para motor, gabinetes de llenado y otras operaciones misceláneas de llenado. NOTA: Se recomienda probar mensualmente las válvulas de separación para confirmar que se separen apropiadamente en caso de un jalón. Se sugiere el uso de aire seco como medio de presión durante la prueba.

CARACTERÍSTICAS

- Asientos suaves de Nitrilo para un cierre positivo tanto aguas arriba como aguas abajo de la fuente
- Requiere de 100 a 300 lbs. de fuerza para desconectarse
- Aproximadamente 100 lbs. de fuerza para reconectar
- Gran agujero interno para más flujo
- Durable construcción en acero enchapado
- Clasificada para Gas LP y NH₃



ME860S-6



ME861S-6



MEP128-6
Acoplador no incluido

No. de parte		Conexión FNPT	Largo OAL	Herramienta de re-ensamble
Estilo de ménsula	Estilo de cadena			
ME860S-6	ME861S-6	3/4"	6"	MEP128-6
ME860S-8	ME861S-8	1"	6-3/4"	—
ME860S-10	ME861S-10	1-1/4"	7-3/4"	—

ACOPLADORES DE LLENADO Y VAPOR

Estos acopladores se usan como conexiones entre la manguera y la válvula de transferencia. El acoplador de llenado está diseñado para proveer de diferentes conexiones para las válvulas punta de manguera (entrada) o angular, globo o acción rápida (salida) al transferir líquido. Este acoplador de vapor está diseñado para uso con válvulas que tienen un mecanismo check superior. La pieza de la nariz en el acoplador de vapor abre la válvula check permitiendo la eculización del vapor.

La del tipo extendida tiene un inserto de tuerca Acme hembra de acero inoxidable en la manija de aluminio para uso pesado. Todos los acopladores de llenado y vapor vienen con un anillo de retención instalado de fábrica a menos que se diga otra cosa. El anillo limita la carrera de la manija o tuerca durante la desconexión, evitando que patine y promoviendo la venteo de producto.



ME130S



Tuerca moletada

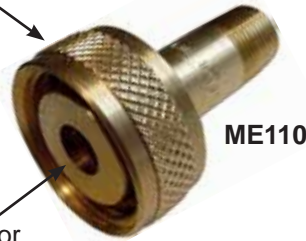

ME110

Acoplador de llenado

ME130A



Acoplador de vapor

ME150

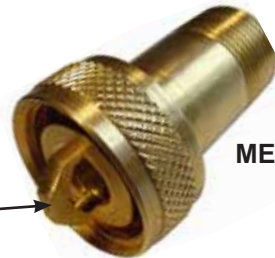

Modelo de extension

Manija estriada de aluminio de trabajo pesado



Serie ME635



Serie ME635G

Service Type	No. de parte							Acme H.	MNPT
	Latón		Tuerca de oreja de latón/ Niple de Acero	Acero*					
	Tuerca moletada	Tuerca de oreja		Tuerca moletada	Tuerca de oreja	Conector alargado			
			Estándar	Estriado					
Líquido	ME100	—	—	—	—	—	—	1-1/4"	3/8"
	ME101	—	—	—	—	—	—	1-1/4"	1/2"
	ME110	ME110C	—	—	—	ME635-4	ME635G-4	1-3/4"	1/2"
	ME111	ME111C	—	ME111S	ME111SC	ME635-6	ME635G-6	1-3/4"	3/4"
	—	—	—	—	ME113SC	—	—	1-3/4"	3/4" FNPT
	ME112	ME112C	—	ME112S	ME112SC	ME635-8	ME635G-8	1-3/4"	1"
	—	—	—	—	—	ME635-10	ME635G-10	1-3/4"	1-1/4"
	—	ME120** ME120WR	ME120S** ME120SWR	—	ME121S** ME121SWR	—	—	2-1/4"	1-1/4"
—	ME130B** ME130BWR	ME130** ME130A*** ME130WR	—	ME130S** ME130SWR	—	—	3-1/4"	2"	
Vapor	ME140	—	—	—	—	—	—	1-1/4"	3/8"
	ME141	—	—	ME141S	—	—	—	1-1/4"	1/2"
	—	—	—	—	—	ME646-4	ME646G-4	1-3/4"	1/2"
	ME150	ME150C	—	ME150S	ME150SC	ME646-6	ME646G-6	1-3/4"	3/4"
	ME151	ME151C	—	ME151S	ME151SC	ME646-8	ME646G-8	1-3/4"	1"
	—	—	—	—	—	ME646-10	ME646G-10	1-3/4"	1-1/4"
	—	—	ME160	—	ME160S	—	—	2-1/4"	1-1/4"

* Clasificada para Gas LP y NH3
 ** No incluye anillo de retención instalado de fábrica
 *** Incluye filtro de malla instalado de fábrica

Manija estándar de aluminio de trabajo pesado

No. de parte			Acme M.	FNPT	MNPT
Latón		Acero*			
No. de malla	Malla instalada de fábrica				
ME498-4/2	—	—	1-1/4"	1/4"	1/2" **
ME498-6/3	—	—	1-1/4"	3/8"	3/4" **
ME192	—	—	1-1/4"	1/2"	—
ME193	—	—	1-1/4"	3/4"	—
ME210	—	—	1-3/4"	1/4"	—
ME211	—	—	1-3/4"	3/8"	—
ME212	—	—	1-3/4"	1/2"	—
ME213	—	ME213S	1-3/4"	3/4"	—
ME214	—	ME214S	1-3/4"	1"	—
ME502-12/8	—	—	2-1/4"	1"	1-1/2" **
ME502-16/10	—	ME502S-16/10	2-1/4"	1-1/4"	2" **
ME502-16/12	—	—	2-1/4"	1-1/2"	2" **
ME250	ME250A	—	3-1/4"	1-1/4"	—
ME251	ME251A	—	3-1/4"	1-1/2"	—
ME252-16	ME252A-16	ME252S-16	3-1/4"	2"	—
ME508-24	ME508A-24	ME508S-24	3-1/4"	3"	—

* Clasificada para Gas LP y NH3
 ** Rosca macho afuera y rosca hembra adentro
 Presión nominal de 400 WOG



ME192



ME212



ME252S-16



ME503J-16

1/4" FNPT con válvula de venteo y orificio del #54



ME503JB-16

Válvula de venteo de latón



ME503JS-16

Válvula de venteo de acero inoxidable

No. de parte						Acme M.	FNPT/MNPT
Latón			Acero*				
Maquinada de fábrica con agujero de venteo de 1/4" FNPT	Válvula de venteo de latón instalada de fábrica	Válvula de venteo de acero instalada de fábrica	Maquinada de fábrica con agujero de venteo de 1/4" FNPT	Válvula de venteo de latón instalada de fábrica	Válvula de venteo de acero instalada de fábrica		
ME252J-16	ME252JB-16	ME252JS-16	ME252SJ-16	ME252SJB-16	ME252SJS-16	3-1/4"	2" FNPT
ME503J-16	ME503JB-16	ME503JS-16	ME503SJ-16	ME503SJB-16	ME503SJS-16	3-1/4"	2" MNPT

Para agregar una malla instalada de fábrica use una "A" después del prefijo del número i.e. ME252AJB-16
 * Clasificada para Gas LP y NH3
 Presión nominal de 400 WOG



ADAPTADORES ACME

EQUIPOS PARA CAMIONES Y PLANTAS

No. de parte					Acme H.	MNPT	FNPT
Latón		Acero*					
Malla No.	Puerto lateral de 1/8" FNPT	Malla instalada de fábrica	Sin malla	Puerto lateral de 1/8" FNPT			
ME498-4/2	—	—	—	—	1-1/4"	1/2"	1/4" **
ME498-6/3	—	—	—	—	1-1/4"	3/4"	3/8" **
—	—	—	ME520S-8	—	1-1/4"	1"	—
—	—	—	ME521S-4	—	1-3/4"	1/2"	—
ME215	—	—	ME215S	—	1-3/4"	3/4"	—
ME216	—	—	ME216S	—	1-3/4"	1"	—
ME217	ME217J	ME217A	ME217S	ME217SJ	1-3/4"	1-1/4"	—
ME233	ME233J	—	ME233S	ME233SJ	2-1/4"	1-1/4"	—
ME502-12/8	—	—	—	—	2-1/4"	1-1/2"	1" **
ME502-16/10	—	—	ME502S-16/10	—	2-1/4"	2"	1-1/4" **
ME502-16/12	—	—	—	—	2-1/4"	2"	1-1/2" **
ME503-16	—	ME503A-16	ME503S-16	—	3-1/4"	2"	—
ME503-20	—	ME503A-20	—	—	3-1/4"	2-1/2"	—
ME262	—	ME262A	ME262S	—	3-1/4"	3"	—

* Rated for LP-Gas & NH₃
 ** Rosca macho afuera y rosca hembra adentro
 Presión nominal de 400 WOG



MEP503



MEP503K Installed
(ME503-16 not included)



No. de parte		Acme M.	Rosca hembra
Latón	Acero*		
ME209	ME209S	1-3/4"	3/8"-16

Para sostener las válvulas punta de manguera cuando no están en uso
 * Clasificada para Gas LP y NH₃

No. de parte		Acme M.	Acme M.
Latón	Acero*		
ME270	—	1-1/4"	1-1/4"
ME273	ME273S	1-3/4"	1-3/4"
ME275	ME275S	2-1/4"	2-1/4"
ME277	ME277S	3-1/4"	3-1/4"

* Clasificada para Gas LP y NH₃

No. de parte	Descripción
MEP503	Malla de filtro cónica solo para adaptadores Acme M de 3-1/4" M Malla 30 - Acero inoxidable
MEP503K	Malla de filtro cónica y retén para adaptadores Acme M de 3-1/4" Malla 30 - Acero inoxidable

ACOPLADORES REDUCTORES ACME

ME442



No. de parte		F. Acme	Acme M.
Latón	Steel *		
ME611	ME611S	2-1/4"	1-3/4"
ME612	ME612S	3-1/4"	1-3/4"
ME614	ME614S	3-1/4"	2-1/4"
ME442	ME442S	3-1/4"	1-1/4" FNPT

* Clasificada para Gas LP y NH₃
 Presión nominal de 400 WOG



ME612S





ME229-EL
1-3/4" Acme H
x 1/2" Macho
abocinado 90°

ME229



ME441RS

ME441F-1
Cadena incluida



Agujero
roscado

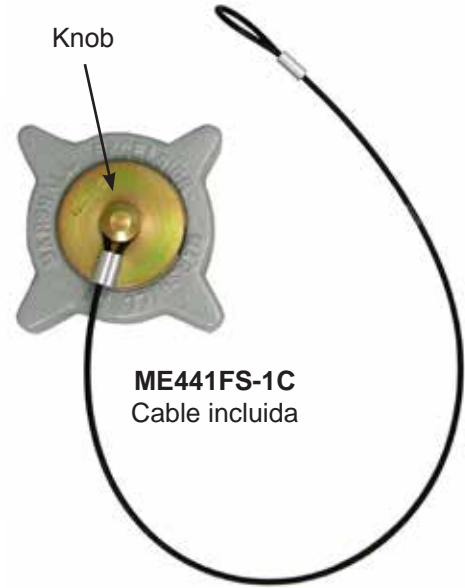

ME441FS-1C
Cable incluida



No. de parte						Acme H.	Estilo	Accesorio	
Latón			Acero*					Solo la cadena**	Solo el cable
Tapón sola	Tapón con cadena	Tapón con cable	Tapón sola	Tapón con cadena	Tapón con cable				
ME229	ME229-1	—	ME229S	ME229S-1	—	1-3/4"	Agujero	MEP148	—
ME229F	ME229F-1	ME229F-1C	ME229FS	ME229FS-1	ME229FS-1C	1-3/4"	Perilla	MEP167	MEP168
ME431F	ME431F-1	—	ME431FS	ME431FS-1	—	2-1/4"	Perilla	MEP167	MEP168
ME431R	ME431R-1	—	—	—	—	2-1/4"	Agujero roscado	MEP167	MEP168
ME441F	ME441F-1	ME441F-1C	ME441FS	ME441FS-1	ME441FS-1C	3-1/4"	Perilla	MEP167	MEP168
ME441R	ME441R-1	—	ME441RS	ME441RS-1	—	3-1/4"	Agujero roscado	MEP167	MEP168

* Clasificada para Gas LP y NH₃
 ** El anillo MEP147 encaja en 3/4" MNPT—el anillo MEP148 encaja en 1-1/4" MNPT
 Nota: Versiones en rojo y amarillo a pedido



ME106

No. de parte		Acme H.	Estilo	Accesorio
Plástico				Solo la cadena**
Tapón sola	Tapón con cadena			
ME108	ME108-1	1-1/4"	Pin Agujero	MEP147
ME109 or ME109-NH3*	ME109-1 or ME109-NH3-1*	1-3/4"	Agujero	MEP148
ME106	ME106-1	3-1/4"	Agujero	—

* Clasificada para Gas NH₃
 ** El anillo MEP147 encaja en 3/4" MNPT—el anillo MEP148 encaja en 1-1/4" MNPT



ME109-NH3



TAPONES ACME CON BRIDA

La brida permite la fácil operación de los interruptores de enclavamiento neumáticos o de proximidad que controlan los sistemas de seguridad de los transportes. La brida de acero inoxidable se monta al ras del tapón Acme.



ME441F8



No. de parte						Acme H.	Estilo	Diámetro de la brida	Accesorio	
Latón			Acero*						Solo la cadena	Solo el cable
Tapón con brida	Tapón con brida y cadena	Tapón con brida y cable	Tapón con brida	Tapón con brida y cadena	Tapón con brida y cable					
ME229F5	ME229F5-1	ME229F5-1C	ME229FS5	ME229FS5-1	ME229FS5-1C	1-3/4"	Perilla	5"	MEP167	MEP168
ME441F8	ME441F8-1	ME441F8-1C	ME441FS8	ME441FS8-1	ME441FS8-1C	3-1/4"	Perilla	8"	MEP167	MEP168
ME441R8	ME441R8-1	—	—	—	—	3-1/4"	Aguj. roscado	8"	MEP167	MEP168

* Clasificada para Gas LP y NH₃

LLAVES ACME DE TRABAJO PESADO

Ergonomica llave de aluminio Acme EZ-Turn para tapones hembra de 3-1/4"



MEP120C

No. de parte	Largo
MEP120C	13-3/4"

Llave de aluminio Acme para tapones hembra de 1-3/4", 2-1/4", 3-1/4" y 4-1/4"



No. de parte	Largo
MEP120B	17-1/2"

MEP120B

El tapon Acme se vende por separado

TAPONES GUARDAPOLVO ACME

No. de parte									Acme M.
Aluminum			Latón			Plástico			
Solo el tapón	Solo la cadena*	Tapón con cadena	Solo el tapón	Solo la cadena*	Tapón con cadena	Solo el tapón	Solo la cadena*	Tapón con cadena	
—	—	—	ME178B	MEP148	ME178B-1	ME178	MEP147	ME178-1	1-1/4"
ME239	MEP148	ME239-1	ME179B	MEP148	ME179B-1	ME179	MEP148	ME179-1	1-3/4"
—	—	—	ME180B	MEP167	ME180B-1	ME180	MEP148	ME180-1	2-1/4"
—	—	—	ME181B	MEP167	ME181B-1	ME181	MEP183	ME181-1	3-1/4"

* El anillo MEP147 encaja en 3/4" MNPT—el anillo MEP148 encaja en 1-1/4" MNPT

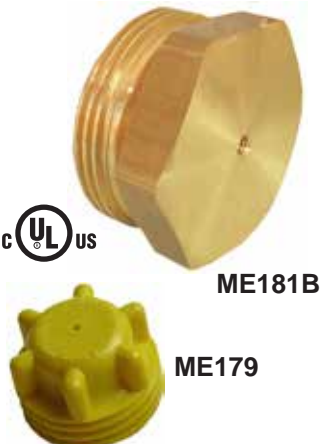

ME181B

ME179



CUÑAS PARA RUEDAS

Diseñadas con mango de “doble agarre” para fácil manejo y con amarre de doble tracción para el piso y el neumático. Su construcción de aluminio hace que la cuña sea ligera y capaz de soportar los ambientes más difíciles. Voltee la cuña y los puntos de arriba se meten en la nieve, el hielo o el lodo para evitar deslizamientos. Duradero acabado de pintura en polvo amarilla de doble seguridad.



No. de parte	Altura	Largo	Ancho
ME200	7"	10"	7"

MÉNSULA PARA CUÑAS DE RUEDA

Duradero y cómodo receptáculo para guardar las cuñas de ruedas durante el tránsito. Su durable construcción de aluminio y los insertos moldeados evitan daños en las cuñas de ruedas. Existe un kit de extensión disponible para instalaciones que requieren de un claro de montaje adicional.

No. de parte	Alto	Largo	Prof.	Cuñas de ruedas incluidas	Accesorio
					Kit de extensión del soporte
ME200B	7-3/4"	20"	7"	No	ME200EXT
ME200BK	9-3/4"	20"	8"	Si	



ME200BK

MÉNSULA DE UTILERÍA UNIVERSAL

Provee un método seguro de montar y sostener herramientas de mano tales como palas, picos, escobas u otros equipos para bobtail o vehículos utilitarios en tránsito.

CARACTERÍSTICAS

- Cuerpo de fundición de aluminio para máxima durabilidad
- Recubierta de vinil para máxima seguridad
- Resorte y tornillería de montaje de acero inoxidable

No. de parte	Description
MEP082	Ménsula de utilería universal de resorte



MEP082



TERMÓMETROS PARA TANQUE

Diseñados para uso en tanques de almacenamiento, tanques nodriza, bobtails y transportes de Gas LP o NH3. Estos termómetros de acero inoxidable a prueba de polvo y agua cuentan con una conexión de 1/2" MNPT con un rango de temperatura de -40° a +120° Fahrenheit. Exactitud de +/- 1 por ciento del rango pleno.



No. de parte	Diámetro de carátula	Largo de la sonda
MEJ700	2"	4"
MEJ701	2"	6"
MEJ702	3"	4"
MEJ703	3"	6"

MANÓMETROS DE PRESIÓN

Diseñados para medir presión de gas o líquido. Marshall Excelsior ofrece dos tipos de manómetros, secos y rellenos de glicerina. El manómetro seco es el más común y menos costoso. El relleno de glicerina alarga la vida de los manómetros, reduce la vibración de la manecilla y se elimina la condensación por aire húmedo dentro del manómetro.

Para determinar el manómetro correcto se debe tomar en cuenta el ambiente y la presión normal de operación del sistema. El rango de presión del manómetro debe ser el doble de la o presión normal del sistema para maximizar la vida y exactitud del manómetro



No. de parte		PSIG	Tamaño de carátula	Tipo de relleno
Montaje inferior de 1/4" MNPT	Montaje posterior de 1/4" MNPT			
MEJ520	—	0-5	2-1/2"	Seco
MEJ500	MEJ510	0-15	2"	Seco
MEJ603LP-01*	—	0-15	2-1/2"	Glicerina
MEJ501	MEJ511	0-30	2"	Seco
ME10BTK-04	—	0-30	2-1/2"	Glicerina
ME50ECO-2	—	0-30" WC	2-1/2"	Seco
MEJ502	MEJ512	0-60	2"	Seco
MEJ503	MEJ513	0-100	2"	Seco
MEJ504	—	0-160	2"	Seco
MEJ505	—	0-200	2"	Seco
MEJ600-02	MEJ516	0-300	2"	Seco
MEJ603HP-01*	—	0-300	2-1/2"	Glicerina
MEJ580***	—	0-300	4"	Seco
MEJ542**	—	0-400	2-1/2"	Glicerina
—	MEJ524*	0-400	2-1/2"	Glicerina
MEJ552*	MEJ526**	0-400	2-1/2"	Glicerina

*Rosca de tubo de latón; carátula de acero inoxidable
 ** Manómetro de acero inoxidable
 ***Manómetro de acero enchapado

BOTA DE PROTECCIÓN DE MANÓMETRO

Diseñada para cubrir la carátula del manómetro para extender la vida y exactitud de manómetros secos y de glicerina. La bota protege los frágiles componentes internos y ayuda a prevenir abolladuras que ocasionan fugas.

No. de parte	Para uso en
MEJ2.5GB	Carátula de manómetro de montaje inferior de 2-1/2"



El manómetro vende por separado



AMORTIGUADORES DE MANÓMETRO

Diseñados para un manómetro a ser roscado en la salida del amortiguador. El amortiguador reducirá las fluctuaciones de presión fluctuaciones que pueden sobre presurizar o dañar el manómetro, al tiempo que conserva un rápido tiempo de respuesta y una lectura estable.

No. de parte	Material	Estilo	Entrada (MNPT)	Salida (FNPT)
ME202	Latón	Orificio del #54	1/4"	1/4"
ME202SS	Acero inoxidable	Orificio del #54	1/4"	1/4"
ME204	Latón	Disco del filtro de metal sinterizado	1/4"	1/4"



ME202SS

ME204

TAPONES FUSIBLES

Los tapones fusibles MEC están diseñados para liberarse cuando se les expone a un fuego de entre 212 a 250° F. Ideales para sistemas de actuadores remotos neumáticos.

No. de parte	NTP	Material	Hexág.	OAL
ME205-013	1/8" MPT	Latón	7/16"	.5906"
ME206-09	3/8" MPT	Latón	3/4"	.75"



ME205-013

KIT DE SELLOS DE REPUESTO

Diseñados para proveer un cómodo sistema de almacenamiento de todos los empaques y O-rings más comunes para Gas LP y NH3. Perfectos para los gabinetes de herramientas y conductores de bobtails y transportes.

CARACTERÍSTICAS

- Caja ABS de plástico con seguro
- Inserto con espacios individuales para cada tamaño de empaque/O-ring
- Etiquetas de tamaños y número de parte de empaques/O-rings para fácil identificación y hacer pedidos
- Todos los empaques y O-rings fabricados con compuestos aprobados por UL para Gas LP y NH3



MEW1

El kit de sellos de repuesto MEW1 incluye:	Cant.	No. de parte de repuesto
1-1/4" Acme Motor Fuel Flat Gasket	9	MEW4
1-1/4" Acme Flat Gasket	10	MEW3
1-3/4" Acme Flat Gasket	10	MEW2
2-1/4" Acme Flat Gasket	10	MEW5
3-1/4" Acme Flat Gasket	10	MEW6
Male Motor Fuel Connector O-ring	12	ME220M-02
POL O-ring	12	568-110-01



MEW1 Layout

TAPONES DE INTERRUPTOR DE CONTROL DE CARRETES DE MANGUERA

Estas tapones sirven para proteger los interruptores de control de carrete de manguera Hannay® de la humedad y/o otros contaminantes durante el tránsito. El tapón MEP-GMC1 está diseñada específicamente para los interruptores de control Hannay® Guidemaster® mientras que la MEP-RDC1 está diseñada específicamente para los interruptores de control Hannay® red DOT EPS. Las dos tapones se ajustan perfectamente sobre el control para ayudar a prevenir daños por la humedad y los contaminantes aumentando la vida del interruptor de control.

CARACTERÍSTICAS

- Hechas de durable material EPDM negro de baja temperatura y resistente a los rayos UV
- Incluye la cadena de seguridad para evitar que se pierda el tapón
- Para interruptores Hannay® Guidemaster® y red DOT EPS
- El interruptor de control se puede operar a través de el tapón sin quitarla



MEP-RDC1



No. de parte	Description	Material
MEP-GMC1	Tapón de interruptor de control de carrete de manguera para brazo de control Guidemaster®	Negro EPDM
MEP-RDC1	Tapón de interruptor de control de carrete de manguera para Red DOT EPS	Negro EPDM

* "Hannay®" y "Guidemaster®" son marcas registradas de Hannay Reels

VÁLVULAS DE AGUJA

Para aplicaciones que requieren de un preciso control de la salida del gas. Estas válvulas con maquinado de precisión ofrecen una amplia gama de rangos de ajuste sin roce del vástago. Perfectas para aislar manómetros de grandes tanques o válvulas de paso, o bien aguas arriba para sopletes y/o quemadores para exteriores.

CARACTERÍSTICAS

- Disponibles en latón, acero enchapado y acero inoxidable
- Asiento del cuerpo de la válvula y vástago ahusados para gran precisión
- Varias configuraciones de entrada / salida disponibles
- Las válvulas de las series ME831 y ME834 aprobadas para flujo bidireccional



ME831S



ME832

No. de parte	Descripción	Material
ME831	Válvula de aguja de 1/4" MNPT x 1/4" FNPT	Latón
ME832	Válvula de aguja de 1/4" MNPT de salida x #80 orificio de 1"- 20 entrada hembra	Latón
ME833	Válvula de aguja de 1/4" MNPT de salida x 1"- 20 de entrada hembra	Latón
ME834	Válvula de aguja de 1/4" MNPT x 9/16"-18 macho izquierda	Latón
ME831S	Válvula de aguja de 1/4" MNPT x 1/4" FNPT	Acero enchapado
ME831SS	Válvula de aguja de 1/4" MNPT x 1/4" FNPT	Acero inoxidable



VÁLVULAS DE VENTEO

Marshall Excelsior es el único fabricante de la industria en ofrecer tres tipos de válvulas de venteo—Bajas emisiones, Bajas emisiones y auto limpieza y Venteo estándar. Todas las válvulas de venteo de abajo están diseñadas para reducir al mínimo la pérdida de producto mientras que permiten al operador purgar eficientemente las conexiones y detectar los niveles de líquido al llenar los tanques. Las válvulas de venteo proveen de un medio eficiente de verificar que hayan cerrado las válvulas en el sistema de transferencia cuando se instalan aguas abajo del puerto auxiliar en las válvulas de globo y angulares Marshall Excelsior. Abrir la válvula de venteo hasta que el líquido o vapor deje de ventilar indica que es seguro desconectar.

Todas las versiones de latón tienen vástagos moleteados que se desatornillan por completo de la válvula permitiendo el reemplazo de los vástagos. La versión de acero inoxidable tiene un vástago de manija en T que no es posible quitar.

Las válvulas de venteo bajas emisiones y de bajas emisiones y auto limpieza reducen las emisiones en un 70 por ciento durante las operaciones normales de llenado de tanques. La válvula de venteo de bajas emisiones y auto limpieza limpian el agujero del orificio cada vez que se accionan. El agujero se limpia con un rimador del #54 que rima el agujero del orificio de la válvula cada vez que se afloja o aprieta el tornillo de ajuste, eliminando el molesto taponamiento del orificio. La reducción en las emisiones por venteo se logra forzando el producto a que pase entre un orificio del #54 y las flautas del aparato de autolimpieza. El tornillo de autolimpieza de reemplazo (MEJ401SC) es compatible con todos los cuerpos estándar de estándar válvula de venteo permitiendo convertir una válvula de venteo estándar en una de bajas emisiones y auto limpieza sin reinstalar el cuerpo de la válvula.

La válvula de venteo estándar tiene orificio del #54 sin aparato de autolimpie

La válvula de venteo de bajas emisiones tiene orificio del #72.

CARACTERÍSTICAS

- 70% de reducción de emisiones con nuestra válvula de venteo de bajas emisiones y autolimpieza
- Conexión de 1/4" MNPT
- Disponibles con tubos de extracción. Véanse los manómetros de nivel máximo fijo de líquido



Tipo	No. de parte		
	Latón	Vástagos de reemplazo de latón	Acero inoxidable*
Bajas emisiones y orificio del #72	MEJ400/72	MEJ401	—
Autolimpieza, bajas emisiones y orificio del #54	MEJ400SC	MEJ401SC	—
Orificio estándar del #54	MEJ400	MEJ401 MEJ401SC	MEJ402S
Vástago capturado y orificio del #54	MEJ400C	—	—
Codo de 90° con Alivio hidrostático	MEJ602H***	MEJ400 MEJ401 MEJ401SC	—
Codo de 90° 1/4" MPT x 1/4" Abocinado M.	MEJ606	MEJ400 MEJ401 MEJ401SC	—

* Clasificado para Gas LP y NH₃
 ** With Bleeder Valve
 *** Factory Installed Vent Valve

VÁLVULAS DE MÁXIMO LLENADO PARA LÍQUIDO

Diseñadas para determinar visualmente que un tanque ha llegado a su capacidad máxima de llenado permisible. El extremo del tubo de extracción de un manómetro fijo de nivel de líquido se debe poner al 80% de la capacidad de nivel de líquido del tanque e instalarse en el espacio de vapor del tanque. La válvula de venteo se debe abrir antes de comenzar el llenado y durante ese tiempo el vapor se descargará. Una vez que el tanque alcanza al máximo de su capacidad de llenado de líquido (80% de la capacidad del tanque), el líquido comenzará a descargar por la válvula de venteo, indicando al operador que el tanque ha llegado a su máxima capacidad de llenado permisible y que el llenado se debe detener de inmediato.

Type	No. de parte					
	5.4" Tube Length Brass	5.7" Tube Length Brass	6.6" Tube Length Brass	6.9" Tube Length Brass	12" Tube Length Brass	12" Tube Length Stainless Steel*
Bajas emisiones y orificio del #72	MEJ410/72-5.4	MEJ410/72-5.7	MEJ410/72-6.6	MEJ410/72-6.9	MEJ410/72-120	—
Autolimpieza, bajas emisiones y orificio del #54	MEJ410SC-5.4	MEJ410SC-5.7	MEJ410SC-6.6	MEJ410SC-6.9	MEJ410SC-120	—
Orificio del #54	MEJ410-5.4	MEJ410-5.7	MEJ410-6.6	MEJ410-6.9	MEJ410-120	MEJ402S-120
Vástago capturado y orificio del #54	MEJ410C-5.4	MEJ410C-5.7	MEJ410C-6.6	MEJ410C-6.9	MEJ410C-120	—

* Clasificado para Gas LP y NH₃



VÁLVULAS DE TRANSFERENCIA DE LÍQUIDO

Este sistema provee una forma segura y económica de evacuar líquido de un tanque durante una emergencia o al reubicar un tanque. Instalar una válvula de remoción de líquido de tanque (serie ME460 o ME462) directamente en un tanque, le permite tener solo una válvula de paso de transferencia de líquido (ME449 o ME449S) unida a un Adaptador de remoción de líquido (Serie ME458) en cualquier camión de reparto y servicio.

Apertura de la válvula de remoción de líquido de tanque

1. Afloje lentamente el tapón para liberar cualquier Gas LP atrapado a través del agujero de alivio. Quite el tapón cuando deje de ventilar. En caso de fuga y de que no deje de ventilar, apriete el tapón y use otro método aprobado de remoción de líquido. Al aflojar el tapón asegúrese de que la válvula no se esté desatornillando del tanque. Use dos llaves, si es necesario, para asegurar la válvula al tanque.
2. La válvula de paso de transferencia de líquido debe estar abierta y bien asegurada al adaptador de remoción de líquido antes de conectar la válvula de remoción de líquido de tanque.
3. Una vez que el ensamble de válvula de paso esté bien colocado en la válvula del tanque, cierre la válvula de paso. Sonará un chasquido que accionará la válvula del tanque mientras se cierra el ensamble de válvula de paso, permitiendo controlar el flujo por medio del ensamble de válvula paso. Si la válvula del tanque no abre después de los pasos 1 al 3, aumente la presión aguas abajo (lado de la válvula de paso) para equalizar la presión en la válvula del tanque.
4. Use detector de fugas Marshall Excelsior entre cada conexión para detectar escapes.

Cierre de la válvula de remoción de líquido de tanque

1. Para cerrar la válvula, la presión del tanque debe ser mayor a 35 psig. Cierre el ensamble de válvula de paso y desconecte la manguera o tubería.
2. Abra lentamente el ensamble de válvula de paso para liberar cualquier Gas LP en la válvula. SI la presión del tanque excede 35 psig el Gas LP liberado al aire hará que la función de exceso de flujo cierre la válvula del tanque. Si la válvula del tanque no cierra por completo, cierre el ensamble de válvula de paso de inmediato. El ensamble de válvula de paso debe permanecer conectado hasta haber sacado todo el Gas LP y reparado el tanque.
3. Después de que la función de exceso de flujo de la válvula del tanque haya cerrado, quite el ensamble de válvula de paso. El desconectar asegúrese de que la válvula del tanque no se esté desenroscando. Use dos llaves, de ser necesario, para asegurar la válvula al tanque. Nota: Puede haber una pequeña cantidad de bypass por la check de exceso de flujo. Ponga cuidado al quitar el ensamble de válvula de paso.
4. Limpie la superficie superior de la válvula del tanque y coloque su tapón, asegurándose de que tenga el empaque. Asegúrese de apretar el tapón firmemente en la válvula del tanque.

NOTA: Use siempre un adaptador entre la válvula de transferencia de líquido (Serie ME449) y la válvula de extracción de líquido. No use la válvula de transferencia y el adaptador para servicio de tiempo completo. Debe poner mucho cuidado cuando esté ocurriendo la transferencia de Gas LP líquido. Solo personas capacitadas en el método de transferencia deben intentar este tipo de operación. Consulte la norma 58 de la NFPA Código de gas licuado de petróleo, Capítulo 7, transferencia de Gas LP líquido para más información



Válvula de remoción de líquido del tanque
ME449
ME449S



Adaptador de remoción de líquido
ME458
ME458S



Válvula de remoción de líquido del tanque
ME462
ME462S
ME462SS



Serie ME461
Tapón incluido

Tapón de la válvula de remoción de líquido del tanque
ME461



VÁLVULAS DE TRANSFERENCIA DE LÍQUIDO Y ADAPTADORES

Diseñadas para proveer un medio de seguro de transferir líquido de un tanque durante una emergencia o reubicación del tanque. Estas válvulas se pueden equipar con un dispositivo integral de exceso de flujo para una transferencia directa o sin el si se usa en conjunción con un adaptador de remoción de líquido (Serie ME458) y una válvula de tanque (serie ME460 y ME462).

ADVERTENCIA: Una válvula de exceso de flujo no se activará si hay una ruptura o fuga aguas abajo de la válvula que no iguale o exceda el flujo de cierre de la válvula o si la válvula de exceso de flujo instalada excede la capacidad de flujo del sistema. Véase la página de Advertencia sobre el exceso de flujo para más información en relación con el uso de dispositivos de exceso de flujo.

CARACTERÍSTICAS DE LA VÁLVULA DE TRANSFERENCIA DE LÍQUIDO

- Diseño con doble sello de vástago de O-ring que asegura una operación sin fugas
- El doble inicio de rosca del vástago asegura una operación rápida y eficiente
- Entrada de 3/4" MNPT x salida de 3/4" FNPT
- Características adicionales de las válvulas de transferencia de acero
- Todos los componentes internos de acero inoxidable
- Duradero cuerpo de válvula de hierro dúctil con acabado de pintura en polvo automotriz
- Equipada con convenientes puertos taponados aguas arriba y aguas abajo de 1/4" FNPT para accesorios opcionales



ME462S



ME450

ME449EXS/22

MEP449S-101
Bota de protección
reemplazable

CARACTERÍSTICAS DE LA VÁLVULA DE TANQUE

- Provee de protección por exceso de flujo en caso de falla de una conexión o línea aguas abajo
- Su ruptura por seguridad deja los sellos de la válvula intactos en caso de volcadura del camión
- Diferencial de presión de flujo de cierre de 6 a 14 psig para máxima transferencia de producto
- Totalmente intercambiable por los modelos existentes de válvulas y adaptadores
- Características adicionales para las válvulas de tanque de acero y acero inoxidable
 - Cumple los requisitos de instalación de tanques DOT tales como bobtails y transportes
 - El modelo de acero incluye un compuesto inhibidor de la corrosión entre las roscas del tapón y el cuerpo para evitar la corrosión



ME449X-110-KIT



ME449X/19.5



No. de parte	Material	Exceso de flujo	Flujo de cierre/ GPM	Accesorios								
				Adaptador de extracción de líquido de 3/4" FNPT x 1-5/8" UNF		Liquid Withdrawal Tank Valve 1-5/8" UNF Male				Válvula de alivio hidrostático	Válvula de ventilación	Válvula check de exceso de flujo
				Latón	Acero*	3/4" MNPT		1-1/4" MNPT				
						Latón	Latón	Acero*	Acero inoxidable*			
ME449	Latón	No	—	ME458	ME458S	ME460***	ME462***	—	—	MEH225 MEH25/450	ME449X-110-KIT	
ME449H	Latón	No	—	ME458	ME458S	—	—	—	—	Instalado de fábrica MEH225		
ME449S	Hierro dúctil*	No	—	—	ME458S	—	—	ME462S***	ME462SS***	MEH225SS/350 MEH225SS/400 MEH225SS/440	MEJ400 MEJ400SC MEJ400/72 MEJ402S	
ME449EXS/22	Hierro dúctil*	Sí	22	—	—	—	—	—	—		—	
ME449EXS/28	Hierro dúctil*	Sí	28	—	—	—	—	—	—		—	
ME449X/19.5	Latón	Sí	19.5	—	—	—	—	—	—		—	ME449X-110-KIT
ME450**	Latón	No	—	—	—	ME601-6	ME601-10	—	—	—	—	

* Clasificada para Gas LP y NH3 ** Válvula de venteo MEJ400 instalada de fábrica *** Incluye una función de exceso de flujo (ME460 = 21 GPM / ME462 = 36 GPM)

ADAPTADORES DE TRANSFERENCIA DE LÍQUIDO

Diseñados para uso entre la válvula de paso de transferencia de líquido y la válvula de remoción de líquido de tanque. Estos adaptadores permiten que la válvula del tanque abra apropiadamente y un sello hermético al transferir líquido. Las roscas especiales en la válvula del tanque y el adaptador ayudan a eliminar la manipulación.

Los de la serie ME458 encajan en todas las nuevas válvulas certificadas por Underwriters Laboratories. Los de las series ME453 y ME455 encajan en válvulas de remoción de líquido de tanque antiguas y aún en servicio y que no se han reemplazado. No proporcionarán un sello positivo durante el accionamiento de la válvula de remoción de líquido de tanque sino hasta que asiente plenamente.

No. de parte	Material	Conexión de entrada	Conexión de Salida
ME458	Latón	1-5/8" UNF	3/4" FNPT
ME458S*	Acero	1-5/8" UNF	3/4" FNPT
ME453	Latón	3/4" NGT	3/4" FNPT
ME455	Latón	3/4" NGT	3/4" MNPT

* Clasificada para Gas LP y NH₃



ME453



ME455



ME458

VÁLVULAS DE COMBINACIÓN

Desarrolladas para montar un manómetro o un manómetro de nivel de líquido de tubo fijo todo en una válvula. La parte de cierre de la válvula aumenta la vida y precisión del manómetro eliminando la presión constante al manómetro y permitiendo su fácil reemplazo. Para reemplazar un manómetro simplemente cierre la válvula y abra la válvula de venteo para aliviar la presión antes de quitar el manómetro.

La válvula se puede instalar en el nivel máximo de llenado o en un tubo de extracción de 1/8" MNPT en el lado de la conexión del tanque para fijar cualquier nivel de líquido deseado. Para uso en tanque ASME de almacenamiento y en tanques de transporte DOT.



ME830

MEP449S-101
Bota protectora reemplazable



CARACTERÍSTICAS

- Todos los componentes de acero y acero inoxidable
- Orificio integral del #54 que ofrece protección de colchón al manómetro
- Duradero cuerpo de hierro dúctil con cuerpo en acabado de pintura en polvo automotriz o acero enchapado



MEJ415



MEJ415G

No. de parte	Material	Tanque Conexión MNPT	Doble servicio Conexiones FNPT	Tubo de extracción Conexión FNPT	Accesorios	
					Válvula de venteo de acero inoxidable	Manómetro de acero inoxidable de 0-400 PSIG
ME830	Hierro dúctil	3/4" MNPT	1/4" FNPT	1/8"	Incluida	MEJ526 MEJ542
MEJ415	Acero	3/4" MNPT	1/4" FNPT	1/8"	MEJ402S	MEJ542
MEJ415G	Acero	3/4" MNPT	1/4" FNPT	1/8"	Incluida	Incluida



MEDIDORES FLOTADORES PARA MONTACARGAS

para TANQUES DOT HORIZONTALES o
para TANQUES VERTICALES



- Montaje de 1-1/4" NPT o cabeza junior
- Consulte la información de pedidos para el medidor correcto
- La cabeza de montaje junior incluye el empaque

MES-FG1284-001U
Indicador de nivel
para montacargas
(montaje en cabeza junior)



MES-FG2284-001U
Indicador de nivel
para montacargas
(montaje 1-1/4 NPT)



CARACTERÍSTICAS

- Cabeza de montaje de latón sólido – SOLO PARA SERVICIO CON GAS LP
- Diseño de engranaje de ultra baja fricción, anti atascamiento
- Carátula sellada herméticamente y de fácil lectura
- Flecha de flotación libre recubierta de Teflón®
- Flotador sólido; sin concha de metal que se corra
- Sellador de rosca previamente aplicado en las versiones NPT

No. de parte	Capacidad de propano y estilo de montaje	Diámetro nominal de cilindro	Estilo de cabeza del indicador	Carátula de repuesto con 2 tornillos de montaje
MES-FG1284-001U	33-1/2 lb. universal	12"	Junior Brass Head	MES-1284-20-001-KIT
MES-FG2184-001U	33-1/2 lb. universal	12"	Threaded 3/4" NPT Brass Head	MES-2184-20-001-KIT
MES-FG2284-001U	33-1/2 lb. universal	12"	Threaded 1-1/4" NPT Brass Head	MES-1284-20-001-KIT

MEDIDORES FLOTADORES SUPERFICIALES DE 1" NPT

Para TANQUES DOMÉSTICOS SUPERFICIALES HORIZONTALES ASME Y CILINDROS DOT

- LISTO PARA REMOTO
- Montaje de 1" NPT
- Consulte la información de pedidos para el medidor correcto
- Para varios tamaños de tanque



MES-FG3981 Serie
Indicador de flotador AG
de 1" NPT



CARACTERÍSTICAS

- Cabeza de montaje de latón sólido – SOLO PARA SERVICIO CON GAS LP
- Diseño de engranaje de ultra baja fricción, anti atascamiento
- Carátula sellada herméticamente y de fácil lectura
- Flecha de flotación libre recubierta de Teflón®
- Flotador sólido; sin concha de metal que se corroa

No. de parte	Capacidad del contenedor (galones de agua)	Diámetro nominal del cilindro	Estilo de cabeza del indicador	Carátula de reemplazo c/ 2 tornillos de montaje lista para remoto	Carátula de reemplazo c/ 2 tornillos de montaje estándar
MES-FG3981-002R	120	24"	Cabeza de latón rocada de 1" NPT	MES-1284-20-002R-KIT	MES-1284-20-002-KIT
	150			MES-1284-20-002R-KIT	MES-1284-20-002-KIT
MES-FG3981-003R	200	30"		MES-1284-20-002R-KIT	MES-1284-20-002-KIT
	250			MES-1284-20-002R-KIT	MES-1284-20-002-KIT
	325			MES-1284-20-002R-KIT	MES-1284-20-002-KIT
MES-FG3981-004R	500	37"		MES-1284-20-002R-KIT	MES-1284-20-002-KIT
MES-FG3981-005R	1000	41"		MES-1284-20-002R-KIT	MES-1284-20-002-KIT
MES-FG3981-001R*	420# vertical	30"		MES-1284-20-003R-KIT (% del volumen total)	MES-1284-20-003-KIT (% del volumen total)



MEDIDORES FLOTADORES ACCU-MAX™

para TANQUES DOMÉSTICOS HORIZONTALS SUPERFICIALES

- LISTO PARA REMOTO
- Montaje de 1-1/4" NPT
- Consulte la información de pedidos para el medidor correcto
- Para varios tamaños de tanque



CARACTERÍSTICAS

- Cabeza de montaje de latón sólido – SOLO PARA SERVICIO CON GAS LP
- Diseño de engranaje de ultra baja fricción, anti atascamiento
- Carátula sellada herméticamente y de fácil lectura
- Flecha de flotación libre recubierta de Teflón®
- Flotador sólido; sin concha de metal que se corroa o fugue

No. de parte	Capacidad del contenedor (galones de agua)	Diámetro nominal del cilindro	Estilo de cabeza del indicador	Carátula de reemplazo c/ 2 tornillos de montaje lista para remoto	Carátula de reemplazo c/ 2 tornillos de montaje estándar
MES-FG2281-001R	120	24"	Cabeza de latón rocada de 1-1/4" NPT	MES-1284-20-002R-KIT	MES-1284-20-002-KIT
	150				
MES-FG2281-002R	200	30"		MES-1284-20-002R-KIT	MES-1284-20-002-KIT
	250				
	325				
MES-FG2281-003R	500	37"		MES-1284-20-002R-KIT	MES-1284-20-002-KIT
MES-FG2281-004R	1000	41"		MES-1284-20-002R-KIT	MES-1284-20-002-KIT

MEDIDORES FLOTADORES ACCU-MAX™

Para TANQUES DOMÉSTICOS HORIZONTALES SUBTERRÁNEOS ASME

- LISTO PARA REMOTO
- Montaje de cabeza junior de latón
- Consulte la información de pedidos para el medidor correcto
- Para varios tamaños de tanque

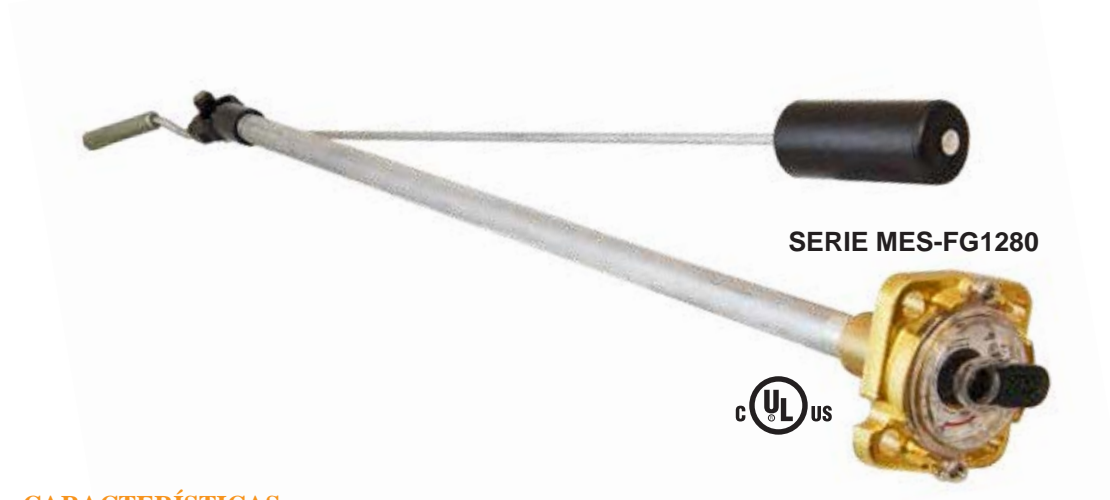

CARACTERÍSTICAS

- Cabeza de montaje de latón sólido – SOLO PARA SERVICIO CON GAS LP
- Diseño de engranaje de ultra baja fricción, anti atascamiento
- Carátula sellada herméticamente y de fácil lectura
- Flecha de flotación libre recubierta de Teflón®
- Flotador sólido; sin concha de metal que se corroa o fugue
- Estándar con carátula lista para remoto

No. de parte	Capacidad del contenedor (galones de agua)	Diámetro nominal del cilindro	Carátula de reemplazo c/ 2 tornillos de montaje lista para remoto	Carátula de reemplazo c/ 2 tornillos de montaje estándar
MES-FG1280-001R	120	24"	MES-1284-20-002R-KIT	MES-1284-20-002-KIT
	150			
MES-FG1280-002R	200	30"	MES-1284-20-002R-KIT	MES-1284-20-002-KIT
	250			
	325			
MES-FG1280-003R	500	37"	MES-1284-20-002R-KIT	MES-1284-20-002-KIT
MES-FG1280-004R	1000	41"	MES-1284-20-002R-KIT	MES-1284-20-002-KIT



MEDIDORES FLOTADORES JUNIOR SUBTERRÁNEOS

para TANQUES DOMÉSTICOS HORIZONTALES SUBTERRÁNEOS

- LISTO PARA REMOTO
- Montaje de cabeza junior de latón
- Consulte la información de pedidos para el medidor correcto
- Empaque incluido



SERIE MES-FG1281
Medidores de flotador junior UG

CARACTERÍSTICAS

- Cabeza de montaje de latón sólido – SOLO PARA SERVICIO CON GAS LP
- Diseño de engranaje de ultra baja fricción, anti atascamiento
- Carátula sellada herméticamente y de fácil lectura
- Flecha de flotación libre recubierta de Teflón®
- Flotador sólido; sin concha de metal que se corra o fugue

No. de parte	Capacidad del contenedor (galones de agua)	Diámetro nominal del cilindro	Estilo de cabeza del indicador	Gauge Riser Lengths	Carátula de reemplazo c/ 2 tornillos de montaje lista para remoto	Carátula de reemplazo c/ 2 tornillos de montaje estándar
MES-FG1281-001R	120	24"	Cabeza de latón junior	8-1/2"	MES-1284-20-002R-KIT	MES-1284-20-002-KIT
	150					
MES-FG1281-002R	200	30"		8-1/2"	MES-1284-20-002R-KIT	MES-1284-20-002-KIT
	250					
	325					
MES-FG1281-003R	500	37"		8-1/2"	MES-1284-20-002R-KIT	MES-1284-20-002-KIT
MES-FG1281-004R	1000	41"		8-1/2"	MES-1284-20-002R-KIT	MES-1284-20-002-KIT
MES-FG1281-005R	120	24"		15-1/2"	MES-1284-20-002R-KIT	MES-1284-20-002-KIT
	150					
MES-FG1281-006R	200	30"		15-1/2"	MES-1284-20-002R-KIT	MES-1284-20-002-KIT
	250					
	325					
MES-FG1281-007R	500	37"	15-1/2"	MES-1284-20-002R-KIT	MES-1284-20-002-KIT	

MEDIDORES FLOTADORES ACCU-MAX™

MEDIDORES FLOTADORES ACCU-MAX™

Diseñados para medir los niveles de líquido en tanques DOT horizontales y ASME estacionarios con capacidades de más de 2,300 galones. Para aumentar su duración, el brazo del flotador cuenta con un amortiguador integral de resorte para aplicaciones en caminos difíciles. La carátula estándar tiene fondo negro para reducir el resplandor y con tecnología de brillo para leerla por su “brillo en la oscuridad”, perfecta para cuando hay poca luz. También disponible con la carátula clásica. Estos manómetros son apropiados para bobtail, transportes, carros tanque y plantas de almacenamiento.



ME930-72

NOTA: Los medidores se deben instalar en la línea central del costado o la parte trasera del tanque para una lectura exacta.

No. de parte	Tipo	Estilo	Carátula	Tamaño del dial	Diámetro del tanque
ME930-72	DOT	Estándar	Brill/Negra	4"	72"
ME930-79	DOT	Estándar	Brill/Negra	4"	79"
ME930-84	DOT	Estándar	Brill/Negra	4"	84"
ME930C-72	DOT	Clásico	Plata/Negra	4"	72"
ME930C-79	DOT	Clásico	Plata/Negra	4"	79"
ME930C-84	DOT	Clásico	Plata/Negra	4"	84"
ME940-108	ASME	Estándar	Brill/Negra	8"	108"
ME940-130	ASME	Estándar	Brill/Negra	8"	130"
ME940C-108	ASME	Clásico	Plata/Negra	8"	108"
ME940C-130	ASME	Clásico	Plata/Negra	8"	130"

CARACTERÍSTICAS

- Hecho totalmente de acero inoxidable
- Tubo acoplador soldado para máxima resistencia y durabilidad
- Carátula 100% sellada y rellena de argón para evitar la humedad y el empañado
- Configurado de fábrica y afinado a precisión para una superior exactitud
- Carátula y tornillería de montaje universal con otros manómetros de la industria
- Se monta en todos los adaptadores de brida de tanque estándar de 8 tornillos
- Disponibles configuraciones a medida del largo del tanque a pedido para tanques de DI de 30" a 300"

Accu-Max™ Garantía limitada: Marshall Excelsior garantiza al comprador que los Medidores flotadores y kits de reparación Accu-Max™ están libres de defectos de material y mano de obra bajo servicio y uso normales durante dos años a partir de la fecha de fabricación.

Patentado en EE.UU y Canadá



Carátula estándar con “brillo”



Carátula de 8" ME940 ASME mostrada como carátula estándar con “brillo”



Carátula de 4" ME930C DOT mostrada como clásica

ACCESORIOS PARA MEDIDORES FLOTADORES ACCU-MAX™

Diseñados para montar Medidores flotadores en tanques DOT o ASME. Estas bridas de montaje de 8 tornillos de acero enchapado en zinc tienen rosca de 1/2"-13 para su fácil instalación

No. de parte	Conexión	Conexión
ME931	2-1/2" MNPT	1/2"-13 Hembra
ME932*	Soldada	1/2"-13 Hembra

*Weld flanges supplied with material certification



ME931



ME932



MEDIDORES FLOTADORES ACCU-MAX™

SERIE TRANS-MAX

Miden los niveles de líquido en tanques DOT horizontales y ASME estacionarios con puertos de manómetro de 1" FNPT en el tanque. Diseñados para reemplazar los manómetros rotatorios en tanques con capacidades de fluido de más de 2,300 galones. Apropriados para aplicaciones en bobtail, transportes y plantas de almacenamiento. El diseño de "cuña" exclusivo de MEC permite su fácil instalación al tiempo que reduce en gran medida el tiempo que pasa dentro del tanque.

NOTA: El diseño para uso pesado de este manómetro requiere entrar al tanque durante la instalación.



Serie ME930WG DOT
Serie ME940WG ASME



PATENTE PENDIENTE

CARACTERÍSTICAS

- Hecho totalmente de acero inoxidable para uso con Gas LP NH3
- Tubo acoplador soldado para máxima resistencia y durabilidad
- La instalación requiere entrar al tanque
- Convierte los manómetros rotatorios al tipo Accu-Max para uso pesado en aplicaciones móviles o estacionarias
- Amortiguador integral de resorte para los caminos difíciles
- Fácil de armar
- Exclusiva carátula de "brillo en la oscuridad" fácil de leer con poca luz
- Carátula 100% sellada y rellena de argón para evitar la humedad y el empañado
- Configurado de fábrica y afinado a precisión para una superior exactitud
- Carátula y tornillería de montaje universal con otros manómetros de la industria
- Se monta en todos los adaptadores de acoplador de tanque estándar de 1" NPT
- Longitudes a medida a pedido expreso
- Disponible con carátula clásica

Medidores flotadores Trans-Max Accu-Max DOT				
No. de parte	Description	Carátula	Tamaño del dial	Diámetro del tanque
ME930WG-72	Ensamble de medidor flotador Trans-Max Accu-Max DOT	Brill/Negra	4"	72"
ME930WG-79	Ensamble de medidor flotador Trans-Max Accu-Max DOT	Brill/Negra	4"	79"
ME930WG-84	Ensamble de medidor flotador Trans-Max Accu-Max DOT	Brill/Negra	4"	84"
ME930CWG-72	Ensamble de medidor flotador Trans-Max Accu-Max DOT (Clásico)	Plata/Negra	4"	72"
ME930CWG-79	Ensamble de medidor flotador Trans-Max Accu-Max DOT (Clásico)	Plata/Negra	4"	79"
ME930CWG-84	Ensamble de medidor flotador Trans-Max Accu-Max DOT (Clásico)	Plata/Negra	4"	84"

Medidores flotadores Trans-Max Accu-Max ASME estacionarios				
No. de parte	Description	Carátula	Tamaño del dial	Diámetro del tanque
ME940WG-108	Ensamble de medidor flotador estacionario Trans-Max Accu-Max	Brill/Negra	8"	108"
ME940WG-130	Ensamble de medidor flotador estacionario Trans-Max Accu-Max	Brill/Negra	8"	130"
ME940CWG-108	Ensamble de medidor flotador estacionario Trans-Max Accu-Max (Clásico)	Plata/Negra	8"	108"
ME940CWG-130	Ensamble de medidor flotador estacionario Trans-Max Accu-Max (Clásico)	Plata/Negra	8"	130"



ADVERTENCIA DE LAS VÁLVULAS DE ALIVIO DE PRESIÓN

INSPECCIÓN

Una válvula de alivio de presión descarga cuando algo extraordinario ocasiona una condición de sobrepresión en el tanque. Si se sabe que una válvula de alivio de presión ha descargado, la válvula y todo el sistema se deben inspeccionar de inmediato a conciencia para determinar la razón de la descarga. En caso de descarga por incendio, debe quitar la válvula del servicio y reemplazarla.

Las válvulas de alivio se deben inspeccionar cada que se llena el tanque pero al menos una vez al año. Si hay dudas de la condición de la válvula, se le debe reemplazar.

ADVERTENCIA: Debe usar protección en los ojos al inspeccionar válvulas de alivio bajo presión. Nunca vea directamente hacia una válvula de alivio bajo presión ni coloque ninguna parte del cuerpo donde una descarga de la válvula de alivio pudiera golpearlo. En algunos casos se sugieren una linterna y espejo para realizar las inspecciones visuales.

En el caso de una válvula de alivio de presión que se haya abierto por una presión mayor a su configuración de inicio de descarga, hay poca probabilidad de que se aloje materia extraña entre el asiento y el disco, sin embargo, siempre es posible. Si la válvula de alivio sigue fugando a una presión por debajo de su configuración de inicio de descarga se debe reemplazar.

Si hay cualquier duda de la condiciones de la válvula de alivio, o si no ha estado protegida con su tapón por un tiempo, se debe reemplazar antes de llenar el tanque.

Lista de inspección:

- 1. Tapón:** Revise que el tapón esté sobre la válvula o la tubería de salida y que esté apretado a mano. El tapón protector ayuda a proteger la válvula de alivio contra posible mal funcionamiento por lluvia, granizo, nieve, hielo, arena, basura, insectos y otra suciedad y contaminación. Reemplace los tapones dañados o faltantes de inmediato y manténgalos puestos en todo momento
- 2. Orificios de drenado:** Inspeccione y limpie la suciedad de los orificios de drenado de la válvula de alivio. Basura, hielo, pintura y otras partículas extrañas pueden prevenir el apropiado drenaje del cuerpo de la válvula. Si no puede limpiar los orificios de drenado reemplace la válvula.

- 3. Resorte de la válvula de alivio:** La exposición a altas concentraciones de agua, sal, contaminantes industriales y químicos podría hacer que las partes de metal fallen, incluyendo el resorte de la válvula de alivio. Si el recubrimiento del resorte de la válvula de alivio se fisura o estalla, reemplace la válvula.
- 4. Daño físico:** Las acumulaciones de hielo y una inadecuada instalación podrían ocasionar daño mecánico. Si hay cualquier señal de daño, reemplace la válvula.
- 5. Violación o reajuste:** Las válvulas de alivio de presión se configuran de fábrica para descargar a presiones específicas. Si hay cualquier señal de violación o reajuste, reemplace la válvula.
- 6. Fuga en el asiento:** Revise por fugas en el área del asiento usando la Solución para detección de fugas Marshall Excelsior. Si hay cualquier señal de fuga, reemplace la válvula. Nunca forcé una válvula de alivio a que cierre y la deje en servicio. Esto podría conllevar a daños en la válvula y posible ruptura del tanque o tubería en los que está instalada la válvula
- 7. Corrosión:** Reemplace la válvula si hay señales de corrosión o contaminación.
- 8. Humedad partículas extrañas o contaminantes en la válvula:** Materia extraña como pintura, alquitrán o hielo en las partes de la válvula de alivio pueden impedir su apropiado funcionamiento. Si se pone grasa en el cuerpo de la válvula, se podría endurecer con el tiempo y atrapar contaminantes, impidiendo su apropiada operación. No ponga grasa en el cuerpo de la válvula; reemplace la válvula si tiene señales de humedad o materia extraña.
- 9. Corrosión o fuga en la conexión del tanque:** Revise la conexión entre el tanque y la válvula usando solución para detección de fugas Marshall Excelsior. Reemplace la válvula si hay cualquier señal de corrosión o fuga en la conexión entre la válvula y el tanque.

PRECAUCIÓN: Nunca tapone la salida de una válvula de alivio de presión. Cualquier cosa empleada para detener el flujo de una válvula de alivio de presión que funcione bien y ventile sobre un tanque presurizado puede acarrear graves consecuencias.

OPERACIÓN DE LAS VÁLVULAS DE ALIVIO DE PRESIÓN

El fabricante configura y sella las válvulas de alivio de presión para que funcionen a una presión de "inicio de descarga" específica, conforme a lo señalado en UL 132. Esta presión de configuración está marcada en la válvula de alivio y depende de los requisitos del diseño del tanque a ser protegido con una válvula de alivio. Si la presión del tanque alcanza la presión de inicio de descarga, la válvula de alivio se abrirá un poco a medida que el disco del asiento comience a abrirse lentamente. Si la presión sigue aumentando a pesar de la primera descarga por la válvula de alivio, el disco del asiento se abrirá por completo con un repentino "pop". Este sonido "pop" es de donde se deriva el término en inglés "pop-action" o acción pop, en español.

Ya sea que la válvula de alivio se abra un poco o por completo, comenzará a cerrarse si la presión en el tanque disminuye. Después de que la presión ha bajado lo suficiente, el resorte de la válvula de alivio forzará el disco del asiento contra el asiento con fuerza suficiente para evitar más escape del producto. La presión a la que la válvula cierra herméticamente se conoce como presión de "re-sello" o "purga". Generalmente la presión de re-sello será menor que la presión de inicio de descarga.

Requisitos de las válvulas de alivio de presión

Se debe proteger todo tanque empleado para almacenar o transportar LP y NH3 con una válvula de alivio de presión. Están diseñadas para proteger el tanque contra condiciones peligrosas producto de lo siguiente:

- Altas presiones por exponer el tanque a un excesivo calor externo.
- Altas presiones por el uso de combustible incorrecto.
- Altas presiones por la inapropiada purga del tanque.

Consulte las normas NFPA #58 para Gas LP y ANSI #K61.1 para NH3, y/o cualquier reglamento local o estatal que regula la aplicación y uso de las válvulas de alivio de presión.

Selección de válvulas de alivio de presión MEC para tanques ASME

La tasa de descarga requerida para un tanque dado se determina calculando el área de la superficie del tanque, como se muestra en la "Tabla A" para Gas LP y en la "Tabla B" para NH3.

La configuración de presión de una válvula de alivio de presión depende de la presión de diseño del tanque. Consulte la norma NFPA #58 "Código de gas licuado de petróleo" para más información



ADVERTENCIA DE LAS VÁLVULAS DE ALIVIO DE PRESIÓN

Tabla A – Capacidad de descarga mínima requerida para válvulas de alivio de presión de Gas empleadas en tanques ASME

Tomado de NFPA #58, Tabla 5.7.2.6 (Edición 2014)

Capacidad de descarga mínima requerida en pies cúbicos por minuto de aire al 120% del inicio de descarga permitido en las válvulas de alivio de presión a ser empleadas en tanques que no sean aquellos construidos de conformidad con la especificación de Comercio Interestatal

Área de la superficie en pies ²	Gasto de en CFM de aire	Área de la superficie en pies ²	Gasto de en CFM de aire	Área de la superficie en pies ²	Gasto de en CFM de aire	Área de la superficie en pies ²	Gasto de en CFM de aire	Área de la superficie en pies ²	Gasto de en CFM de aire	Área de la superficie en pies	Gasto de en CFM de aire	Área de la superficie en pies ²	Gasto de en CFM de aire
20 or less	626	85	2050	150	3260	230	4630	360	6690	850	13540	1500	21570
25	751	90	2150	155	3350	240	4800	370	6840	900	14190	1550	22160
30	872	95	2240	160	3440	250	4960	380	7000	950	14830	1600	22740
35	990	100	2340	165	3530	260	5130	390	7150	1000	15470	1650	23320
40	1100	105	2440	170	3620	270	5290	400	7300	1050	16100	1700	23900
45	1220	110	2530	175	3700	280	5450	450	8040	1100	16720	1750	24470
50	1330	115	2630	180	3790	290	5610	500	8760	1150	17350	1800	25050
55	1430	120	2720	185	3880	300	5760	550	9470	1200	17960	1850	25620
60	1540	125	2810	190	3960	310	5920	600	10170	1250	18570	1900	26180
65	1640	130	2900	195	4050	320	6080	650	10860	1300	19180	1950	26750
70	1750	135	2990	200	4130	330	6230	700	11550	1350	19780	2000	27310
75	1850	140	3080	210	4300	340	6390	750	12220	1400	20380		
80	1950	145	3170	220	4470	350	6540	800	12880	1450	20980		

Área de la superficie = Área de la superficie exterior total del tanque en pies cuadrados. Cuando el área de la superficie no está estampada en la placa de datos o no es legible, puede calcularla usando las siguientes fórmulas:

1. Tanque cilíndrico con cabezas hemisféricas. Área (en pies2) = longitud total (pies) x diámetro exterior (pies) x 3.1416
2. Tanque cilíndrico con cabezas no hemisféricas. Área (en pies2) = [longitud total (pies) + .3 diámetro exterior (pies)] x diámetro exterior (pies) x 3.1416.
3. Tanque esférico. Área (en pies2) = diámetro exterior (pies2) x 3.1416.

Gasto de aire en CFM = Capacidad de flujo requerido en pies3 por minuto de aire en condiciones estándar, 60°F. y presión atmosférica (14.7 psia).

El gasto de descarga se puede interpolar por valores intermedios de área de superficie. Para tanques con un área total de la superficie exterior de más de 2,000 pies cuadrados, el gasto requerido se puede calcular usando la fórmula. Rango de descarga CFM aire = 53.632 A0.82.

Donde A = área total de la superficie exterior del tanque en pies cuadrados.

Las válvulas no marcadas con "Aire" tienen su marca de clasificación en pies cúbicos por minuto de Gas LP. Se pueden convertir a clasificaciones en por minuto de aire, multiplicando las clasificaciones de Gas LP por los factores abajo enlistados. Las clasificaciones de flujo de aire se pueden convertir a pies cúbicos por minuto de Gas LP dividiendo las clasificaciones de aire entre los factores abajo enlistados.

Factores de conversión de aire

Tipo de tanque	100	125	150	175	200
Factor de conversión d	1.162	1.142	1.113	1.078	1.010

Tabla B - Capacidad de descarga mínima requerida para válvulas de alivio de presión de amoniaco anhidro empleadas en tanques

Tomado de ANSI K61.1-1999, Apéndice A

Capacidad de descarga mínima requerida en pies cúbicos por minuto de aire al 120% del inicio de descarga máximo permitido en las válvulas de alivio de presión a ser empleadas en tanques que no sean aquellos construidos de conformidad con las especificaciones de cilindro del Departamento del Transporte de los EE.UU..

Surface Area Sq. Ft.	Flow Rate CFM Air	Surface Area Sq. Ft.	Flow Rate CFM Air	Surface Area Sq. Ft.	Flow Rate CFM Air	Surface Area Sq. Ft.	Flow Rate CFM Air	Surface Area Sq. Ft.	Flow Rate CFM Air	Surface Area Sq. Ft.	Flow Rate CFM Air	Surface Area Sq. Ft.	Flow Rate CFM Air
20	258	85	845	150	1350	230	1920	360	2760	850	5590	1500	8900
25	310	90	885	155	1390	240	1980	370	2830	900	5850	1550	9140
30	360	95	925	160	1420	250	2050	380	2890	950	6120	1600	9380
35	408	100	965	165	1460	260	2120	390	2950	1000	6380	1650	9620
40	455	105	1010	170	1500	270	2180	400	3010	1050	6640	1700	9860
45	501	110	1050	175	1530	280	2250	450	3320	1100	6900	1750	10090
50	547	115	1090	180	1570	290	2320	500	3620	1150	7160	1800	10330
55	591	120	1120	185	1600	300	2380	550	3910	1200	7410	1850	10560
60	635	125	1160	190	1640	310	2450	600	4200	1250	7660	1900	10800
65	678	130	1200	195	1670	320	2510	650	4480	1300	7910	1950	11030
70	720	135	1240	200	1710	330	2570	700	4760	1350	8160	2000	11260
75	762	140	1280	210	1780	340	2640	750	5040	1400	8410		
80	804	145	1310	220	1850	350	2700	800	5300	1450	8650		

Área de la superficie = Área de la superficie exterior total del tanque en pies cuadrados. Cuando el área de la superficie no está estampada en la placa de datos o no es legible, puede calcularla usando las siguientes fórmulas:

1. Tanque cilíndrico con cabezas hemisféricas. Área (en pies2) = longitud total (pies) x diámetro exterior (pies) x 3.1416
2. Tanque cilíndrico con cabezas no hemisféricas. Área (en pies2) = [longitud total (pies) + .3 del diámetro exterior (pies)] x diámetro exterior (pies) x 3.1416.
3. Tanque esférico. Área (en pies2) = diámetro exterior (pies2) x 3.1416.

Gasto de aire en CFM = Capacidad de flujo requerida en pies cúbicos por minuto de aire a condiciones estándar, 60°F. y presión atmosférica (14.7 psia).

El gasto de descarga se puede interpolar por valores intermedios de área de superficie. Para tanques con un área total de la superficie exterior de más de 2,500 pies cuadrados, el gasto requerido se puede calcular usando la fórmula. Rango de descarga CFM aire = 22.11 A 0.82. Donde A = área total de la superficie exterior del tanque en pies cuadrados

Factor de conversión
 pies² x 0.092 903 = m²
 CFM x 0.028 317 = m³/min
 pies x 0.304 8 = m



ADVERTENCIA DE LAS VÁLVULAS DE ALIVIO DE PRESIÓN

INSTALACIÓN

ADVERTENCIA: No apegarse a estas instrucciones o no instalar y mantener apropiadamente este equipo puede conllevar a una explosión o incendio ocasionando daño en propiedad o lesiones personales o la muerte. El equipo de Marshall Excelsior Company se debe instalar, operar y mantener conforme a todos los códigos federales, estatales y locales y las instrucciones de MEC. La instalación en casi todos los estados también debe cumplir las normas 58 y 19 de la NFPA y la ANSI K61.1. Solo personal capacitado en los procedimientos, códigos, normas y reglamentos de las industrias del Gas LP y NH3 deben instalar, mantener y dar servicio a estos equipos

Asegúrese de leer y comprender todas las instrucciones antes de la instalación, operación y mantenimiento. Debe pasar estas instrucciones al usuario final del producto.

PRECAUCIÓN: El contacto o la inhalación de propano líquido, amoníaco y sus vapores pueden ocasionar lesiones graves o la muerte. El NH3 y el Gas LP se deben liberar en exteriores en corrientes de aire que aseguren la dispersión para prevenir la exposición de personas y animales. ¡El Gas LP se debe mantener lejos de flamas abiertas u otras fuentes de ignición para prevenir incendio o explosión! El Gas LP es más pesado que el aire y no se dispersa ni evapora rápidamente si se libera en aire quieto.

Consulte las normas NFPA 58 y 59 / ANSI K61.1 y/o cualquier reglamento aplicable que regula la aplicación y uso de válvulas de alivio de presión. Capacítense bien antes de intentar instalar, inspeccionar o mantener una válvula.

La adecuada instalación es esencial para la operación segura de válvulas de alivio de presión MEC de la siguiente forma:

1. Revise que la válvula esté limpia y libre de materia extraña en la entrada y salida de la válvula.
2. Verifique que la configuración de inicio de descarga de la válvula de alivio y el gasto sean los correctos para la aplicación.
3. Aplique apropiado sellador de roscas PTFE en las roscas NPT externas.
4. Inspeccione la entrada y el asiento de la válvula de alivio para que no haya sellador de roscas ni materia extraña.
5. Instale la válvula de alivio en el puerto o múltiple del tanque usando una llave apropiada hasta lograr que la junta no fugue.
6. Revise por daños y la correcta operación tras instalar la válvula.
7. Tras cargar el tanque con producto, revise las juntas por fugas usando detector de fugas Marshall Excelsior.
8. Tras la instalación coloque el tapón protector en la válvula de alivio.

Puede ser necesario entubar o poner deflectores conforme a los códigos y reglamentos locales, dependiendo de la instalación. Use solo adaptadores MEC en válvulas de alivio MEC. Los adaptadores no específicamente diseñados para entubar válvulas de alivio MEC, como los de vueltas de 90°, reducirán los diámetros internos y el flujo drásticamente. Nunca los debe usar, dado que harán que la válvula de alivio traquetee y eventualmente se destruya.

Agregar deflectores, adaptadores para tuberías y tubería restringirá el flujo. Para proteger bien cualquier tanque, el flujo total del sistema debe ser suficiente para aliviar la presión a la configuración de la válvula de alivio de conformidad con todos los códigos aplicables.

INFORMACIÓN DE SEGURIDAD DE LAS VÁLVULAS DE ALIVIO

Reparación y prueba: Underwriters Laboratories, Inc. prueba y certifica las válvulas de alivio de presión MEC de conformidad con la norma UL 132 y NFPA #58. La construcción y desempeño de las válvulas de alivio de presión MEC se verifica constantemente en fábrica mediante auditorías de UL y ASME y por ello no es necesario probarlas en campo.

Cualquier válvula de alivio de presión que muestra evidencia de fuga u otra operación inapropiada o si se sospecha que haya operado, se deben reemplazar de inmediato mediante los correspondientes procedimientos.

ADAPTADORES PARA TUBERÍAS: Hay disponibles adaptadores para tuberías para casi todas las válvulas de alivio de presión MEC, en donde se requiere o desea entubar la descarga por arriba o lejos del tanque. Cada adaptador está diseñado para servir si se aplica un esfuerzo excesivo en la tubería de venteo, dejando la válvula de alivio intacta y plenamente funcional.

REEMPLAZO DE VÁLVULAS DE ALIVIO DE PRESIÓN

ADVERTENCIA: Bajo condiciones normales, la vida de servicio útil y segura de una válvula de alivio de presión es de 10 años de la fecha original de fabricación. Sin embargo la vida de servicio útil y segura se puede acortar y habrá que reemplazarla antes de 10 años, dependiendo del ambiente en que vive. La inspección y mantenimiento de las válvulas de alivio de presión es muy importante. No inspeccionar y mantener apropiadamente las válvulas de alivio de presión puede conllevar a lesiones personales o daño en propiedad.

La vida útil segura de las válvulas de alivio de presión puede variar mucho dependiendo del ambiente en que viven.

Las válvulas de alivio deben funcionar en muchas condiciones. La corrosión y envejecimiento del resistente disco del asiento y la fricción ocurren a diferentes ritmos, dependiendo de la naturaleza del ambiente específico y de la aplicación. Las impurezas del gas, el mal uso del producto e instalaciones inapropiadas pueden acortar la vida segura de una válvula de alivio. El distribuidor de Gas LP debe observar y determinar la vida útil segura de las válvulas de alivio en sus sistemas.

Para más información lea:

1. NFPA # 58, "Almacenamiento y manejo de gases licuados de petróleo".
2. NFPA # 59, "Plantas de Gas LP y de servicio"

Las válvulas de alivio en servicio más allá de su vida útil pueden mostrar la siguiente degradación en sus funciones:

- Pueden fugar a presiones por debajo de su configuración.
- Pueden abrirse y no volver a resellar.
- Pueden abrirse a una presión mayor a su configuración.

Estas fallas se deben principalmente a cuatro condiciones "ambientales":

1. Corrosión de las piezas de metal (en particular los resortes) lo que conlleva a que partes del componente no funcionan bien.
2. Deterioro de la goma sintética del material del disco del asiento.
3. Taponamiento o "cementado" de los componentes móviles de la válvula de alivio de modo que se restringe su movimiento.
4. Suciedad en el asiento de la válvula de alivio después de que se abra, lo que efectivamente evita que vuelva a sellar.

La corrosión es producto de agua, atmósferas corrosivas o sal y altos contaminantes industriales o químicos. Las altas concentraciones pueden atacar vigorosamente las partes de metal. Ningún metal apropiado es totalmente resistente a dicha corrosión.

La goma sintética y los materiales del disco del asiento también pueden recibir ataques de impurezas en el gas y de atmósferas corrosivas, en particular aquellas con dióxido de azufre. No hay materiales de goma que resistan todos los contaminantes

El "cementado" de partes de la válvula de alivio puede ser provocado por atmósferas industriales normales con contenido de partículas de basura, hierro óxido, rebabas de metal, etc. combinadas con agua, aceite, o grasa. La acumulación de hielo en válvulas remetidas puede hacer que no abran. Pintura o alquitrán en las válvulas de alivio también puede hacer que no funcionan apropiadamente.

Si bien el funcionamiento de una válvula de alivio de presión parece relativamente simple, los procedimientos de ensamble y prueba en la fabricación de estos productos MEC es complejo. Son necesarios dispositivos de prueba altamente especializados y personal capacitado para obtener las correctas configuraciones de una válvula de alivio. Estos dispositivos y personal solo están disponibles en la fábrica.

ADVERTENCIA: Nunca intente reparar o cambiar la configuración de las válvulas de alivio de presión MEC. Cualquier reparación o cambio en la configuración en campo anulará la garantía MEC y la clasificación del producto y crear un riesgo grave.



MULTIVÁLVULAS DE ALIVIO QUAD-PORT

Diseñadas para uso en grandes tanques estacionarios de LP y NH₃ con aberturas bridadas. Estos múltiples de alivio tienen una válvula de alivio adicional excluida de la clasificación de gasto, que permite dar servicio y/o cambiar cualquier válvula de alivio sin evacuar el tanque. Nuestra gran manija de selección de puerto permite cerrar cada puerto de válvula específico para poder quitar la válvula de alivio mientras que el resto de las válvulas permanecen bajo presión protegiendo el tanque y su contenido. Cada modelo de múltiple está clasificado en base el flujo a través de las válvulas de alivio con una de ellas fuera de servicio

FEATURES

- Cuerpo de hierro dúctil para uso pesado
- Duraderos sellos del empaque del vástago de Teflon® en forma de V
- Guarda de clima de goma para el engrane giratorio del múltiple con tapón de puerto
- La función de ruptura integral deja el asiento y el sello intactos
- Viene con deflector de agujero de drenado y tapones hexagonales
- Función integral de equalización de piloto
- Acabado resistente a la corrosión
- Incluye una cómoda cadena de izamiento
- Las rosas de salida de 3-1/2"-8 aceptan entubado de 3" MNPT



Grande manija de puerto e indicadores de puerto de fácil lectura

No. de parte	Tamaño de brida	Cant. de válvulas de alivio	Aplicación	Capacidad de flujo SCFM/Aire** UL al 120% de la presión fijada	Válvula de alivio instalada de fábrica			Accesorio
					Material del sello*	Material del sello*	No. de parte	Kit universal de montaje con 8 birlos y tuercas
ME903S-3F/250VM	3" - 300# *	3	GLP	20,400 (2)	Viton®	250	MEV250VM/250	ME904SK
ME903S-3F/250CN	3" - 300# *	3	GLP y NH ₃	20,400 (2)	Nitrilo	250	MEV250CN/250	ME904SK
ME903S-4F/250VM	4" - 300#	3	GLP	20,400 (2)	Viton®	250	MEV250VM/250	ME904SK
ME903S-4F/250CN	4" - 300#	3	GLP y NH ₃	20,400 (2)	Nitrilo	250	MEV250CN/250	ME904SK
ME904S-3F/250VM	3" - 300# *	4	GLP	27,740 (3)	Viton®	250	MEV250VM/250	ME904SK
ME904S-3F/250CN	3" - 300# *	4	GLP y NH ₃	27,740 (3)	Nitrilo	250	MEV250CN/250	ME904SK
ME904S-4F/250VM	4" - 300#	4	GLP	27,740 (3)	Viton®	250	MEV250VM/250	ME904SK
ME904S-4F/250CN	4" - 300#	4	GLP y NH ₃	27,740 (3)	Nitrilo	250	MEV250CN/250	ME904SK
ME903S-3F/265VM	3" - 300# *	3	GLP	20,555 (2)	Viton®	265	MEV250VM/265	ME904SK
ME903S-3F/265CN	3" - 300# *	3	GLP y NH ₃	20,555 (2)	Nitrilo	265	MEV250CN/265	ME904SK
ME903S-4F/265VM	4" - 300#	3	GLP	20,555 (2)	Viton®	265	MEV250VM/265	ME904SK
ME903S-4F/265CN	4" - 300#	3	GLP y NH ₃	20,555 (2)	Nitrilo	265	MEV250CN/265	ME904SK
ME904S-3F/265VM	3" - 300# *	4	GLP	28,550 (3)	Viton®	265	MEV250VM/265	ME904SK
ME904S-3F/265CN	3" - 300# *	4	GLP y NH ₃	28,550 (3)	Nitrilo	265	MEV250CN/265	ME904SK
ME904S-4F/265VM	4" - 300#	4	GLP	28,550 (3)	Viton®	265	MEV250VM/265	ME904SK
ME904S-4F/265CN	4" - 300#	4	GLP y NH ₃	28,550 (3)	Nitrilo	265	MEV250CN/265	ME904SK

* Nitrilo no certificado por UL
 ** Para uso con brida 300 # ANSI modificada con puerto de 4"
 *** Capacidad de flujo según cantidad de válvulas señaladas en paréntesis ()
 Los gastos se muestran como válvulas de alivio solas, el entubado reducirá el flujo

Teflon® es una marca registrada de DuPont Company and Viton® es una marca registrada de DuPont Performance Elastomers.

MULTIVÁLVULAS DE ALIVIO MINI QUAD-PORT

Para uso con grandes tanques estacionarios de Gas LP y NH₃ con aberturas de 2" FNPT. Estos múltiples de alivio tienen una válvula de alivio adicional que no se incluye en el gasto nominal, lo que permite dar servicio y/o reemplazar una válvula de alivio sin evacuar el tanque. Nuestra gran manija de selección de puertos permite cerrar cada Puerto de válvula de modo que pueda quitar la válvula de alivio mientras que el resto permanece bajo presión, protegiendo el tanque y su contenido. Cada modelo de múltiple está clasificado en base el flujo a través de las válvulas de alivio con una válvula fuera de servicio.



UL
ME903S-16B/250VM

CARACTERÍSTICAS

- Cuerpo de hierro dúctil para uso pesado
- Todos los componentes internos de acero inoxidable
- Duraderos sellos del empaque del vástago de Teflon® en forma de V
- Manija de selección de puertos de gran diámetro e indicador de puerto
- Guarda de clima de goma para el engrane giratorio del múltiple con tapón de puerto
- Disponible con presiones nominales de válvula de alivio de 250 PSIG y 265 PSIG
- Función de equalización de vapor para una fácil rotación de puerto a puerto
- Incluye una tuerca de estabilización del tanque para una máxima fuerza en la conexión al tanque
- CUBRE LA MAYORÍA DE LOS TANQUES DE 30,000 GALONES CON TAN SOLO DOS MÚLTIPLES

No. de parte	Válvula de alivio STD	Aplicación		Tamaño de conexión de tanque	Válvula de alivio		***Gasto nominal SCFH/AIRE al 120% de la presión nominal
		GLP	NH ₃		# de válvulas	No. de parte	Clasif. UL
ME902S-16B/250	250 PSIG	SÍ	NO	2" MNPT	2	MEV125B/250	5,115 (1)
ME902S-16/250	250 PSIG	NO	SÍ	2" MNPT	2	MEV125/250	5,115 (1)
ME902S-16/265	265 PSIG	NO	SÍ	2" MNPT	2	MEV125/265	5,855 (1)
ME903S-16B/250	250 PSIG	SÍ	NO	2" MNPT	3	MEV125B/250	9,320 (2)
ME903S-16/250	250 PSIG	NO	SÍ	2" MNPT	3	MEV125/250	9,320 (2)
ME903S-16/265	265 PSIG	NO	SÍ	2" MNPT	3	MEV125/265	10,795 (2)
ME904S-16B/250	250 PSIG	SÍ	NO	2" MNPT	4	MEV125B/250	12,481 (3)
ME904S-16/250	250 PSIG	NO	SÍ	2" MNPT	4	MEV125/250	12,481 (3)
ME904S-16/265	265 PSIG	NO	SÍ	2" MNPT	4	MEV125/265	13,630 (3)

*** Capacidad de flujo según cantidad de válvulas señaladas en paréntesis ()

Los gastos se muestran como válvulas de alivio solas, el entubado reducirá el flujo

Nota: Para una presión nominal de 265 PSIG cambia el sufijo del no. De parte - i.e. ME903S-16/265

Para pedir materiales del sello de Viton agregue "VM" por Viton® después del prefijo de no. de parte - i.e. ME904S-16B/250VM

Accesorios

No. de parte	Description
MEP178	Adaptador de entubado para la Serie MEV125 con salida de 2" FNPT - Aluminio
MEP178K	Kit de adaptador de entubado con ménsula de estabilización para ME904S-16
MEP123	Herramienta de instalación / remoción para válvulas de alivio de las series MEV125



MEP178K
(Kit de adaptador de entubado y estabilizador)



TABLA DE DIMENSIONAMIENTO DE TANQUE PARA MINI QUAD-PORT

TABLA DE REFERENCIA PARA DIMENSIONAMIENTO DEL TANQUE							
No. de parte	Válvula de alivio STD	Gas LP			NH ₃		
		30,000 galones 100" D.E.	30,000 galones 131" D.E.	18,000 Gallon 109" O.D.	30,000 galones 109" D.E.	30,000 galones 131" D.E.	18,000 galones 109" D.E.
Serie ME902	250 PSIG	N/A	5	3	2	2	2
Serie ME902	265 PSIG	N/A	N/A	3	2	2	2
Serie ME903	250 PSIG	3	3	2	2	1	1
Serie ME903	265 PSIG	3	3	2	2	1	1
Serie ME904	250 PSIG	3	2	2	1	1	1
Serie ME904	265 PSIG	3	2	2	1	1	1

*El número indica la cantidad de múltiples de alivio para aliviar apropiadamente las condiciones de exceso de presión de vapor para la superficie del tanque señalado en la lista

MÚLTIPLE DE VÁLVULA DE ALIVIO MINI QUAD-PORT

Para uso con grandes tanques estacionarios de Gas LP y NH₃ con aberturas de 2" FNPT. Estos múltiples de alivio tienen una válvula de alivio adicional que no se incluye en el gasto nominal, lo que permite dar servicio y/o reemplazar una válvula de alivio sin evacuar el tanque. Nuestra gran manija de selección de puertos permite cerrar cada Puerto de válvula de modo que pueda quitar la válvula de alivio mientras que el resto permanece bajo presión, protegiendo el tanque y su contenido. Cada modelo de múltiple está clasificado en base el flujo a través de las válvulas de alivio con una válvula fuera de servicio.



CARACTERÍSTICAS

- Cuerpo de hierro dúctil para uso pesado
- Todos los componentes internos de acero inoxidable
- Duraderos sellos del empaque del vástago de Teflon® en forma de V
- Manija de selección de puertos de gran diámetro e indicador de puerto
- Guarda de clima de goma para el engrane giratorio del múltiple con tapón de puerto
- Función de equalización de vapor para una fácil rotación de puerto a puerto
- Incluye una tuerca de estabilización del tanque para una máxima fuerza en la conexión al tanque

No. de parte	Aplicación		Tamaño de conexión de tanque	Puerto de válvula de alivio	
	Gas LP	NH ₃		Cant. de válvulas	
ME904S-16	Sí	Sí	2" MNPT	1-1/4" FNPT (4)	
Accessories					
No. de parte	Description			Application	
				LPG	NH ₃
MEV125/250	Válvula de alivio externa de 1-1/4" MNPT -Nitrilo 250PSI - 6,328 SCFM			No	Sí
MEV125/265	Válvula de alivio externa de 1-1/4" MNPT -Nitrilo 265PSI - 6,542 SCFM			No	Sí
MEV125B/250	Válvula de alivio externa de 1-1/4" MNPT -Nitrilo 250PSI - 6,328 SCFM			Sí	No
MEV125B/265	Válvula de alivio externa de 1-1/4" MNPT -Nitrilo 265PSI - 6,542 SCFM			Sí	No

VÁLVULAS EXTERNAS DE ALIVIO DE PRESIÓN

1/4" NPT ~ 1" NPT

Diseñadas para instalarse aplicaciones ASME estacionarias, tales como plantas de almacenamiento, tanques en patín, tanques subterráneos o superficiales, como principal válvula de alivio de presión.

NOTA: Esta válvula y todas las partes de trabajo se deben instalar fuera del tanque. Por tanto, para asegurar la apropiada operación de la válvula, se debe proteger contra daños y se debe inspeccionar según lo prescrito por Marshall Excelsior.



CARACTERÍSTICAS

- Fabricadas en latón para aplicaciones con Gas LP
- Diseño compacto para cualquier aplicación
- Resorte de acero inoxidable
- Componentes internos de diseño especial para aumentar el flujo en la descarga
- Configuraciones de inicio de descarga a medida, disponibles a solicitud
- Diseño no ajustable resistente a la manipulación

No. de parte	Conexión al tanque	Material del sello*	Calib. de comienzo de descarga PSIG	OAL	Llave hexagonal	Capacidad de flujo SCFM/ Aire** UL al 120% de la presión fijada	Aplicación	Accesorios
MEV25/60	1/4" MNPT	Nitrilo	60 PSIG	1-59/64"	7/8"	—	GLP	Adaptador para tubería MEP173
MEV25/250	1/4" MNPT	Nitrilo	250 PSIG	1-59/64"	7/8"	—	GLP	
MEV25/312	1/4" MNPT	Nitrilo	312 PSIG	1-59/64"	7/8"	—	GLP	
MEV25/375	1/4" MNPT	Nitrilo	375 PSIG	1-59/64"	7/8"	—	GLP	
MEV50/250	1/2" MNPT	Nitrilo	250 PSIG	2-1/2"	1-1/8"	200	GLP	Adaptador para tubería MEP174
MEV50/375	1/2" MNPT	Nitrilo	375 PSIG	2-1/2"	1-1/8"	—	GLP	
MEV75/250	3/4" MNTP	Nitrilo	250 PSIG	2-21/32"	1-1/8"	—	GLP	
MEV75/312	3/4" MNTP	Nitrilo	312 PSIG	2-21/32"	1-1/8"	—	GLP	
MEV75/375	3/4" MNTP	Nitrilo	375 PSIG	2-21/32"	1-1/8"	—	GLP	Adaptador para tubería MEP173
MEVS-PVE431B/250	3/4" MNPT	Nitrilo	250 PSIG	3-21/64"	1-3/4"	1,740	GLP	
MEVS-PVE431/250	1" MNPT	Nitrilo	250 PSIG	4"	1-3/4"	1,740	GLP	

Nota: Opción de Kalrez disponible
 * Nitrilo y Kalrez® no certificados por UL
 ** Los gastos se muestran como válvulas de alivio solas, el entubado reducirá el flujo
 *** Conforme a la norma NFPA 58, tabla 5.7.2.5 el área mostrada es para flujo clasificado UL o ASME lo que sea mayor

Teflon® es una marca registrada de DuPont Company and Viton® es una marca registrada de DuPont Performance Elastomers.



VÁLVULAS EXTERNAS DE ALIVIO DE PRESIÓN

1-1/4" & 2-1/2" NPT



MEV125/250
(Aluminio)



MEV125B/250
(Latón)



MEV250VM/250



Serie MEV125 - Diseñadas para uso en grandes tanques estacionarios de LP y NH3 como válvula de alivio de presión principal en instalaciones de plantas de almacenamiento con tanques ASME subterráneos o superficiales. Todos los componentes de trabajo son externas a la conexión del tanque, lejos de posibles contaminantes del producto. Compatibles con unidades de múltiple cabeza de 1-1/4" FNPT incluyendo los múltiples Mini Quad-Port de las series ME902S-16, ME903S-16 y ME904S-16.

Serie MEV250 - Diseñadas para uso en tanques de almacenamiento como válvula de alivio de presión principal en instalaciones con tanques ASME subterráneos o superficiales. Todos los componentes de trabajo son externas a la conexión del tanque, lejos de posibles contaminantes del producto. Compatibles con todos los contenedores a presión de Gas LP con acopladores NPT.

CARACTERÍSTICAS

- Duradero cuerpo de una sola pieza de aluminio anodizado o forjado en latón
- Componentes internos de acero inoxidable
- Material estándar del sello: HNBR
- Material de sello disponible: Viton o Kalrez
- La rosca externa acepta entubado MEP178 para entubado exterior de 2" FNPT
- Incluye un tapón de plástico para la salida de la válvula de alivio



MEP170



MEP250

No. de parte	STD/ PSIG	Material del sello	Container Connection	OAL	Wrench Hex	Flow Capacity SCFM/AIR ** UL @ 120% set pressure	Apropiada p/tanques con área de superficie de hasta:***	Aplicación		Accesorios
								GLP	NH ₃	
MEV125B/250	250 PSIG	Nitrilo	1-1/4" MNPT	10-1/2"	2-11/16"	6,330	340 Pies ³	SÍ	NO	MEV125-109 Tapón de repuesto
MEV125B/265	265 PSIG	Nitrilo	1-1/4" MNPT	10-1/2"	2-11/16"	6,545	350 Pies ³	SÍ	NO	
MEV125BVM/250	250 PSIG	Viton®	1-1/4" MNPT	10-1/2"	2-11/16"	6,330	340 Pies ³	SÍ	NO	MEP178 Adaptador de entubado
MEV125BVM/265	265 PSIG	Viton®	1-1/4" MNPT	10-1/2"	2-11/16"	6,545	350 Pies ³	SÍ	NO	
MEV125/250	250 PSIG	Nitrilo	1-1/4" MNPT	10-1/2"	2-11/16"	6,330	340 Pies ³	SÍ	SÍ	MEP123 Herramienta de instalación/ remoción
MEV125/265	265 PSIG	Nitrilo	1-1/4" MNPT	10-1/2"	2-11/16"	6,545	350 Pies ³	SÍ	SÍ	
MEV125VM/250	250 PSIG	Viton®	1-1/4" MNPT	10-1/2"	2-11/16"	6,330	340 Pies ³	SÍ	NO	MEP170 Adaptador de válvula de alivio
MEV125VM/265	265 PSIG	Viton®	1-1/4" MNPT	10-1/2"	2-11/16"	6,545	350 Pies ³	SÍ	NO	
MEV250VM/250	250 PSIG	Viton®	2-1/2" MNPT	10-1/2"	4-1/8"	10,333	610 Pies ³	SÍ	NO	MEP250 Herramienta de instalación/ remoción
MEV250CN/250	250 PSIG	Nitrilo	2-1/2" MNPT	10-1/2"	4-1/8"	10,333	610 Pies ³	SÍ	SÍ	
MEV250VM/265	265 PSIG	Viton®	2-1/2" MNPT	10-1/2"	4-1/8"	10,948	655 Pies ³	SÍ	NO	
MEV250CN/265	265 PSIG	Nitrilo	2-1/2" MNPT	10-1/2"	4-1/8"	10,948	655 Pies ³	SÍ	SÍ	

**Los gastos se muestran como válvulas de alivio solas, el entubado reducirá el flujo

***Conforme a la norma NFPA 58, tabla 5.7.2.6 el área que se muestra es para gasto nominal UL o ASME, lo que sea mayor

VÁLVULA DE ALIVIO DE PRESIÓN TOTALMENTE INTERNAS DOT

Diseñada para uso en cilindros de montacargas y otros tanques DOT removibles de hasta 122 libras de Gas LP. Los componentes de trabajo de esta válvula están dentro del tanque, reduciendo posible mal funcionamiento por suciedad u otras materias extrañas externas.

NOTA: La norma 58 de la NFPA señala: “La válvula de alivio de presión del tanque de todo tanque empleado en camiones industriales (incluyendo cilindros de montacargas) se debe reemplazar por una válvula nueva o sin usar dentro de los 12 años siguientes a la fecha de fabricación del tanque y cada 10 años a partir de entonces.”

CARACTERÍSTICAS

- Resorte de acero inoxidable
- Diseño no ajustable resistente a la manipulación
- Disponibles ventilas de descarga a 45 y 90 grados



MEP175C



MEV75FIR



MEP175-90



MEP175-45

No. de parte	Tipo de tanque	Conexión del tanque	Material del sello*	Calib. de comienzo de descarga en PSIG	Capacidad de flujo UL SCFM/ Aire** Conforme a CGA S1.1 a 480 PSIG	Aplicación	Accesorios			
							Tapón protector	Tapón de válvula de alivio	Ventilas de descarga	
									Ángulo de 45°	Ángulo de 90°
MEV75FIR*	DOT	3/4" MNPT	Viton®	375	368	GLP	MEP175C	MEP175P	MEP175-45	MEP175-90

* Certificado por UL de conformidad con el folleto de la Compressed Gas Association S-1.1, Estándar de dispositivos de presión para cilindros; Cumple los requerimientos para uso en tanques DOT de 242 lbs. o menos de peso de agua o 122 lbs o menos de Gas LP
 ***Los gastos se muestran como válvulas de alivio solas, el entubado reducirá el flujo

Viton® is a trademark of DuPont Performance Elastomers.



CARACTERÍSTICAS

- Empleada como dispositivo de alivio de presión en grandes contenedores
- ASME de combustible y en tanques de vehículos recreativos.
- Use la MEVS-PVE445AT en tanques DOT de 420-lbs.
- Incluye el tapón protector MEPS-UPE16
- Se surte con sellador de rosca Everseal™ previamente aplicado



MEVS-UVE445A Series

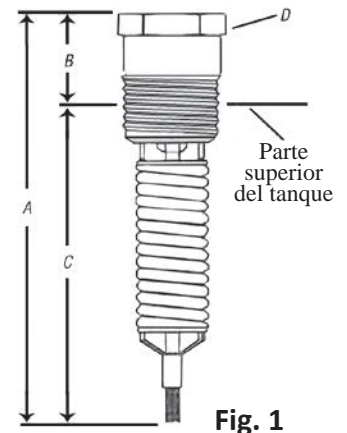

Fig. 1

No. de parte	Conf. STD (PSIG)	Conexión del tanque	Hex. de conexión	Capacidad de flujo FH/Aire** UL al 120% pres. nom.	Área superficial del tanque (pies ²)	Adaptador de entubado
MEVS-UVE445AM/250	250	1" MNPT	1-1/16"	987	35	MEPS-445-21
MEVS-PVE445AT/375*	375	1" MNPT	1-1/16"	1625	64	MEPS-445-21

* MEVS-445AT clasificada por Underwriters Laboratories Inc. conforme al Pamphlet S-1.1. de la CGA

** Los gastos se muestran como válvulas de alivio solas

NOTA: Dimensione la capacidad de alivio conforma a los señalado en la norma NFPA58, tabla 5.7.2.6

Dim. (aprox.) Vea Fig. 1			
A	B	C	D Hex
5-9/16"	1-3/32"	3-15/32"	1-3/8"



VÁLVULAS DE ALIVIO DE PRESIÓN TOTALMENTE INTERNAS

Diseñadas para uso en tanques móviles de Gas LP y NH₃ como válvula de alivio de presión primaria para bobtails y transportes. Todos los componentes de trabajo quedan completamente dentro de la conexión del tanque evitando daños a la válvula en caso de volcadura.

CARACTERÍSTICAS

- Durable cuerpo de acero inoxidable
- Todos los componentes internos de acero inoxidable para una máxima resistencia a la corrosión
- Disponible con sellos de válvula de Nitrilo, Viton®, o Kalrez®
- Gran superficie de asiento para un superior despeño y confiabilidad del sello.
- Disponible con certificación de presiones  de 250 y 265 PSI
- Disponibles configuraciones de presión a medida

MEV200FIR/MEV300FIR



El tope de carrera evita daños en el asiento de la válvula de alivio



MEP200FIR/MEP300FIR
Herramienta de instalación hexagonal



No. de parte	EST. / PSIG	Conexión del Tanque	Llave de instalación	Capacidad de flujo SCFM/Aire** UL al 120% de la presión configurada	Servicio		Material del asiento	Accesorios	
					GLP	NH ₃		Tapón	Herramienta hexagonal de instalación
MEV200FIR/250	250	2" MNPT	1-1/2"	4,460	Sí	Sí	Nitrilo	MEV200FIR-09	MEP200FIR
MEV200FIR/265	265	2" MNPT	1-1/2"	4,670	Sí	Sí	Nitrilo	MEV200FIR-09	MEP200FIR
MEV200FIRV/250	250	2" MNPT	1-1/2"	4,460	Sí	No	Viton®	MEV200FIR-09	MEP200FIR
MEV200FIRV/265	265	2" MNPT	1-1/2"	4,670	Sí	No	Viton®	MEV200FIR-09	MEP200FIR
MEV200FIRK/250*	250	2" MNPT	1-1/2"	4,460	Sí	Sí	Kalrez® ~	MEV200FIR-09	MEP200FIR
MEV200FIRK/265*	265	2" MNPT	1-1/2"	4,670	Sí	Sí	Kalrez® ~	MEV200FIR-09	MEP200FIR
MEV300FIR/250	250	3" MNPT	2-1/2"	10,865	Sí	Sí	Nitrilo	MEV300FIR-09	MEP300FIR
MEV300FIR/265	265	3" MNPT	2-1/2"	11,600	Sí	Sí	Nitrilo	MEV300FIR-09	MEP300FIR
MEV300FIRV/250	250	3" MNPT	2-1/2"	10,865	Sí	No	Viton®	MEV300FIR-09	MEP300FIR
MEV300FIRV/265	265	3" MNPT	2-1/2"	11,600	Sí	No	Viton®	MEV300FIR-09	MEP300FIR
MEV300FIRK/250*	250	3" MNPT	2-1/2"	10,865	Sí	Sí	Kalrez® ~	MEV300FIR-09	MEP300FIR
MEV300FIRK/265*	265	3" MNPT	2-1/2"	11,600	Sí	Sí	Kalrez® ~	MEV300FIR-09	MEP300FIR

* Material del asiento no Certificado por UL
 ** Los gastos se muestran para las válvulas de alivio solas; el entubado reduce el flujo
 *** Tamaño de la capacidad de alivio conforme a la norma NFPA 58 2011, tabla 5.7.2.6
 ~ Recomendada para aplicaciones duales de GLP y NH₃

Viton® y Kalrez® son marcas registradas de DuPont Performance Elastomers.



VÁLVULAS BRIDADAS DE ALIVIO DE PRESIÓN TOTALMENTE INTERNAS

Diseñadas para uso en tanques móviles de Gas LP y NH₃ como válvula de alivio de presión primaria para bobtails y transportes. Todos los componentes de trabajo quedan completamente dentro de la conexión del tanque evitando daños a la válvula en caso de volcadura. Nuestro singular diseño incluye una conexión bridada de cara levantada estándar de 3" ANSI - 300LB. para asegurar una conexión 100% sin fugas para aplicaciones difíciles en los caminos. Esto elimina problemas relacionados a las conexiones NPT roscadas y/o desgaste del acoplador del tanque debido a la vibración por el tránsito, lo que proporciona una máxima vida de servicio del tanque y la válvula de alivio.



MEV300FIR-3F



CARACTERÍSTICAS

- Durable construcción del cuerpo bridado de acero inoxidable de una sola pieza.
- Todos los componentes internos de acero inoxidable para una máxima resistencia a la corrosión.
- Disponible con sellos de válvula de Nitrilo, Viton®, o Kalrez®.
- Gran superficie de asiento para un superior despeño y confiabilidad del sello.
- Disponible con certificación  de presiones nominales.
- Disponibles configuraciones de presión a medida

No. de parte	EST. / PSIG	Conexión del tanque	Flow Capacity SCFM/Air**	Service		Material del sello	Accesorios
			UL @ 120% Set Pressure	LPG	NH ₃		Tapón
MEV300FIR-3F/250	250	Brida de 3" 300LB.	10,865	Sí	Sí	Nitrilo	MEV300FIR-09
MEV300FIR-3F/265	265	Brida de 3" 300LB.	11,600	Sí	Sí	Nitrilo	
MEV300FIRV-3F/250	250	Brida de 3" 300LB.	10,865	Sí	No	Viton®	
MEV300FIRV-3F/265	265	Brida de 3" 300LB.	11,600	Sí	No	Viton®	
MEV300FIRK-3F/250*	250	Brida de 3" 300LB.	10,865	Sí	Sí	Kalrez® ~	
MEV300FIRK-3F/265*	265	Brida de 3" 300LB.	11,600	Sí	Sí	Kalrez® ~	
* Material del asiento no Certificado por UL ** Los gastos que se muestran son para la válvulas de alivio sola. *** Tamaño de la capacidad de alivio conforme a la norma NFPA 58 2011, tabla 5.7.2.6 ~ Recomendada para aplicaciones duales de GLP y NH ₃							

Viton® y Kalrez® son marcas registradas de DuPont Performance Elastomers.



VÁLVULAS DE ALIVIO PRESIÓN SEMI INTERNAS

Usados como válvulas de relevo de presión en los contenedores estacionario ASME o tanques domésticos

CARACTERÍSTICAS

- Duradero cuerpo enteramente de latón
- Resistente Construcción: sin materiales corrosivos en el interior
- Dotadas de tapón para protegerlas de la contaminación
- Tapón de protección también disponible por separado
- Se surte con sellador de rosca Everseal™ previamente aplicado

MEVS-UVE433A



MEVS-UVE443A



MEVS-UVE453A



MEPS-433-45A

Tapón protector con correa para evitar que se pierda



Protege contra la contaminación

No. de parte	STD Setting (PSIG)	Conexión del tanque	Hexágono de instalación	Capacidad de flujo SCFM/Aire** UL al 120% de la presión configurada	Área de superficie del tanque	Tapón protector de repuesto
MEVS-UVE433AM/250	250	3/4" MNPT	1-1/16"	1,930	79	MEPS-433-45A
MEVS-UVE433AC/275*	275	3/4" MNPT	1-1/16"	1,709	68	MEPS-433-45A
MEVS-UVE443AM/250	250	1" MNPT	1-7/8"	2,755	122	MEPS-443-45A
MEVS-UVE443AC/275*	275	1" MNPT	1-7/8"	2,436	105	MEPS-443-45A
MEVS-UVE453AM/250	250	1-1/4" MNPT	2-7/16"	4,640	230	MEPS-453-45A
MEVS-UVE453AC/275*	275	1-1/4" MNPT	2-7/16"	4,406	216	MEPS-453-45A

* California setting 275 psig
 ** Flow rates are shown as bare relief valves
 NOTE: Size relief capacity per NFPA58, table 5.7.2.6

TAPONES UNIVERSALES DE VÁLVULA DE ALIVIO

Estos tapones sirven para proteger válvulas de alivio tanto internas como externas en tamaños desde 1/2" a 1-1/4" NPT de la humedad y otros posibles contaminantes. El uso de las taponas de válvula de alivio para la "lluvia" permite a los técnicos cargar dos tamaños que protegerán la mayoría de las válvulas de alivio del tanque domésticas.

CARACTERÍSTICAS

- Hechos de durable vinilo amarillo estable a los rayos UV
- Para válvulas de alivio internas y externas de 1/2" a 1-1/4" NPT



MEH502



MEH503

No. de parte	Descripción	Material
MEH502	Tapón ajustable de válvula de alivio de 1/2" a 3/4"	Vinilo amarillo
MEH503	Tapón ajustable de válvula de alivio de 3/4" a 1-1/4"	Vinilo amarillo



VÁLVULAS DE ALIVIO PRESIÓN SEMI INTERNAS

Diseñadas para uso en grandes tanques estacionarios de Gas LP como válvula de alivio de presión primaria. Estas válvulas de alivio de presión se han diseñado específicamente para proveer un desempeño óptimo cuando se les instala ya sea en un medio acoplador o acoplador completo de 2", lo que las hace perfectas para la mayoría de las instalaciones de grandes tanques estacionarios.



MEV200SIR MEV200SSIR

NOTA: DISPONIBLE CON TODOS LOS COMPONENTES DE ACERO INOXIDABLE PARA TANQUES ESTACIONARIOS DE NH3.

CARACTERÍSTICAS

- Duradero cuerpo de latón forjado con rosca para tuberías roscada de 3" NPT
- El vástago, resorte y el porta empaque de la válvula hechos de acero y acero inoxidable para una máxima resistencia a la corrosión
- Disponible con sellos de válvula de Nitrilo, Viton®, o Kalrez®
- Gran superficie de asiento para un superior desempeño y confiabilidad del sello
- Disponible con presiones nominales certificadas  de 250 y 265 PSI
- Disponibles configuraciones de presión a medida



No. de parte	EST. / PSIG	Conexión del tanque	Conexión descarga	Llave de instalación	Capacidad de flujo SCFM/Aire** UL a 120% de presión de configuración	Servicio		Material del sello	Accesorios
						GLP	NH ₃		
MEV200SIR/125	125	2"MNPT	3"MNPT	3-1/2"	4,870	Sí	No	Nitrilo	MEV200SIR-106 (Tapón y cadena) MEP104-24 (Adaptador para tubería) véase la página 81
MEV200SIR/250	250	2"MNPT	3"MNPT	3-1/2"	10,925	Sí	No	Nitrilo	
MEV200SSIR/250	250	2"MNPT	3"MNPT	3-1/2"	10,925	Sí	Sí	Nitrilo	
MEV200SIR/265	265	2"MNPT	3"MNPT	3-1/2"	11,475	Sí	No	Nitrilo	
MEV200SSIR/265	265	2"MNPT	3"MNPT	3-1/2"	11,475	Sí	Sí	Nitrilo	
MEV200SIRV/125	125	2"MNPT	3"MNPT	3-1/2"	4,870	Sí	No	Viton®	
MEV200SIRV/250	250	2"MNPT	3"MNPT	3-1/2"	10,925	Sí	No	Viton®	
MEV200SSIRV/250	250	2"MNPT	3"MNPT	3-1/2"	10,925	Sí	Sí	Viton®	
MEV200SIRV/250	250	2"MNPT	3"MNPT	3-1/2"	10,925	Sí	No	Viton®	
MEV200SSIRV/250	250	2"MNPT	3"MNPT	3-1/2"	10,925	Sí	Sí	Viton®	
MEV200SIRK/125*	125	2" MNPT	3"MNPT	3-1/2"	4,870	Sí	No	Kalrez®	
MEV200SIRK/250*	250	2" MNPT	3"MNPT	3-1/2"	10,925	Sí	No	Kalrez®	
MEV200SSIRK/250*	250	2" MNPT	3"MNPT	3-1/2"	10,925	Sí	Sí	Kalrez®	
MEV200SIRK/265*	265	2" MNPT	3"MNPT	3-1/2"	11,475	Sí	No	Kalrez®	
MEV200SSIRK/265*	265	2" MNPT	3"MNPT	3-1/2"	11,475	Sí	Sí	Kalrez®	

* Material del asiento no Certificado por UL

** Los gastos que se muestran son para la válvulas de alivio solas.

*** Tamaño de la capacidad de alivio conforme a la norma NFPA 58 2011, tabla 5.7.2.6

Viton® y Kalrez® son marcas registradas de DuPont Performance Elastomers.



VÁLVULAS DE ALIVIO DE PRESIÓN HIDROSTÁTICA

Diseñadas para proteger la tubería y las válvulas de paso de situaciones de sobrepresión en las que el Gas LP o NH3 líquido tiene potencial de quedar atrapado. Estas válvulas proveen un alivio de la presión en o por arriba de la configuración de presión declarada, protegiendo contra fallas en las líneas o tuberías.

NOTA: La norma 58 de la NFPA señala: “Las válvulas de alivio hidrostático diseñadas para aliviar la presión hidrostática que puede ocurrir en tramos de tubería de líquido entre las válvulas de paso cerradas, debe tener una configuración de presión de no menos de 400 psig ni más de 500 psig a menos que se instale en sistemas diseñados para más de 350 psig. Las válvulas de alivio hidrostático para sistemas de más de 350 psig deben tener configuraciones de no menos del 110 % ni más que el 125 % de la presión de diseño del sistema.”

CARACTERÍSTICAS

- Diseño compacto para cualquier aplicación
- Resorte de acero inoxidable
- Diseño no ajustable y resistente a la manipulación
- Modelos de acero inoxidable clasificados para Gas LP y NH3
- Componentes internos de diseño especial para aumentar el flujo a la descarga



No. de parte	Material del cuerpo	Material del sello	Start-to-Discharge Setting PSIG	Inlet MNPT	A	B	C	D	Accesorio
									Adaptador para tubería
MEH225	Latón	Nitrilo	440	1/4"	1-1/16"	13/16"	1/4"	9/16" Hex	—
MEH225SS/350	Acero inox.	Nitrilo	350****	1/4"	1-1/16"	13/16"	1/4"	9/16" Hex	—
MEH225SS/400	Acero inox.	Nitrilo	400	1/4"	1-1/16"	13/16"	1/4"	9/16" Hex	—
MEH225SS	Acero inox.	Nitrilo	440	1/4"	1-1/16"	13/16"	1/4"	9/16" Hex	—
MEH25/450	Latón	Nitrilo	450	1/4"	1-59/64"	1-43/64"	1/4"	7/8" Hex	MEP173*
MEH25K/450	Latón	Kalrez®	450	1/4"	1-59/64"	1-43/64"	1/4"	7/8" Hex	MEP173*
MEH25V/450	Latón	Viton®	450	1/4"	1-59/64"	1-43/64"	1/4"	7/8" Hex	MEP173*
MEH50/460	Latón	Nitrilo	460	1/2"	2-1/2"	2-1/8"	3/8"	1-1/8" Hex	MEP174**
MEH75/460	Latón	Nitrilo	460	3/4"	2-21/32"	2-5/32"	1/2"	1-1/8" Hex	MEP174**
MEJ602H***	Latón	Nitrilo	440	1/4"	—	—	—	—	—

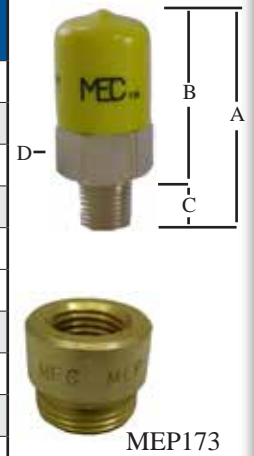

* Salida de 1/4" FNPT; ** Salida de 1/2" FNPT; *** Válvula de venteo instalada de fábrica, **** Aplicaciones especiales

Viton® y Kalrez® son marcas registradas de DuPont Performance Elastomers.

TAPONES UNIVERSALES DE VÁLVULA DE ALIVIO

Estos tapones protectores están hechos de duradero vinilo que no se decolora. Todas las válvulas de alivio deben tener un tapón protector para evitar la suciedad y el agua.

No. de parte	DI del tapón	Altura del tapón	Tapón protector de repuesto para No. de parte	No. de parte	DI del tapón	Altura del tapón	Tapón protector de repuesto para No. de parte
MEH501-.437	.437"	3/8"	MEH225 Serie MEH225SS	MEH501-1.75	1.75"	1"	—
MEH501-.812	.812"	1"	MEH25/450	MEH501-2.25	2.25"	1"	—
MEH501-1.062	1.062"	3/4"	MEH50/460 MEH75/460	MEH501-2.625	2.625"	1"	—
MEH501-1.5	1.50"	1"	—	MEV250-013*	3.974	1/2"	Serie MEV250

* Con cadena



VÁLVULAS MULTIPROPÓSITO

Para uso como válvula de llenado de alta capacidad con dispositivo de cierre manual en tanques de GLP o NH3. Estas válvulas se pueden equipar con función back check o de exceso de flujo de asiento suave dentro del tanque. La versión de exceso de flujo también se puede usar como válvula de eualización de vapor típicamente encontrada en aplicaciones de NH3 y tanques nodriza.

NOTA: Para la correcta operación y desempeño de la función de exceso de flujo, el cierre manual debe estar abierto hasta el tope.

CARACTERÍSTICAS

- Cuerpo de hierro dúctil enchapado con puerto auxiliar de 1/4" NPT taponado
- Todas las partes internas de acero inoxidable para una máxima resistencia a la corrosión
- Se surte con tapón ACME y cadena
- Sellos de vástago de empaque en V de Teflon®
- Clasificada para 400 PSI / WOG
- Placa de datos removible



ME670DBC



ME670DEX

No. de parte	Entrada (MNPT)	Conexión de llenado (Acme M.)	Capacidad de llenado *GPM/GLP	Flujo aprox. de cierre por exceso de flujo		Back Check	Accesorios	
				*Líquido GPM/GLP	**Vapor SCFH/GLP		Hydrostatic Relief	Vent Valve
ME670DBC	1-1/4"	1-3/4"	100	N/A	N/A	Sí	MEH225***	MEJ400***
							MEH225SS	MEJ402S
ME670DEX****	1-1/4"	1-3/4"	100	58	27,000	No	MEH225***	MEJ400***
							MEH225SS	MEJ402S

* Para los gastos de NH3 multiplique por .90

** Para NH3 a 100 PSI, multiplique por 1.6

*** Los accesorios de latón no se pueden usar con NH3

**** Disponible para flujo de cierre de 45 GPM de NH3 - i.e. ME670DEX/45

La válvula ME671DIBC cuenta con una función de back check integrada (IBC) en la parte inferior del disco del asiento. Esta función permite acumular presión de líquido aguas arriba del disco de cierre para aliviarse automáticamente de regreso al tanque cuando las presiones de la línea exceden los 10-25 PSI por sobre la presión del tanque. La función IBC elimina la necesidad de válvulas de alivio hidrostático para proteger la tubería aguas arriba y reduce en gran medida las emisiones de producto y la seguridad en general del sistema.

No. de parte	Entrada (MNPT)	Extracción (FNPT)	Flujo aprox. de cierre por exceso de flujo de líquido GPM/GLP*	Integrated Back Check	Accesorios	
					Alivio hidrostático	Válvula de venteo
ME671DIBC-6	1-1/4"	3/4"	50	Sí	N/A	MEJ400**
					N/A	MEJ402S
ME671DIBC-8***	1-1/4"	1"	58	Sí	N/A	MEJ400**
					N/A	MEJ402S
ME671D-6	1-1/4"	3/4"	50	No	MEH225**	MEJ400**
					MEH225SS	MEJ402S
ME671D-8***	1-1/4"	1"	58	No	MEH225**	MEJ400**
					MEH225SS	MEJ402S
ME672D	1-1/4"	1"	78	No	MEH225**	MEJ400**
					MEH225SS	MEJ402S

* Para gastos de NH3 multiplique por .90

** Los accesorios de latón no se pueden usar con NH3

*** Disponible para flujo de cierre de 45 GPM NH3 - i.e. ME671D-8/45



ME671D-8



ME672D



VÁLVULAS DE LLENADO/EXTRACCIÓN MULTIPROPÓSITO

Para uso como combinación de válvula de llenado y de extracción de líquido de alta capacidad con dispositivo de cierre manual en tanques de GLP o NH3. Estas válvulas se pueden equipar ya sea con asiento back check suave o función de exceso de flujo interna al tanque. Ideales para aplicaciones de despacho como válvula de llenado del tanque de doble propósito y alta capacidad así como línea de retorno de líquido de la válvula bypass de la bomba.

NOTA: Para la correcta operación y desempeño de la función de exceso de flujo el cierre manual debe estar abierto hasta el tope.

CARACTERÍSTICAS

- Cuerpo de hierro dúctil enchapado con puerto auxiliar de 1/4" NPT taponado
- Todas las partes internas de acero inoxidable para una máxima resistencia a la corrosión
- Se surte con tapón ACME y cadena
- Sellos de vástago de empaque en V de Teflon®
- Clasificada para 400 PSI / WOG
- Placa de datos removible



No. de parte	Entrada (MNPT)	Conexión de llenado (Acme M.)	Extracción (FNPT)	Capacidad de llenado *GPM/GLP	Approximate Excess Flow Closing Flow		Back Check	Accesorios	
					*Líquido GPM/GLP	**Vapor SCFH/GLP		Alivio hidrostático	Válvula de venteo
ME673DEX-6****	1-1/4"	1-3/4"	3/4"	100	58	27,000	No	MEH225***	MEJ400***
								MEH225SS	MEJ402S
ME673DEX-8****	1-1/4"	1-3/4"	1"	100	58	27,000	No	MEH225***	MEJ400***
								MEH225SS	MEJ402S
ME673DBC-6	1-1/4"	1-3/4"	3/4"	100	N/A	N/A	Sí	MEH225***	MEJ400***
								MEH225SS	MEJ402S
ME673DBC-8	1-1/4"	1-3/4"	1"	100	N/A	N/A	Sí	MEH225***	MEJ400***
								MEH225SS	MEJ402S

* Para gastos de NH3 multiplique por .90

*** Los accesorios de latón no se pueden usar con NH3

** Para NH3 a 100 PSI, multiplique por 1.6

**** Disponible para flujo de cierre de 45 GPM NH3 - i.e. ME673DEX-6/45

VÁLVULAS DE LLENADO PARA TANQUES ASME

Diseñadas para una máxima transferencia de producto con su diseño de garganta abierta operado manualmente. Estas válvulas tienen un back check integral primario de alto flujo y asiento suave y una válvula de paso secundaria manual para máxima protección contra las fugas. Dado que estas válvulas son un dispositivo de cierre manual, se ha eliminado la necesidad de un adaptador check de llenado con restricción de flujo.

CARACTERÍSTICAS

- Permite de un 25-50% de más flujo de producto durante el llenado.
- La válvula manual permite al operador saber cuándo la válvula está abierta o cerrada
- Llave manual removible para evitar manipulación
- Hecha con un duradero sello back check primario de O-ring de Nitrilo y confiable empaque de Teflon® para el sello de la válvula secundaria manual
- Duradera construcción en latón para máxima resistencia al clima y las chispas



ME600-10

Patente pendiente

No. de parte	Válvula de llenado MNPT	Conexión Acme M. de la válvula punta de manguera	Tapón protector incluido	Llaves adicionales
ME600-6*	3/4"	1-3/4"	Sí	ME578-02
ME600-10*	1-1/4"	1-3/4"	Sí	ME578-02

*Cierre manual



VÁLVULAS DE LLENADO DOBLE CHECK

Diseñadas para tanques DOT de montacargas, de combustible para motores y residenciales ASME, esta doble válvula check de llenado automáticamente se abre con la presión de la bomba, proporcionando el mejor gasto de producto. Una vez que cesa el flujo, los mecanismos check superior e inferior se cierran para prevenir la fuga de producto del tanque. La check inferior sirve como asiento secundario para limitar la fuga de producto en caso de que el sello primario superior falle por algún daño.

CARACTERÍSTICAS

- El mejor gasto de la industria
- Resistente sello unido principal de la válvula
- Función de ruptura integral que deja la primer check intacta en caso de volcadura del camión
- Asiento check superior reparable en campo
- Sellador de rosca aplicado de fábrica

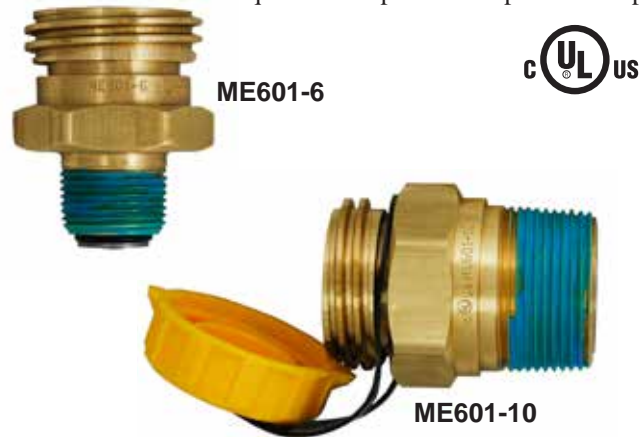

No. de parte	Descripción	Gasto GLP		Accesorios
		10 PSI	20 PSI	Tapón y cadena
ME601-6	Doble válvula para llenado con tapón y cadena de 1-3/4" Acme M. x 3/4" MNPT	11	24	ME601-902
ME601-10	Doble válvula para llenado con tapón y cadena de 1-3/4" Acme M. x 1-1/4" MNPT	22	36	ME601-902

VÁLVULAS MULTIPROPÓSITO

Las válvulas de equalización de vapor MEC vienen en versiones de check doble o sencilla. La versión de check sencilla se puede usar para facilitar la equalización de presión de líneas o tanques, pero no se debe instalar directamente en el tanque. Primero se debe instalar un dispositivo de exceso de flujo de dimensión apropiada en los puertos del tanque para cumplir la norma 58 de la NFPA. Las versiones de doble check consisten de un ensamble de check superior e inferior. La check superior se puede abrir con acopladores de manguera de equalización de vapor con puntas de boquilla salientes en donde la check inferior es normalmente del tipo de apertura por exceso de flujo. El ensamble de la check de exceso de flujo automáticamente se cierra cuando el flujo de salida del tanque excede su capacidad de diseño. Las dobles válvulas check de equalización de vapor MEC tienen un cuerpo de dos piezas en las que la check superior se puede reparar mientras está en servicio con un mínimo de fuga del tanque.

CARACTERÍSTICAS

- Construcción de alto flujo
- Resistente válvula sello principal unida
- Función integral de ruptura deja la check primaria intacta en caso de desprendimiento por un jalón
- Asiento de la check superior reparable en campo

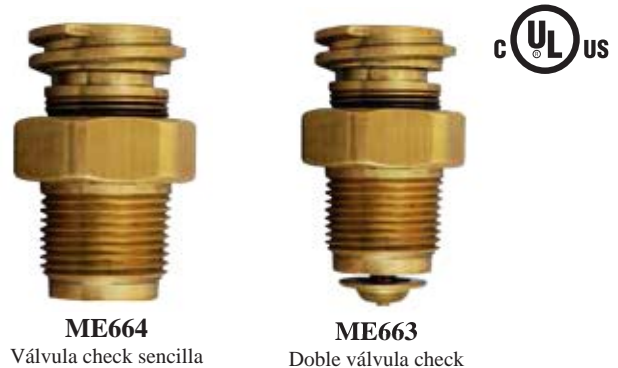

ME664
Válvula check sencilla

ME663
Doble válvula check

No. de parte	Descripción	Flujo de cierre
ME663	Válvula doble check de retorno de vapor de 3/4" MNPT x 1-1/4" M. ACME con Tapón de plástico	4,000 SCFH/LPG
ME664	Válvula check sencilla de retorno de vapor de 3/4" MNPT x 1-1/4" M. ACME con Tapón de plástico	N/A



VÁLVULAS MULTIPROPÓSITO

Para uso en servicio de extracción de vapor en tanques ASME y DOT o como válvulas de paso de línea de combustible.

NOTA: Estas válvulas no incluyen una válvula de alivio de presión integral y son para tanques que cuentan con su propia válvula de alivio de presión por separado, apropiadamente dimensionada para la capacidad del tanque.

CARACTERÍSTICAS

- Cuerpo de latón forjado de una sola pieza
- Diseño de empaque de doble O-ring
- Ensamble de bonete de fácil reparación / reemplazo
- Ensamble de bonete universal
- El mejor gasto de llenado de la industria
- Sellador de rosca aplicado de fábrica
- Volante de zinc para uso pesado reemplazable



No. de parte	Descripción	Largo del tubo de extracción
ME9101C1	Válvula de servicio de 3/4" MNPT X POL H. ASME/ DOT (sin tubo de extracción)	N/A
ME9101D-11.1	Válvula de servicio de 3/4" MNPT X POL H. ASME/ DOT (con tubo de extracción)	11.1"
ME9101D-11.7	Válvula de servicio de 3/4" MNPT X POL H. ASME/ DOT (con tubo de extracción)	11.7"

VÁLVULAS DE SERVICIO MULTIPROPÓSITO PARA TANQUES ASME

Para uso en servicio de extracción de vapor de tanques ASME en las que se instala más de un tanque. El dispositivo interno de exceso de flujo en la entrada de la válvula de paso provee de protección por exceso de flujo en caso de una ruptura de la línea aguas abajo.

NOTA: Estas válvulas no incluyen una válvula de alivio de presión integral o válvula de llenado doble check y son para uso en tanques con una válvula de alivio de presión aparte dimensionada para manejar apropiadamente la capacidad del tanque y una válvula de llenado doble check aparte.

FEATURES

- Cuerpo de latón forjado de una pieza
- Diseño de doble empaque de O-ring
- Ensamble de bonete fácil de reparar/reemplazar
- Ensamble de bonete universal
- El mejor gasto de llenado de la industria
- Sellador de rosca aplicado de fábrica
- Volante de zinc para uso pesado reemplazable
- Cumple con la norma ASME

No. de parte	Descripción	Exceso de flujo en GPM
ME9101C5	Válvula de servicio de 3/4" MNPT X POL H. ASME/ Tanque DOT	2.6 GPM

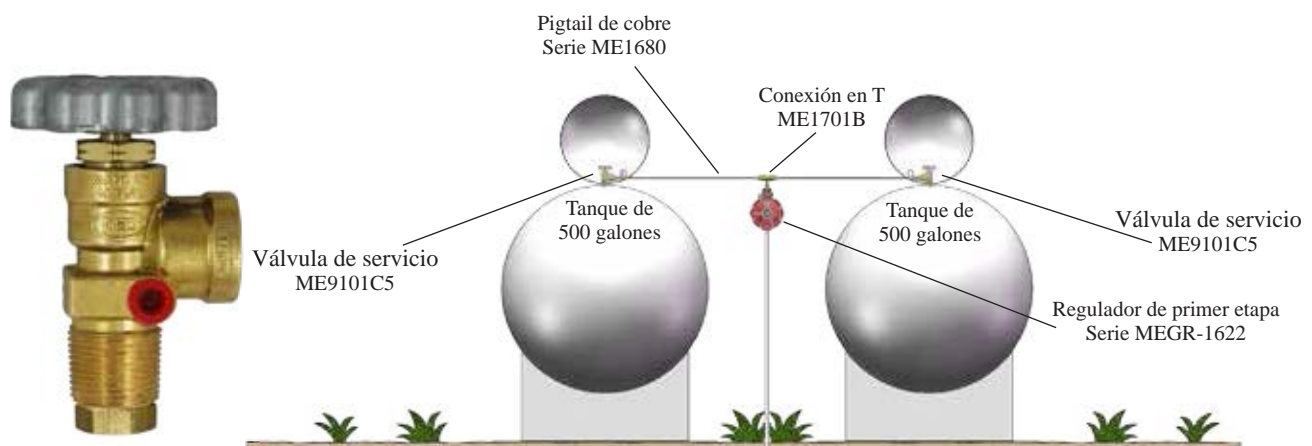

VÁLVULAS DE SERVICIO MÚLTIPLE PARA VAPOR

para CILINDROS ASME

La VÁLVULA DE SERVICIO MÚLTIPLE DE LA SERIE ME662 es para servicio de extracción de vapor para tanques ASME o válvulas de paso de líneas de combustible, en combinación con una válvula de doble check integral de llenado y ecuilización de vapor.

CARACTERÍSTICAS

- Cuerpo de latón forjado de una pieza
- Diseño de doble empaque de o-ring
- Ensamble de bonete fácil de reparar/reemplazar
- Ensamble de bonete universal
- Volante de zinc para uso pesado reemplazable
- Puerto de prueba taponado: Serie ME662 - 1/4" FNPT
Serie ME665 - 1/8" FNPT
- El modelo SC incluye una ventila de tornillo de autolimpieza LE

ME662



No. de parte	Entrada	Salida	Tipo de ventila	Largo del tubo de extracción
ME662	1-1/2" MNPT	POL H.	MEJ401	16.0"
ME662SC	1-1/2" MNPT	POL H.	MEJ401SC	16.0"



ME665

La VÁLVULA DE SERVICIO MÚLTIPLE DE LA SERIE ME665 es para servicio de extracción de vapor para tanques ASME o válvulas de paso de líneas de combustible en combinación con una válvula de doble check integral de ecuilización de vapor.

No. de parte	Entrada	Salida	Tipo de ventila	Largo del tubo de extracción
ME665	3/4" MNPT	POL H.	MEJ401	12.0"
ME665SC	3/4" MNPT	POL H.	MEJ401SC	12.0"

NOTA: Las válvulas de las series ME662 y ME665 no incluyen una válvula de alivio de presión integral o válvula de llenado doble check y son para uso en tanques que tienen su propia válvula de alivio de presión dimensionada para manejar apropiadamente la capacidad del tanque y una válvula de llenado doble check aparte.



VÁLVULAS DE EXTRACCIÓN DE VAPOR

para CILINDROS DOT DE 100 LBS.

Para uso en servicio de extracción de vapor de tanques DOT de hasta 100 lbs. de capacidad de Gas LP como válvulas de paso de combustible en combinación con válvula de llenado de líquido y alivio de vapor.

CARACTERÍSTICAS

- Cuerpo de latón forjado de una pieza
- Ensamble de bonete fácil de reparar / reemplazar
- Válvula de alivio integral de 375 PSI (servicio con polipropileno - 435 PSI)
- Perilla de zinc de trabajo pesado reemplazable
- Tornillo de ventilación de nivel fijo de líquido LE de autolimpieza MEJ401SC opcional
- Salida de vapor POL H. con cierre
- Disponible con sello de vapor para servicio con polipropileno
- Los tubos de extracción se pueden cortar al largo específico del tanque

MES-PVE3250CLG-10.6



No. de parte *	Descripción	Tipo de contenedor	Alivio STD PSI	Tipo de ventila	Tubo de extracción
MES-PVE3250BC-312	Para Vapor 3/4" NGT X F. POL (705 SCFM)	ASME	312	N/A	N/A
MES-PVE3250C-375	Para Vapor 3/4" NGT X F. POL	DOT	375	N/A	N/A
MES-PVE3250CV-435	Para vapor de propileno 3/4" NGT X F. POL	DOT	435	N/A	N/A
MES-PVE3250CLG-375	Para Vapor 3/4" NGT X F. POL	DOT	375	MEJ401	N/A
MES-PVE3250CLGV-435	Para vapor de propileno 3/4" NGT X F. POL	DOT	435	MEJ401	N/A
MES-PVE3250CLGSC-375	Para Vapor 3/4" NGT X F. POL	DOT	375	MEJ401SC	N/A
MES-PVE3250CLG-10.6	Para Vapor 3/4" NGT X F. POL	DOT	375	MEJ401	10.6"
MES-PVE3250CLGV-10.6	Para vapor de propileno 3/4" NGT X F. POL	DOT	435	MEJ401	10.6"
MES-PVE3250CLGSC-10.6	Para Vapor 3/4" NGT X F. POL	DOT	375	MEJ401SC	10.6"
MES-PVE3250CLG-11.6	Para Vapor 3/4" NGT X F. POL	DOT	375	MEJ401	11.6"
MES-PVE3250CLGV-11.6	Para vapor de propileno 3/4" NGT X F. POL	DOT	435	MEJ401	11.6"
MES-PVE3250CLGSC-11.6	Para Vapor 3/4" NGT X F. POL	DOT	375	MEJ401SC	11.6"

VÁLVULAS DE EXTRACCIÓN DE LÍQUIDO

para CILINDROS DOT DE 100 LBS.

Para uso en servicio de extracción de líquido de tanques DOT de hasta 100 lbs. de capacidad de Gas LP como válvulas de paso de combustible en combinación con válvula de llenado de líquido y alivio de vapor

MES-PVE3250CLM-11.6



CARACTERÍSTICAS

- Cuerpo de latón forjado de una pieza
- Ensamble de bonete fácil de reparar / reemplazar
- Válvula de alivio integral de 375 PSI
- Perilla de zinc de trabajo pesado reemplazable
- Tornillo de ventilación de nivel fijo de líquido LE de autolimpieza MEJ401SC opcional
- Salida de líquido CGA555 macho con cierre
- Válvula de exceso de flujo integral de 1.0 GPM/Gas LP

No. de parte	Descriptions	Tipo de contenedor	Alivio STD PSI	Ancho del tubo	Tipo de ventila	Tubo de extracción
MES-PVE3250CLM-375	Servicio con líquido 3/4" NGT X M. CGA555	DOT	375	1/4"	MEJ401	N/A
MES-PVE3250CLMSC-375	Servicio con líquido 3/4" NGT X M. CGA555	DOT	375	1/4"	MEJ401SC	N/A
MES-PVE3250CLM-11.6	Servicio con líquido 3/4" NGT X M. CGA555	DOT	375	1/4"	MEJ401	11.6"
MES-PVE3250CLMSC-11.6	Servicio con líquido 3/4" NGT X M. CGA555	DOT	375	1/4"	MEJ401SC	11.6"



VÁLVULAS MULTISERVICIO DE VAPOR

para CILINDROS DOT DE 200 LBS.

Para uso en servicio de extracción de vapor de tanques DOT de hasta 200 lbs. de capacidad de Gas LP como válvulas de paso de combustible en combinación con válvula de llenado de líquido y alivio de vapor. Ideales para llenado en sitio sin interrumpir el servicio al combinar todas las funciones en una sola abertura de tanque de ¾" NPT.

CARACTERÍSTICAS

- Cuerpo de latón forjado de una pieza
- Válvula de llenado integral
- Ensamble de bonete fácil de reparar / reemplazar
- Válvula de alivio integral de 375 PSI
- Perilla de zinc de trabajo pesado reemplazable
- Tubo de salpicaduras de líquido para evitar líquido en la abertura de vapor
- Tornillo de ventilación de nivel fijo de líquido LE de autolimpieza MEJ401SC opcional
- Salida de vapor POL H. con cierre

MES-PVE2030BC



No. de parte	Conexión de llenado	Entrada	Salida	Tipo de ventila	Largo del tubo de extracción	Alivio STD PSI
MES-PVE2030BC-10.6	1-3/4" ACME	3/4" NGT	POL H. con cierre	—	10.6"	375
MES-PVE2030BCSC-10.6	1-3/4" ACME	3/4" NGT		MEJ401SC	10.6"	375
MES-PVE2030BC-11.2	1-3/4" ACME	3/4" NGT		—	11.2"	375
MES-PVE2030BCSC-11.2	1-3/4" ACME	3/4" NGT		MEJ401SC	11.2"	375
MES-PVE2030BC-11.6	1-3/4" ACME	3/4" NGT		—	11.6"	375
MES-PVE2030BCSC-11.6	1-3/4" ACME	3/4" NGT		MEJ401SC	11.6"	375
MES-PVE2030BC-8.6	1-3/4" ACME	3/4" NGT		—	8.6"	375
MES-PVE2030BCSC-8.6	1-3/4" ACME	3/4" NGT		MEJ401SC	8.6"	375

VÁLVULAS MULTISERVICIO DE VAPOR

para CILINDROS DOT/ASME DE 420 LBS.

Para uso en servicio de extracción de vapor de tanques DOT o ASME en rangos de 420 a 100 galones de capacidad de Gas LP como válvulas de paso de combustible en combinación con válvula de llenado de líquido y alivio de vapor. Ideales para llenado en sitio sin interrumpir el servicio al combinar todas las funciones en una sola abertura de tanque de 1".

MES-PVE2035AT



CARACTERÍSTICAS

- Cuerpo de latón forjado de una pieza
- Válvula de llenado integral
- Ensamble de bonete fácil de reparar / reemplazar
- Válvula de alivio integral de 375 o 250 PSI
- Perilla de zinc de trabajo pesado reemplazable
- Puerto de prueba taponado de 1/8" FNPT
- Tornillo de ventilación de nivel fijo de líquido LE de autolimpieza MEJ401SC opcional
- Tubo de salpicaduras de líquido para evitar líquido en la abertura de vapor
- Salida de vapor POL H. con cierre

No. de parte *	Conexión de llenado	Entrada	Salida	Largo del tubo de extracción	Alivio STD PSI	Tipo de ventila
MES-PVE2035AT-11.2	1-3/4" ACME	1" NGT	F. POL	11.2"	375	—
MES-PVE2035ATSC-11.2	1-3/4" ACME	1" NGT	F. POL	11.2"	375	MEJ401SC
MES-PVE2035AT-11.7	1-3/4" ACME	1" NGT	F. POL	11.7"	375	—
MES-PVE2035ATSC-11.7	1-3/4" ACME	1" NGT	F. POL	11.7"	375	MEJ401SC
MES-PVE2035AT-250-11.2	1-3/4" ACME	1" NGT	F. POL	11.2"	250	—
MES-PVE2035ATSC-250-11.2	1-3/4" ACME	1" NGT	F. POL	11.2"	250	MEJ401SC
MES-PVE2035AT-250-11.7	1-3/4" ACME	1" NGT	F. POL	11.7"	250	—
MES-PVE2035ATSC-250-11.7	1-3/4" ACME	1" NGT	F. POL	11.7"	250	MEJ401SC
MES-PVE2035AT-250-12.0	1-3/4" ACME	1" NGT	F. POL	12.0"	250	—
MES-PVE2035ATSC-250-12.0	1-3/4" ACME	1" NGT	F. POL	12.0"	250	MEJ401SC



VÁLVULAS PARA CILINDRO DOT DE MONTACARGAS Y DE COMBUSTIBLE DE MOTOR

Para extracción de vapor o líquido en cilindros de montacargas DOT o de combustible de motor. Ofrece dos gastos de cierre: 1.5 GPM para vehículos medianos y ligeros y 2.6 GPM para vehículos con gran demanda de combustible.

NOTA: Estas válvulas no incluyen una válvula de alivio de presión integral y son para tanques que tienen una válvula de alivio de presión aparte para manejar apropiadamente la capacidad del tanque. Cada una de estas válvulas incluye una válvula de exceso de flujo en la entrada del tanque para prevenir una excesiva fuga de producto en caso de una falla de la línea aguas abajo. Para que el dispositivo de exceso de flujo funcione bien, la válvula de servicio debe estar abierta hasta el tope

CARACTERÍSTICAS

- Cuerpo de latón forjado de una pieza
- Diseño de doble empaque de O-ring
- Ensamble de bonete fácil de reparar/reemplazar
- Ensamble de bonete universal
- El mejor gasto de llenado de la industria
- Sellador de rosca aplicado de fábrica
- Volante de zinc para uso pesado reemplazable de diseño universal



No. de parte	Descripción	Exceso de flujo en GPM
ME9101P5	Válvula de servicio de montacargas de 3/4" MNPT X 3/8" MNPT	1.6 GPM
ME9101P5H	Válvula de servicio de montacargas de 3/4" MNPT X 3/8" MNPT	2.6 GPM
ME9101H4	Válvula de servicio de combustible de 3/4" MNPT X 3/8" Abocinado M.	1.6 GPM
ME9101H6	Válvula de servicio de combustible de 3/4" MNPT X 3/8" Abocinado M.	2.6 GPM

Esta llave para uso pesado incluye una extensión de dado de 1/2" para poner y quitar válvulas de cilindro de combustible de motor



VÁLVULA PARA LLENADO REMOTO DE COMBUSTIBLE

Específicamente diseñadas para llenado remoto cuando una válvula de llenado de tanque estándar no es práctica. Perfecta para aplicaciones de combustible de motor u otros tanques de difícil acceso. Esta válvula check sencilla para llenado está diseñada para dar los mejores gastos de llenado junto con un cierre automático al momento de cesar el flujo de producto.

CARACTERÍSTICAS

- Una sola check que permite el máximo gasto de producto
- Función integral de ruptura que deja la válvula check intacta en caso de que el vehículo se mueva durante el llenado
- Resistente válvula de sello principal unido
- Montaje en el mamparo posterior con tuerca y roldana de seguridad
- Cuerpo de la válvula de una pieza para una máxima resistencia y durabilidad



No. de parte	Description	Accesorios
		Tapón y cadena
ME602-8	Válvula para llenado remoto con tapón y cadena 1-3/4" Acme M. x 1/2" Abocinado M.	ME601-902



MÚLTIPLE DE CLÚSTER PARA TANQUE SUBTERRÁNEO

Estas válvulas de múltiple propósito están diseñadas para uso en tanques ASME domésticos subterráneos que requieren de una sola abertura, excepto por una abertura aparte para la extracción de líquido.



MES-PVE2098AT

CARACTERÍSTICAS

- Múltiple de hierro dúctil recubierto de epoxi
- Empaque de válvula de servicio de duradero o-ring
- Bonete de fácil reparación / reemplazo
- Viene con un tubo de extracción de 30" que se puede cortar al tamaño
- Puerto de medición estándar de 1/4" NPT taponado
- Está disponible una válvula de ventilación LE opcional

No. de parte	Conexión del contenedor	Conexión de llenado	Tamaño de conexión de servicio	Flujo de cierre	Abertura de brida de medidor	Presión nominal válvula de alivio	Cap. de válvula de alivio	Tipo de nivel de líquido fijo
MES-PVE2098AT	2-1/2" FNPT	1-3/4" ACME	F. POL	4000 CFH a 100 PSIG	Para tamaño "Junior"	250 PSIG	1740 SCFM/air	MEJ400C
MES-PVE2098ATSC	2-1/2"FNPT	1-3/4" ACME	F. POL			250 PSIG		MEJ400SC
MES-PVE2098PT*	2-1/2" FNPT	1-3/4" ACME	F. POL	4000 CFH a 100 PSIG	Para tamaño "Junior"	250 PSIG	1740 SCFM/air	MEJ400C
MES-PVE2098PTSC*	2-1/2"FNPT	1-3/4" ACME	F. POL			250 PSIG		MEJ400SC

*Incluye válvula de extracción de líquido ME460 empacada en una caja aparte

HERRAMIENTA PARA CLÚSTER DE TANQUE SUBTERRÁNEO

Diseño universal para quitar sin problemas el racimo de válvulas de un tanque subterráneo usando una dado estándar de 3/4".

CARACTERÍSTICAS

- Durable construcción en acero fundido
- Acabado de pintura en polvo para máxima protección contra la corrosión
- Para dado de 3/4"

No. de parte	Description
MEP126	Herramienta de desmontaje de válvulas de tanque subterráneo



MEP126



DE LLENADO Y CONECTORES DE COMBUSTIBLE DE MOTOR

Los acopladores de cierre rápido CGA 790 (Serie ME220) están diseñadas para unir la línea de combustible de carburación a la válvula de servicio. Las roscas Acme permiten la repetida y rápida desconexión y conexión con mínima fuga de producto. La ME220M se conecta directamente a la salida de la válvula de servicio, mientras que la ME220F se conecta a la línea de combustible del motor. Ambos acopladores tienen un ensamble interno de check de seguridad que se abre cuando se conectan ambas. La fuerza del resorte y la presión cierra ambas check al desconectar para un sello sin fugas. La ME220M encaja en cualquier adaptador de relleno del mercado.

Los de la serie ME790 están diseñados para proveer una rápida y confiable conexión para llenar cilindros de combustible de motor a través del conector de válvula de servicio de 1-1/4" Acme macho.

El conector de bajas emisiones Moto-Seal (ME220FSN) y la válvula de llenado (ME790SN) son las líderes de la industria en la reducción de emisiones de producto sin sacrificar el flujo, emitiendo menos de .3 CC a la desconexión. La punta de sellado reemplazable permite a la válvula un sello en el fondo de la cara a acoplarse con cualquier conector de válvula de cilindro de combustible de motor.



CARACTERÍSTICAS

- Cuerpo moleteado en el conector de la línea de combustible y la válvula de llenado que permite una fácil conexión hermética, incluso bajo presión del tanque
- Trabaja con todos los conectores de montacargas y válvulas de llenado
- El ME220F tiene un duradero vástago de la válvula ribeteado, cuerpo cromado y caras planas de hexágono para una fácil instalación
- El ME220M tiene dos sellos: un O-ring para minimizar la fuga de producto a la conexión y un empaque para sellar los dos conectores durante el llenado
- El conector y llenador Moto-Seal ofrece
 - Punta reemplazable para máxima vida de servicio
 - Sello positivo todo el tiempo con menos de .3 CC de fuga de producto al desconectar
 - 3 niveles de seguridad contra posibles fugas o fallas de conexión cuando el O-ring y el empaque plano están intactos en el conector macho

No. de parte	Moto-Seal Part No.	Entrada	Salida	Aplicación	Tapón de latón
ME220F	ME220FSN	1-1/4" Acme hembra	1/4" FNPT	Línea de comb.	—
ME220M	—	3/8" FNPT	1-1/4" Acme macho	Válvula de servicio	ME220FP
ME790	ME790SN	1-1/4" Acme hembra	1/4" MNPT	Válvula de llenado	—



VÁLVULAS Y CONECTORES DE COMBUSTIBLE PARA VAPOR

Estos acopladores de cierre rápido CGA 789 son para aplicaciones de vapor en combustible de motor. Incluyen todas las mismas características de las válvulas de llenado y conectores estándar y Moto-Seal. La rosca Acme izquierda permite dar servicio a equipos para exteriores con motor de propano incluyendo podadoras de pasto, etc.



No. de parte	Moto-Seal Part No.	Entrada	Salida	Aplicación	Tapón de protección de latón
ME220FL	ME220FLSN	1-1/4" Acme hembra izquierda	1/4" FNPT	Línea de comb.	—
ME220ML	—	3/8" FNPT	1-1/4" Acme M. izquierda	Válvula de servicio	ME220FLP
ME790L	ME790LSN	1-1/4" Acme hembra izquierda	1/4" MNPT	Válvula de llenado	—

PASADORES DE COMBUSTIBLE DE MOTOR

Estos pasadores son un punto estacionario para pasar líneas de combustible por láminas de metal.

No. de parte	Conexión	Conexión
MET443	3/8" Macho abocinada	1/4" FNPT (2 Puertos)
MET444	3/4"-16 Macho / 1/4" FNPT	1/4" FNPT (2 Puertos)
MET445	3/4"-16 Macho / 1/4" FNPT	1/4" FNPT (3 Puertos)



FILTROS Y CONECTORES DE CARBURACIÓN

El filtro gas/aire se usa para eliminar materias extrañas y/o partículas de los sistemas de Gas LP de combustible de motor /carburación. Diseñadas también para filtrar líneas de aire para sistemas de actuador de válvula de paso interna y de emergencia.



Allows connection of a motor fuel service line from 1-3/4" female Acme vapor outlet.



Permite instalar una válvula de alivio hidrostática de 1/4" MNPT en un área segura y protegida. Este conector de manguera de carburación de dos piezas sirve para cualquier manguera de Gas LP de acero inoxidable trenzado con DI de 5/16". El lado de la válvula del tanque tiene un conector giratorio abocinado hembra de 3/8" y está enchapado en zinc para una máxima resistencia a la corrosión.

No. de parte	Entrada	Salida	Side Port
ME709	1/4" FNPT	1/4" MNPT	—
ME229-EL	1-3/4" Acme H.	Macho abocinado de 1/2"	—
ME8346	5/16" ID	Hembra abocinado de 3/8"	1/4" FNPT



ACOPLADORES Y ADAPTADORES DE LLENADO RÁPIDO TIPO I (QCC)

Diseñados para una conexión rápida y confiable para llenar cilindros con válvulas del Tipo I (QCC). El diseño de abrochado/desabrochado reduce el trabajo y los movimientos repetitivos de los acopladores de llenado roscados. Este acoplador de llenado fácil de operar es duradero, ligero y soporta las más rudas condiciones y reduce el desgaste de la rosca de la válvula de los cilindros.

NOTA: Se debe usar una válvula de cierre rápido de paso con este acoplador.



Patentado

ME791CJ
No incluido

CARACTERÍSTICAS

- Duradero mango de nylon relleno de vidrio
- Acción de abrochado/desabrochado fácil de usar para el llenado
- Todos los componentes internos de acero inoxidable
- Vástago de acero inoxidable de agujero grande para más flujo
- Operación derecha o zurda
- Conexión de llenado universal para todas las válvulas de servicio Tipo I (QCC)

No. de parte	Entrada	Salida
ME796	1/4" MNPT	Conexión rápida de 1-5/16" Acme hembra

TYPE I (QCC) QUICK FILLER COUPLINGS & ADAPTERS

Diseñados para una conexión rápida y confiable para llenar cilindros con válvulas del Tipo I (QCC). El diseño de abrochado/desabrochado reduce el trabajo y los movimientos repetitivos de los acopladores de llenado roscados. Este acoplador de llenado fácil de operar es duradero, ligero y soporta las más rudas condiciones y reduce el desgaste de la rosca de la válvula de los cilindros.

NOTA: Se debe usar una válvula de cierre rápido de paso con este acoplador.

No. de parte	Entrada	Salida	Manija	Material del cuerpo / niple	OAL
ME515	1/4" MNPT	1-5/16" Acme hembra	Moleteada	Latón/Latón	7"
ME516	1/4" MNPT		Forja para uso pesado	Latón/Latón	6"
ME516S	1/4" MNPT		Forja para uso pesado	Latón/Acero inoxidable	6"

ME515



ME516S

La rosca Tipo I (QCC) reemplaza la conexión POL en cilindros DOT de propano de 40 lbs. o menos. Marshall Excelsior ha desarrollado muchos adaptadores para una rápida conversión de Tipo I (QCC) a otras aplicaciones de llenado para detallistas que llenan cilindros de propano tanto de 40 libras o menos y mayores en la misma línea. Simplemente se aprieta a mano el adaptador al acoplador de llenado Tipo I (QCC) (Series ME515 o ME516).



ME393



ME393HD



ME394

ME569

No. de parte	Entrada	Salida	Manija	Convierte el acoplador de llenado Tipo I (QCC) a
ME393	1-5/16" Acme macho / POL hembra	POL M de nariz suave	Moleteada	Acopladores de llenado POL
ME393HD		POL M de nariz suave	Forja para uso pesado	Acopladores de llenado POL
ME394		Acme hembra de 1-1/4"	Moleteada	Acoplador de llenado de combustible
ME569		Acme hembra de 1-3/4"	Moleteada	Acoplador de llenado de tanque



ADAPTADORES Y ACOPLADORES DE LLENADO POL

Estos acopladores de llenado POL hacen que el llenado de cilindros DOT de propano con conexión POL sea rápido y fácil. Unas pocas vueltas permiten a la nariz suave POL sellar y dejar de sellar con la conexión POL opuesta con mínimo esfuerzo y pérdida de producto. Los modelos de cuerpo alargado permiten que la manija del acoplador de llenadora permanezca fuera del collar fijo del cilindro. Se puede usar en sistemas manuales, eléctricos o hidráulicos. En un sistema manual se debe usar una válvula de paso (ME791C, ME791CJ, ME792C o ME792CJ) con el acoplador de llenadora.



ME390



ME388



ME390S

No. de parte	Entrada	Salida	Tipo de manija	Body/Nipple Material	OAL
ME388	1/4" MNPT	POL M de nariz suave	Moleteada - 2" Dia.	Latón/Latón	2-11/16"
ME390	1/4" MNPT	POL M de nariz suave	Forja para uso pesado	Latón/Latón	6"
ME390S	1/4" MNPT	POL M de nariz suave	Forja para uso pesado	Latón/Acero inoxidable	6"

Estos adaptadores permiten la rápida conversión de una conexión POL a varias aplicaciones de llenado para minoristas que llenan varios tipos de cilindros a través de la misma conexión Tipo I (QCC). Simplemente apriete a mano el adaptador a la conexión POL de llenado (ME388 o ME390 Serie). El ME393-2 permite la rápida conversión de un adaptador de llenado M. QCC (ME516) o POL H. (ME390) a un Conector macho Tipo II / Llenado rápido.



ME394



ME393-2



ME568

No. de parte	Entrada	Salida	Handle Style	Convierte el acoplador de llenadora POL a
ME392	POL hembra	1-5/16" Acme hembra	Moleteada	Tipo I (QCC) Acoplador de llenadora
ME393-2	POL hembra	1-1/4" Acme macho	—	Conector macho Tipo II / Llenado rápido
ME394	1-5/16" Acme macho/POL hembra	Acme hembra de 1-1/4"	Moleteada	Acoplador de llenado de combustible
ME568	POL hembra	Acme hembra de 1-3/4"	Moleteada	Acoplador de llenado de tanque

* Empaque de repuesto M. QCC/POL H. - No. de parte MEW3

LLAVES DE VÁLVULA DE CILINDRO

Para quitar y poner válvulas de cilindro Tipo I (QCC)/OPD o POL sin dañar la base de la válvula.



MEP121

No. de parte	Rosca	Estilo
MEP121	POL macho	POL
MEP122	1-5/16" Acme hembra	Tipo I (QCC)/ OPD



MEP122



VÁLVULAS DE MANIJA DE CIERRE RÁPIDO

Diseñadas para uso en operaciones de llenado de cilindros y aplicaciones industriales en donde es necesaria una operación de apertura/cierre rápida y precisa. Nota: Esta válvula fluye en una dirección. Instalar la válvula en dirección opuesta a la flecha puede hacer que no cierre bien y/o la presión de la bomba puede abrir la válvula

CARACTERÍSTICAS

- Cierre positivo
- Hecha de latón resistente a la corrosión
- Operación a una mano
- Válvula de venteo opcional instalada de fábrica para liberar el producto atrapado en forma segura



No. de parte		Entrada	Salida	Válvula de venteo instalada de fábrica
Sin seguro	Seguro			
ME791C	ME792C	1/2" FNPT	1/4" FNPT	No
ME791CJ	ME792CJ	1/2" FNPT	1/4" FNPT	Sí
ME791D	ME792D	1/2" FNPT	1/2" FNPT	No
ME791DJ	ME792DJ	1/2" FNPT	1/2" FNPT	Sí



INYECTOR DE METANOL LÍQUIDO

Este inyector de metanol alimentado por gravedad provee un método rápido y eficiente para inyectar metanol en tanques estacionarios ASME para ayudar a prevenir la condensación por el congelamiento del sistema de propano.

ADVERTENCIA: Nunca intente rellenar el inyector con metanol mientras esté conectado a un tanque de propano. Para que se dé la ecualización de vapor del tanque y el inyector de metanol, no más de 42 onzas de metanol pueden estar dentro del inyector de metanol.



CARACTERÍSTICAS

- Conectores y válvula de latón resistentes a las chispas
- Durable cuerpo de acero
- Acabado de pintura en polvo automotriz para una máxima resistencia a la corrosión
- Para uso con todas las aplicaciones con multi-válvula o donde haya sistemas de recuperación de vapor

Capacidad máxima = 42 onzas
 precisión máxima = 250 PSIG

No. de parte	Conexión de vapor	Descripción
MEP700	1-1/4" Acme hembra	Ensamble
MEP700-01	—	Solo el cuerpo



PIGTAILS Y HOGTAILS DE COBRE

Estos ensambles de pigtail y hogtail vienen con dos conectores de latón soldados en un tubo de cobre anodizado grueso con una clasificación de presión de 250. El tubo de 1/4" y 3/8" tiene una clasificación de prueba de jalón de 500 y 750 libras respectivamente. Certificados y probados de conformidad con la norma UL 569.

Diferentes aplicaciones requieren de ensambles de pigtail y hogtail específicos. Es necesario poner especial atención al pedirlos, para comprar el ensamble apropiado para la aplicación. Marshall Excelsior recomienda que cada que se reemplaza o instala un regulador nuevo regulador se coloque un pigtail nuevo.

La serie *ME1600D de pigtails / hogtails dieléctricos sirven para aislar la tubería metálica de fuentes de corriente eléctrica y ayudar a prevenir la corrosión galvánica cuando se usan en tanques subterráneos. El pigtail/ hogtail dieléctrico ME1600D se instala típicamente en tanques ASME directamente aguas arriba del regulador de primera etapa antes de la tubería subterránea, aislándola de la corriente eléctrica.

Description	Largo Aprox.	No. de parte			
		DE del tubo de 1/4"		DE del tubo de 3/8"	
		Niple largo	Niple corto	Niple largo	Niple corto
POL macho de nariz dura x POL macho de nariz dura, tuerca de 7/8"	6	—	ME1664-06	ME1680L-06	ME1680-06
	12	ME1662-12*	ME1664-12*	ME1680L-12*	ME1680-12*
	20	ME1662-20*	ME1664-20*	ME1680L-20*	ME1680-20*
	30	ME1662-30	ME1664-30	ME1680L-30	ME1680-30
	36	ME1662-36	ME1664-36	ME1680L-36	ME1680-36
	48	ME1662-48	ME1664-48	ME1680L-48	ME1680-48
POL macho de nariz dura x POL macho de nariz dura, tuerca de 1-1/8"	20	ME1660-20	—	—	ME1680HD-20
	30	ME1660-30	—	—	—
	36	ME1660-36	—	—	—
	48	ME1660-48	—	—	—
Macho con abocinado invertido de 1/4" x POL macho de nariz dura, tuerca de 7/8"	15	—	ME1665-15	—	—
	20	ME1663-20	ME1665-20	—	—
	30	ME1663-30	ME1665-30	—	—
	36	ME1663-36	ME1665-36	—	—
	48	ME1663-48	ME1665-48	—	—
Macho con abocinado invertido de 1/4" x POL macho de nariz dura, tuerca de 1-1/8"	20	ME1661-20	—	—	—
	30	ME1661-30	—	—	—
	36	ME1661-36	—	—	—
	48	ME1661-48	—	—	—
1/4" MNPT x POL macho de nariz dura, tuerca de 7/8"	6	ME1679-06	ME1669-06	—	ME1689-06
	12	ME1679-12*	ME1669-12*	ME1689L-12	ME1689-12
	18	ME1679-18	ME1669-18*	—	—
	20	ME1679-20*	ME1669-20	ME1689L-20	ME1689-20
	30	ME1679-30	ME1669-30	ME1689L-30	ME1689-30
	36	ME1679-36	ME1669-36	—	ME1689-36
	48	ME1679-48	ME1669-48	—	ME1689-48
1/4" MNPT x POL macho de nariz dura, tuerca de 1-1/8"	20	ME1679HD-20	—	—	—
	48	ME1679HD-48	—	—	—
1/2" MNPT x POL macho de nariz dura, tuerca de 7/8"	12	—	—	ME1684L-12	ME1684-12
	20	—	—	ME1684L-20	ME1684-20



* Nota: Disponible en opción dieléctrica. Agregue una "D" después del prefijo de número de parte i.e. ME1662D-12



PIGTAILS, HOGTAILS Y ENSAMBLER DE MANGUERA

PIGTAILS Y HOGTAILS DE COBRE DOBLADOS

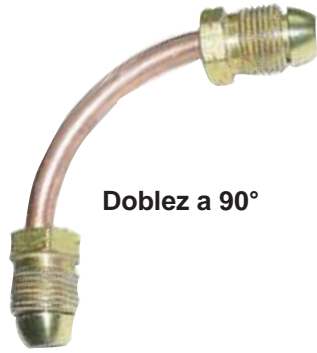

Doblez a 90°



Doblez 270° a la derecha

No. de parte	Largo aproximado	DE del tubo de 1/4" niple corto	DE del tubo de 3/8" niple corto		
		90°	90°	270° derecha	360°
POL macho de nariz dura x POL macho de nariz dura, tuerca de 7/8"	12	—	ME1680-12B90	ME1680-12B270R	ME1680-12B360
1/4" MNPT x POL macho de nariz dura, tuerca de 7/8"	5	ME1669-5B90	ME1689-5B90	—	—
	6	ME1669-6B90	ME1689-6B90	—	—

MANGUERAS DE TERMOPLÁSTICO – DI DE MANGUERA DE 3/8"

Mangueras de termoplástico flexible aprobadas por UL y CGA. Estas mangueras son para hasta 350 psig de presión de trabajo con una clasificación de prueba de jalón de 400 libras. Cada manguera viene con dos casquillos de latón en los extremos, totalmente encrimpados.

ADVERTENCIA: Una válvula de exceso de flujo no se activará si hay una ruptura o fuga aguas abajo de la válvula que no iguale o exceda el flujo de cierre de la válvula o si la válvula de exceso de flujo instalada excede la capacidad de flujo del sistema. Véase la página de advertencia sobre el exceso de flujo (página 18) para más información.



MNPT



3/8" Hembra giratoria

No. de parte DI de manguera de 3/8"	Largos aproximados "X"*	Conexión	Conexión
MER610-"X"	24, 30, 36, 48, 60, 120, 144, 240	3/8" MNPT	Hembra abocinado giratorio de 3/8"
MER611-"X"	24, 30, 36, 40, 48, 60	Hembra abocinado giratorio de 3/8"	3/8" MNPT
MER613-"X"	18, 24, 30, 36, 48, 60, 72, 120, 144, 180, 240, 300	Hembra abocinado giratorio de 3/8"	Hembra abocinado giratorio de 3/8"



* Reemplace la "X" con el largo deseado de manguera i.e. MER610-48

MANGUERAS DE TERMOPLÁSTICO – DI DE MANGUERA DE 1/4”

PIGTAILS, HOGTAILS Y ENSAMBLAJES DE MANGUERA

No. de parte DI de manguera de 1/4”	Largos aproximados “X”*	Conexión	Conexión
MER409-”X”	15, 20, 24, 36, 60	POL macho de nariz dura, tuerca de 7/8”	POL macho de nariz dura, tuerca de 7/8”
MER428-”X”	60, 120	Conexión hembra QCC Tipo I	Macho QCC, conexión Tipo I con POL hembra
MER412-”X”	20	Exceso de flujo de .9 GPM Macho de nariz dura POL, tuerca de 7/8”	Exceso de flujo de .9 GPM POL macho de nariz dura, tuerca de 7/8”
MER425-”X”	12, 15, 18, 20, 24, 30, 36, 48, 60	Conexión hembra QCC Tipo I	Abocinado invertido macho de 1/4”
MER427-”X”	20	Conexión hembra QCC Tipo I	Hembra abocinado de 3/8” Conexión giratoria
MER403-”X”	12, 15, 18, 20, 24, 30, 36, 48, 60, 72, 120, 240	POL macho de nariz dura, tuerca de 7/8”	Abocinado invertido macho de 1/4”
MER401-”X”	12, 15, 18, 20, 24, 30, 36, 48, 60	Exceso de flujo de .9 GPM POL macho, tuerca de 7/8”	Abocinado invertido macho de 1/4”
MER423-”X”	15, 20, 24, 30, 36	Exceso de flujo de .9 GPM POL macho de nariz suave, volante de plástico	Abocinado invertido macho de 1/4”
MER404-”X”	15, 18, 20, 24, 36	POL M de nariz suave, orificio del #60, volante de plástico	Abocinado invertido macho de 1/4”
MER404AR-”X”	18, 24, 36	POL M de nariz suave, orificio del #60, volante redondo de latón	Abocinado invertido macho de 1/4”
MER406AR-”X”	12, 24, 36, 48, 60	POL M de nariz suave, volante redondo de latón	1/4” MNPT
MER405-”X”	12, 15, 18, 20, 24, 30, 36, 48, 60	POL macho, exceso de flujo de .9 GPM, tuerca de 7/8”	1/4” MNPT
MER414-”X”	10, 14, 120	1/4” MNPT	1/4” MNPT
MER422-”X”	6, 240	Abocinado hembra giratorio de 1/4”	1/4” MNPT
MER434-”X”	36, 50	Abocinado hembra giratorio de 3/8”	1/4” MNPT
MER429-”X”	72, 360	Hembra izquierda giratorio de 9/16”-18	Macho QCC, conexión Tipo I con POL hembra
MER426-”X”	15, 20, 60	Conexión hembra QCC Tipo I	1/4” MNPT
MER410-”X”	10, 12, 20, 24, 30, 36, 48, 60, 72, 120, 144, 180	3/8” MNPT	Hembra abocinado giratorio de 3/8”
MER413-”X”	24, 36, 48, 60, 72, 96, 120, 144, 180	Abocinado hembra giratorio de 3/8”	Abocinado hembra giratorio de 3/8”
MER408-”X”	12, 36, 60, 72, 144, 288	Hembra izquierda giratoria de 9/16”-18	Hembra izquierda giratoria de 9/16”-18
MER407-”X”	24, 36, 48, 60, 72, 120, 144	POL M de nariz suave, manija de plástico	Macho giratorio de 1”-20
MER421-”X”	24, 48, 60, 72, 144	Hembra giratorio de 1”-20	Macho giratorio de 1”-20

* Reemplace la “X” con el largo de manguera deseado, i.e. MER409-24



MANGUERAS DE TERMOPLÁSTICO DE ALTO FLUJO – CON DI DE 1 / 4”

para REGULADOR DE ALTA CAPACIDAD

Las mangueras de las series de alto flujo están específicamente diseñadas para cumplir las altas demandas de las casas rodantes modernas, tráileres y calentadores de agua por demanda.

Nuestras nuevas mangueras de alto flujo Tipo I de 400,000 BTU (tuerca roja) están diseñadas para aplicaciones que requieren de más de 200,000 BTU's. Las nuevas mangueras de alto flujo están diseñadas con funciones de seguridad tanto de exceso de flujo como de enlace térmico, al igual que las de conectar de tuerca verde Tipo I.

CARACTERÍSTICAS

- 400,000 BTU's
- Cierre de seguridad por exceso de flujo
- Cumple las especificaciones de RVIA y la NFPA 1192
- Casquillos de latón
- Manguera termoplástica de alta presión de 1/4" DI
- Conexión de 1/4" abocinado invertido y de 1/4" MPT
- 100% probado en fugas
- Presión de trabajo de 350 PSIG



No. de parte	Approximate Length "X" *	Conexión	Conexión	Paquete disponible**
MER425H-"X"	12, 15, 18, 24	Conexión hembra QCC Tipo I	Abocinado invertido macho de 1/4"	Sí
MER426H-"X"	15, 20	Conexión hembra QCC Tipo I	1/4" MNPT	Sí

* Reemplace la "X" con el largo de manguera deseado, i.e. MER425H-15
 ** La opción empacada consiste de una concha de plástico con código de barras: MER425H-15P

MANGUERAS CON FUNDA DE MALLA DE ACERO INOXIDABLE

Las mangueras con funda de malla de acero inoxidable de MEC son para conectar cilindros de propano al regulador. La funda de malla de acero inoxidable provee de mayor protección a la manguera junto con las funciones de seguridad de la protección térmica en caso de incendio y por exceso de flujo en caso de ruptura de la línea de gas. Conexión hembra QCC Tipo I x macho abocinado invertido de 1/4".

NOTA: Tuerca verde Tipo I de MEC SOLO para uso en aplicaciones RV. (200,000 BTU/H)

Tuerca roja Tipo I de MEC aprobada para aplicaciones RV. (400,000 BTU/H)

CARACTERÍSTICAS

- Capacidad: Estándar - 200,000 BTU/H
- Alto flujo - 400,000 BTU/H
- Cierre de seguridad por exceso de flujo
- Cumple con RVIA y NFPA 1192
- Férrulas de latón
- Se ofrecen con conexiones de 1/4" abocinado invertido y 1/4" MPT
- 100% a prueba de fugas
- Presión de trabajo de 350 PSIG



No. de parte	Largo aproximado "X" *	Descripción
MER425SS-"X"	15, 24, 36	Manguera estándar QCC c/funda de acero inoxidable
MER425HSS-"X"	15,24	Manguera de alta capacidad QCC c/funda de acero inoxidable

* Reemplace la "X" con el largo de manguera deseado i.e. MER425SS-15



KITS FLOW - LONGER Y FLOW - LONGER PLUS

Los kits Flow-Longer para propano están diseñados para conectar aparatos portátiles y pequeños normalmente alimentados con cilindros de Gas LP desechables, a la salida de alimentación de Gas LP de un vehículo recreativo, cabaña, patio, etc. sin interrumpir la alimentación de combustible regulado al sistema. Flow-Longer elimina la necesidad de comprar un cilindro de Gas LP extra o varios cilindros desechables.

EL KIT FLOW-LONGER MER470 DE PROPANO INCLUYE

- Conexión de T de latón (ME415) POL macho de nariz dura con exceso de flujo de .9 GPM x POL hembra x 1"-20 macho x 1/4"
- Manguera de 12 pies (MER421-144) 1"-20 macho x 1"-20 hembra

EL KIT FLOW-LONGER MER471 PLUS DE PROPANO INCLUYE

- Conexión de codo de latón (ME423 POL macho de nariz dura con exceso de flujo de .9 GPM x 1-5/16" Acme macho/POL hembra con cabezal del asiento de cierre rápido x 1"-20 hembra
- Manguera de 12 pies (MER421-144) 1"-20 macho x 1"-20 hembra



MER470



MER471

KITS STAY - LONGER Y STAY - LONGER PLUS

Los kits Stay-Longer para propano están diseñados para darle nueva flexibilidad al uso de su Gas LP. Puede quedarse más tiempo conectando un cilindro de Gas LP auxiliar, o conectarse al sistema RV's de Gas LP para aparatos de alta presión.

EL KIT MER472 STAY-LONGER DE PROPANO INCLUYE

- Conexión de T de latón (ME420 POL macho de nariz dura con exceso de flujo de .9 GPM x POL hembra x 1"-20 macho x 1/4" hembra abocinado invertido
- Manguera de 5 pies (MER401-60) POL macho con exceso de flujo de .9 GPM x 1/4" macho abocinado invertido

MER473 STAY-LONGER PLUS PROPANE KIT INCLUDES

- Conexión de T de latón (ME420) POL macho de nariz dura con exceso de flujo de .9 GPM x POL hembra x 1"-20 macho x 1/4" hembra abocinado invertido
- Manguera de 5 pies (MER401-60) POL macho con exceso de flujo de .9 GPM de nariz dura x 1/4" macho abocinado invertido
- Manguera de 12 pies (MER421-144) 1"-20 macho x 1"-20 hembra



MER472



MER473

Todos los kits incluyen instrucciones de instalación y una conveniente caja reutilizable para almacenamiento.

NOTA: La conexión en T se debe instalar entre la válvula de extracción de vapor en su tanque de Gas LP y el regulador de presión. Esto coloca la T en la parte de alta presión del sistema de Gas LP. Las conexiones de gas a la T no están diseñadas para mover o rotar tras la instalación. Debe evitar flexionarlas, torcerlas o someterlas a vibración.

ADVERTENCIA: Una válvula de exceso de flujo no se activará si hay una ruptura o fuga aguas abajo de la válvula que no iguale o exceda el flujo de cierre de la válvula o si la válvula de exceso de flujo instalada excede la capacidad de flujo del sistema. Véase la página de Advertencia sobre el exceso de flujo para más información en relación con el uso de dispositivos de exceso de flujo



TAPÓN DE VÁLVULA TIPO I (QCC) / OPD

iseñado para proteger las roscas Acme macho de 1-5/16" en válvulas de cilindro Tipo I (QCC) u OPD. Usar el tapón reduce la posibilidad de daños inadvertidos a las roscas de la válvula, los mecanismos de cierre y las superficies de sellado durante el almacenamiento o reconstrucción.

No. de parte		Para
Latón	Vinilo negro	
ME392P	ME952-07	Acme hembra de 1-5/16"



ME392P instalada en un cilindro 20 LB

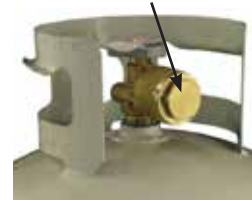

CONECTORES TIPO I (QCC)

Los conectores Tipo I (QCC) (series ME517, ME518 y ME519) se diseñan con una función de exceso de flujo integrada y un cierre positivo que no permite el flujo de gas sino hasta que el estén bien conectados. En caso de incendio, la protección térmica integrada del conector QCC se funde, permitiendo que se desconecte el niple de la conexión del taque y detenga el flujo de propano. Estos conectores QCC también proveen de un sello back check positivo al desconectar para evitar que el propano en la manguera se libere a la atmósfera.

Para colocar un conector Tipo I (QCC) en el cilindro, cierre la válvula de cilindro y las válvulas de control a todos los aparatos conectados. Apriete el QCC a mano en el cilindro y lentamente abra la válvula de cilindro. Si abre la válvula muy rápido, el dispositivo de exceso de flujo se activará y detendrá el flujo de propano al aparato. Si el dispositivo de exceso de flujo se activa, cierre las válvulas de control a los aparatos y espere 60 segundos hasta equalizar la presión de la línea. Puede ser necesario más tiempo de equalización dependiendo del largo de la manguera. Encienda los aparatos conforme a los procedimientos del fabricante.

NOTA: La rosca Tipo I (QCC) reemplaza la conexión POL en los cilindros DOT de propano de 40 lbs. o menos.



ME517



ME518-25H



ME519



ME517EV



No. de parte			Entrada	Capacidad de flujo	Color del volante	Protección térmica
Salida	Lengüeta de manguera					
1/4" MNPT	de 1/4"	de 3/8"				
ME517	ME517-25H	ME517-38H	1-5/16" Acme hembra	50 SCFH Aire/100,000 BTUH	Negro	Sí
ME518	ME518-25H	ME518-38H	1-5/16" Acme hembra	100 SCFH Aire/200,000 BTUH	Verde	Sí
ME519	ME519-25H	ME519-38H	1-5/16" Acme hembra	200 SCFH Aire/400,000 BTUH	Rojo	Sí

No. de parte	Entrada	Capacidad de flujo	Color del volante	Protección térmica	Descripción
ME517EV	1-5/16" Acme hembra	Flujo pleno	Negro	Sí	Acoplador de evacuación

ADVERTENCIA: Una válvula de exceso de flujo no se activará si hay una ruptura o fuga aguas abajo de la válvula que no iguale o exceda el flujo de cierre de la válvula o si la válvula de exceso de flujo instalada excede la capacidad de flujo del sistema. Véase la página de Advertencia sobre el exceso de flujo para más información en relación con el uso de dispositivos de exceso de flujo

GAS BOX™ CONVENIENCE OUTLET

Diseñada para eliminar la necesidad de un cilindro de 20 lbs. o modificaciones generalmente necesarias para entubar un aparato de exteriores a un tanque estacionario DOT o ASME. El Gas Box™ usa un regulador y conector estándar de Gas LP para aparato de exteriores. Simplemente entube una línea de gas del regulador de primera etapa al Gas Box™. Luego coloque el conector estándar Tipo I (QCC) o POL a la Gas Box™, abra la válvula de paso y disfrute de un flujo continuo de Gas LP. Ambos modelos proveen de operación a capacidad plena a 10 psig o presiones de entrada mayores para todos los aparatos de exteriores sin modificaciones.

La Gas Box™ es una forma fácil de garantizar un aumento en las ventas de propano. Elimina la necesidad de cilindros de 20 lbs., permitiendo al cliente comprar cualquier aparato sin necesidad de hacerle modificaciones.

CARACTERÍSTICAS

- Conexión de salida universal Tipo I (QCC)/POL hembra
- Válvula de paso primaria para cada conexión de salida
- Cabezal del asiento de seguridad secundario en cada salida para cero descarga al desconectar
- Para uso con una presión de entrada de 10-250 psig
- Tornillería de montaje universal
- Tapa abisagrada con mecanismo de seguro
- Carcasa de polietileno de alta densidad resistente al clima

No. de parte			Entrada	Salida	Cant. de salidas	Accesorios
Color						
Negro	Gris	Marfil				
ME951BLK	ME951GRY	ME951IVY	1/2" FNPT	1-5/16" Acme macho/POL hembra	Sencilla	Extensión de Manguera MER428-60 = de 60" Extensión de Manguera MER428-120 = de 120" (Macho QCC/POL hembra x QCC hembra)
ME952BLK	ME952GRY	ME952IVY	1/2" FNPT	1-5/16" Acme macho/POL hembra	Doble	Extensión de Manguera MER429-60 = de 60" Extensión de Manguera MER429-120 = de 120" (Macho QCC/POL hembra x QCC hembra roja -400,000 BTU/H)

ESPECIFICACIONES DE GASTO / CAPACIDAD

Modelo ME951 – Una salida *

- 750,000 BTU/HR – presión de entrada / salida regulada de 100 psig a 9.5 – 13 pulg. W.C. (11" nom.)
- 450,000 BTU/HR – presión de entrada / salida regulada de 10 psig a 9.5 – 13 pulg. W.C. (11" nom.)

Modelo ME952 – Doble salida *

- 750,000 BTU/HR – presión de entrada / salida regulada de 100 psig a 9.5 – 13 pulg. W.C. (11" nom.)
- 450,000 BTU/HR – presión de entrada / salida regulada de 10 psig a 9.5 – 13 pulg. W.C. (11" nom.)
- 750,000 BTU/HR – presión de entrada / salida regulada de 100 psig a 9.5 – 13 pulg. W.C. (11" nom.)
- 325,000 BTU/HR – presión de entrada / salida regulada de 10 psig a 9.5 – 13 pulg. W.C. (11" nom.)

*Capacidades promedio que pueden cambiar ligeramente por la caída de presión, dependiendo de las condiciones individuales de instalación y el largo de los tramos de las líneas de alimentación de gas. Las capacidades en BTU mostradas se reducirán aún más por el dispositivo de limitación de flujo en la conexión hembra Tipo I provista con el aparato al que se coloca la Gas Box™.



ME951BLK



ME952GRY



ME952IVY



MER428



Made in the U.S.A.

ADAPTADORES DE INSTALACIÓN TIPO I (QCC)

Diseñados para proveer una salida permanente segura cuando se instala en sistemas de Gas LP domésticos. Esta salida permanente elimina la necesidad de tanques menores al operar equipos de Gas LP para exteriores. Se recomienda instalar una válvula de paso aguas arriba de la entrada del adaptador para facilitar su servicio a futuro.

NOTA: Para usar la POL hembra en la serie ME393, solo quite el empaque interno. El empaque debe estar en su lugar para usar la conexión Tipo I (QCC).

CARACTERÍSTICAS

- Se puede usar en conexiones tanto Tipo I (QCC) como POL macho
- Los adaptadores ME398 y ME399 incluyen una válvula interna de paso que provee de un medio libre de fugas para conectar y desconectar con seguridad equipos de exteriores sin cerrar todo el sistema



ME399



ME393-1



ME398P



No. de parte	No. de parte del empaque	Entrada	Salida	Dispositivo de cierre
ME393-1	—	1/4" FNPT	1-5/16" Acme macho/POL hembra	—
ME393EX	—	1/4" FNPT	1-5/16" Acme macho/POL hembra	Exceso de flujo de .9 GPM *
ME393EX1.8	—	1/4" FNPT	1-5/16" Acme macho/POL hembra	Exceso de flujo de 1.8 GPM*
ME398	ME398P**	POL M de nariz suave	1-5/16" Acme macho/POL hembra	Cierre rápido
ME399	—	1/4" MNPT	1-5/16" Acme macho/POL hembra	Cierre rápido

* Un dispositivo de exceso de flujo no cierra al 100%. Un poco de propano podría fugar el desconectar
 **La opción empacada consiste de una concha de plástico

ADVERTENCIA: Una válvula de exceso de flujo no se activará si hay una ruptura o fuga aguas abajo de la válvula que no iguale o exceda el flujo de cierre de la válvula o si la válvula de exceso de flujo instalada excede la capacidad de flujo del sistema. Véase la página de Advertencia sobre el exceso de flujo para más información en relación con el uso de dispositivos de exceso de flujo



ACOPLADORES DE DESCONEXIÓN RÁPIDA DE BAJA PRESIÓN

Diseñados para conectar y desconectar rápidamente aparatos de baja presión de gas con 100% de cierre positivo del gas en el acoplador hembra de la conexión. Presión máxima de operación de 1/2 PSIG.

CARACTERÍSTICAS

- Cómodas caras planas para hexágono para asegurar la conexión
- Cuerpo del acoplador de una pieza
- Aprobado para cualquier baja presión
- Durable construcción de latón
- Para aplicaciones en interiores y exteriores



ME-GMCL4



ME-GMC4



ME-GMC6

No. de parte*	Descripción
ME-GMC4	Ensamble de desconexión rápida – niple de 1/4” FNPT x 1/4” MNPT
ME-GMCL4	Acoplador de válvula de bola de desconexión rápida de 1/4” - 1/4” FNPT con Guardapolvos
ME-GMC4-02	Niple de desconexión rápida de 1/4” x adaptador de 1/4” MNPT
ME-GMC4-03	Niple de desconexión rápida de 1/4” x adaptador de lengüeta de manguera de 1/4”
ME-GMC6	Ensamble de desconexión rápida de 3/8” – acoplador de 3/8” FNPT x niple de 3/8” FNPT
ME-RVSDC-4	Guardapolvos de repuesto – acoplador de 1/4” QD con cadena



CUELLOS DE CILINDRO

Estos cuellos de cilindro de propano están diseñados para proteger la válvula del cilindro. Un acabado de pintura en polvo automotriz provee máxima resistencia a la corrosión.

ADVERTENCIA: Es ilegal llenar tanques sin cuello protector. Sin el cuello, la válvula de cilindro se puede dañar gravemente conllevando a eventos catastróficos como que el tanque se convierta en un peligroso proyectil, una explosión y/o incendio produciendo daño en propiedad, lesiones personales o la muerte

No. de parte	Tamaño	*Multi-Válvula
ME312-5MV	3-1/8”	Yes
ME350	3-1/2”	No
ME350MV	3-1/2”	Yes

* El estilo Multi-Válvula tienen un corte en la rosca para dejar un claro para colocar una válvula de tanque



ME350



ME350MV



POL MACHO X 1/4" MNPT

POL macho de nariz dura	No. de parte		Conexión	Descripción de POL macho
	POL macho de nariz dura ángulo de 90°	POL macho de nariz suave		
ME318 ME318P*	ME345	ME1629	1/4" MNPT	Tuerca de 7/8"
ME322	—	—	1/4" MNPT	Tuerca de 7/8", 3-1/2" OAL
—	—	ME1654	1/4" MNPT	Volante de plástico
—	—	ME1654AH	1/4" MNPT	Volante hex.
—	—	ME1654AR	1/4" MNPT	Volante redondo
ME319	ME348	—	1/4" MNPT	Tuerca de 1-1/8"
ME1690 ME1690P*	—	ME1641	1/4" MNPT	Exceso de flujo de .9 GPM, tuerca de 7/8"
—	—	ME1653	1/4" MNPT	Exceso de flujo de .9 GPM, volante de plástico
—	—	ME1653AH	1/4" MNPT	Exceso de flujo de .9 GPM, Volante hex.
—	—	ME1653AR	1/4" MNPT	Exceso de flujo de .9 GPM, Volante redondo
ME1692	—	—	1/4" MNPT	Exceso de flujo de .9 GPM, tuerca de 1-1/8"
ME1690-EX18	—	ME1641EX18	1/4" MNPT	Exceso de flujo de 1.8 GPM, tuerca de 7/8"
—	—	ME1638	1/4" MNPT	Orificio del #60, tuerca de 7/8"

* Packaged option consists of a plastic clamshell

POL macho de nariz dura



POL macho de nariz suave



Volante de plástico



c  us
ME345



POL MACHO PARA PUNTA DE MANGUERA

POL macho de nariz dura	No. de parte		D.I. de la Manguera	POL macho Descripción
	POL macho de nariz suave			
ME5930	ME1656-78N		1/4"	Tuerca de 7/8"
ME5931-78N	ME5931-78SN		3/8"	Tuerca de 7/8"
ME5930-118N	ME1656-118N		1/4"	Tuerca de 1-1/8"
ME5931	ME5931-SN		3/8"	Tuerca de 1-1/8"
—	ME1656		1/4"	Volante de plástico
—	ME1656AH		1/4"	Volante hex.
—	ME1656AR		1/4"	Volante redondo
ME1683	ME1655-78N		1/4"	Exceso de flujo de .9 GPM, tuerca de 7/8"
ME5931EX-78N	ME5931SNEX-78N		3/8"	Exceso de flujo de .9 GPM, tuerca de 7/8"
ME1684	—		1/4"	Exceso de flujo de .9 GPM, tuerca de 1-1/8"
—	ME1655		1/4"	Exceso de flujo de .9 GPM, volante de plástico
—	ME1655AH		1/4"	Exceso de flujo de .9 GPM, Volante hex.
—	ME1655AR		1/4"	Exceso de flujo de .9 GPM, Volante redondo
—	ME1655EX18-78N		1/4"	Exceso de flujo de 1.8 GPM, tuerca de 7/8"
—	ME1657		1/4"	Orificio del #60, tuerca de 7/8"

Volante hexagonal



Volante redondo



ADVERTENCIA: Una válvula de exceso de flujo no se activará si hay una ruptura o fuga aguas abajo de la válvula que no iguale o exceda el flujo de cierre de la válvula o si la válvula de exceso de flujo instalada excede la capacidad de flujo del sistema. Véase la página de Advertencia sobre el exceso de flujo para más información en relación con el uso de dispositivos de exceso de flujo

ADAPTADORES POL DE UNA PIEZA

POL x MNPT			
No. de parte	Conexión POL	Exceso de flujo	MNPT
ME284	Hembra	—	1/4"
ME285	Hembra	—	3/8"
ME286	Hembra	—	1/2"
ME287	Hembra	—	3/4"
ME352	Macho de nariz dura	—	3/8"
ME354	Macho de nariz dura	—	1/2"
ME354EX9	Macho de nariz dura	.9 GPM	1/2"
ME354EX18	Macho de nariz dura	1.8 GPM	1/2"



POL x Macho Abocinado			
No. de parte	Conexión POL	Exceso de flujo	Macho Abocinado
ME353	Macho de nariz dura	—	3/8"
ME353-SN	Macho de nariz suave	—	3/8"
ME353EX9	Macho de nariz dura	.9 GPM	3/8"
ME353EX18	Macho de nariz dura	1.8 GPM	3/8"
ME355	Macho de nariz dura	—	1/2"
ME355-SN	Macho de nariz suave	—	1/2"
ME355EX9	Macho de nariz dura	.9 GPM	1/2"
ME355EX18	Macho de nariz dura	1.8 GPM	1/2"
ME356	Macho de nariz dura	—	5/8"
ME356-SN	Macho de nariz suave	—	5/8"
ME356EX9	Macho de nariz dura	.9 GPM	5/8"
ME356EX18	Macho de nariz dura	1.8 GPM	5/8"

POL x FNPT		
No. de parte	Conexión POL	FNPT
ME300	Hembra	1/8"
ME301	Hembra	1/4"
ME302	Hembra	3/8"
ME303	Hembra	1/2"
ME304	Hembra	3/4"
ME351	M. de nariz dura	1/4"
ME357	M. de nariz dura	1/2"



POL x POL		
No. de parte	Conexión POL	Conexión POL
ME305	Hembra	Hembra



ADVERTENCIA: Una válvula de exceso de flujo no se activará si hay una ruptura o fuga aguas abajo de la válvula que no iguale o exceda el flujo de cierre de la válvula o si la válvula de exceso de flujo instalada excede la capacidad de flujo del sistema. Véase la página de Advertencia sobre el exceso de flujo para más información en relación con el uso de dispositivos de exceso de flujo

TAPONES Y TAPAS POL

No. de parte			Estilo
Latón		Plástico	
Solo el cuerpo	Cuerpo con cadena	Solo el cuerpo	
ME1691	ME1691-1	ME970P	Tapón POL macho de nariz dura
ME1699	—	—	Tapón POL hembra



CANDADOS SAFE-T-LOCKS

Diseñados para prevenir la manipulación maliciosa, el robo de producto y/o la descarga accidental de producto. Perfectos para cualquier tamaño de válvula del tanque con una conexión POL o una conexión Acme de 1-3/4" o tubería de gas.

Para instalar, atornille el tapón o tapón a la válvula o tubería usando la llave apropiada. Inserte el mecanismo del seguro en su lugar sobre el tapón o tapón. El mecanismo cubrirá el hexágono o moleteado de instalación y gire libremente hasta que se inserte la llave y se quite el candado

CARACTERÍSTICAS

- Cuerpo enteramente de latón para máxima duración
- Mecanismos del seguro y llaves cromadas
- El mecanismo del seguro gira 360° al instalarse para prevenir la manipulación o remoción
- El mecanismo del seguro no se puede retirar sin la llave
- Llave universal para todos los tamaños y estilos



No. de parte	Rosca	Paquete	Llaves adicionales
ME530	POL M de nariz suave	12 Tapones y Cand., 1 llave	ME530-03
ME531-50	1/2" FNPT	6 Tapones y Cand., 1 llave	ME530-03
ME531-75	3/4" FNPT	6 Tapones y Cand., 1 llave	ME530-03
ME532-38	Macho abocinado de 3/8"	12 Tapones y Cand., 1 llave	ME530-03
ME532-50	Macho abocinado de 1/2"	12 Tapones y Cand., 1 llave	ME530-03
ME533	Acme hembra de 1-3/4"	2 Tapones y Cand., 1 llave	ME530-03
ME530PL	POL M de nariz suave	12 Tapones y Cand., 1 llave	ME530-03

HERRAMIENTA DE LIMPIEZA DE ROSCAS POL

Para uso con cualquier rosca POL hembra o entrada de válvula. Permite quitar con seguridad suciedad y otra materia extraña de las roscas hembra izquierdas de .880-14 NGO (POL hembra) sin dañar las roscas. Simplemente enrosque la herramienta de limpieza en las roscas POL hembra usando un volante, hasta que llegue a la última cuerda. Desatornille y retire la herramienta cuidadosamente. Invierta la herramienta y use el cepillo de 7/8" de diámetro para terminar la limpieza. Sopletee cualquier suciedad remanente con aire comprimido.

CARACTERÍSTICAS

- Hecha de acero templado y cromada para una máxima vida del producto
- Dos flautas de claro para permitir canalizar hacia afuera la suciedad de las roscas
- Cómo cepillo de alambre de 7/8" de diámetro para la limpieza final



ADVERTENCIA: La herramienta de limpieza de rosca POL es solo para uso como dispositivo de limpieza y no como un calibrador para determinar las condiciones de una rosca. (Consulte siempre la norma NFPA 58 y siga sus lineamientos antes de instalar líneas de Gas LP)

CHECK MÚLTIPLE EN T

Estos múltiples sirven para conectar dos cilindros. La check mantiene los dos tanques ecualizados y permite cambiar cualquiera de ellos sin interrumpir el flujo de propano a los aparatos ni liberar grandes cantidades de Gas LP a la atmósfera del otro tanque. Al cambiar un tanque, simplemente cierre la válvula del tanque y desconecte. La check automáticamente se moverá al lado de la válvula del tanque cerrada para sellar la entrada del tanque, permitiendo una mínima descarga de Gas LP a la atmósfera. Se usan principalmente en casas rodantes, aparatos solos, vehículos recreativos o cabañas de verano.

Los de cambio manual funcionan igual que los de check, excepto que es necesario que el consumidor cierre manualmente la válvula del múltiple del lado del tanque que se está cambiando.

No. de parte	No. de parte del paquete	Entrada	Entrada	Salida	Tamaño de tuerca
ME1701A	—	POL hembra	POL hembra	Male Hard Nose POL	7/8"
ME1702A	—	POL hembra	POL hembra	Male Hard Nose POL	1-1/8"
ME1705A	—	POL hembra	POL hembra	1/4" MNPT	—
ME1700A	ME1700A-P**	Hembra de 1/4" abocinado invertido	Hembra de 1/4" abocinado invertido	1/4" MNPT	—
MEP456A*	—	Hembra de 1/4" abocinado invertido	Hembra de 1/4" abocinado invertido	1/4" MNPT	—

* Cambio manual **La opción en paquete consiste de una concha de plástico



MULTIPLE CYLINDER TEE BLOCK MANIFOLDS

Estos múltiples están diseñados para conectar múltiples cilindros a reguladores de cambio automático. Estos múltiples no tienen check y son para sistemas que requieren de más de un cilindro a la vez para estar en operación. Se debe usar el pigtail apropiado para conectar la entrada del múltiple a la válvula de cilindro de servicio.

No. de parte	Entrada	Entrada	Salida	Tamaño de tuerca
ME1701	POL hembra	POL hembra	1/4" FNPT	—
ME1701B	POL hembra	POL hembra	POL macho de nariz dura	7/8"
ME1702B	POL hembra	POL hembra	POL macho de nariz dura	1-1/8"
ME1701B-SN	POL hembra	POL hembra	POL M de nariz suave	7/8"
ME1701X	POL hembra	POL hembra	POL de nariz dura M. con exceso de flujo de .9 GPM	7/8"
ME1701B-X-SN	POL hembra	POL hembra	POL de nariz dura M. con exceso de flujo de .9 GPM	7/8"
ME1704B	POL hembra	POL hembra	POL hembra	1-1/8"
ME1700B	1/4" Female Inverted Flare	1/4" Female Inverted Flare	1/4" MNPT	—
ME-T9-444	1/4" FNPT	1/4" FNPT	1/4" MNPT	—



ADVERTENCIA: Una válvula de exceso de flujo no se activará si hay una ruptura o fuga aguas abajo de la válvula que no iguale o exceda el flujo de cierre de la válvula o si la válvula de exceso de flujo instalada excede la capacidad de flujo del sistema. Véase la página de Advertencia sobre el exceso de flujo para más información en relación con el uso de dispositivos de exceso de flujo



VARIEDADES DE T PARA CAMPERS



No. de parte	No. de parte del empaque	Entrada	Entrada auxiliar	Salida	Salida
ME412	ME412P	1-5/16" Acme hembra	—	1"-20 Macho	1"-20 Macho
ME413	ME413P	POL de nariz suave del #60 con volante redondo de latón	—	1"-20 Macho	1"-20 Macho
ME414	ME414P	1"-20 Hembra	—	1"-20 Macho	1"-20 Macho
ME415	ME415P	POL macho de nariz dura con exceso de flujo de .9 GPM	—	POL hembra	1"-20 Macho
ME416	—	POL de nariz dura M. con exceso de flujo de .9 GPM con volante de plástico	—	POL hembra	Female POL
ME418	ME418P	1-5/16" Acme hembra	—	1-5/16" Acme macho/POL hembra con cabezal del asiento de cierre rápido	1"-20 Macho
ME420	ME420P	POL macho de nariz dura con exceso de flujo de .9 GPM	1/4" Abocinado invertido hembra con check	POL hembra	1"-20 Macho
ME421	—	POL macho de nariz dura con exceso de flujo de .9 GPM	—	1-5/16" Acme macho/POL hembra con cabezal del asiento de cierre rápido	1"-20 Macho
ME422	ME422P	1-5/16" Acme hembra	1/4" Abocinado invertido hembra	1-5/16" Acme macho/POL hembra con cabezal del asiento de cierre rápido	1"-20 Macho
ME424	—	POL macho de nariz dura con exceso de flujo de .9 GPM	1/4" Abocinado invertido hembra con check	1-5/16" Acme macho/POL hembra con cabezal del asiento de cierre rápido	1"-20 Macho
ME425	ME425P	POL macho de nariz suave con exceso de flujo de .9 GPM	1/4" Abocinado invertido hembra con check	1-5/16" Acme macho/POL hembra con cabezal del asiento de cierre rápido	1"-20 Macho

* Las opciones empacadas consisten de una concha de plástico

ADVERTENCIA: Una válvula de exceso de flujo no se activará si hay una ruptura o fuga aguas abajo de la válvula que no iguale o exceda el flujo de cierre de la válvula o si la válvula de exceso de flujo instalada excede la capacidad de flujo del sistema. Véase la página de Advertencia sobre el exceso de flujo para más información en relación con el uso de dispositivos de exceso de flujo

CODOS Y ENSAMBLES PARA CAMPER

CONEXIONES Y ACCESSORIES



ME423



ME481P



ME474



ME477



ME475AR



ME475B



ME475



ME497



ME497AR

No. de parte	No. de parte del empaque	Entrada	Salida	Salida
ME423	ME423P*	POL macho de nariz dura con exceso de flujo de .9 GPM	1-5/16" Acme macho/POL hembra con cabezal del asiento de cierre rápido	1"-20 Macho
ME474	—	1-5/6" Acme hembra	1"-20 Macho	—
ME475	ME475P*	POL M. de nariz suave del #60 con volante de plástico	1"-20 Macho	—
ME475AR	—	POL M de nariz suave del #60 con volante redondo de latón	1"-20 Macho	—
ME475B	—	POL M de nariz suave del #60	1"-20 Macho	—
ME477	—	POL macho de nariz dura con exceso de flujo de .9 GPM con volante de plástico	1"-20 Macho	—
ME481	ME481P*	1"-20 Hembra	1-5/16" Acme macho/POL hembra con cabezal del asiento de cierre rápido	—
ME497	—	POL M de nariz suave con volante de plástico	1"-20 Macho	—
ME497AR	—	POL M de nariz suave con volante redondo de latón	1"-20 Macho	—

* Las opciones empacadas consisten de una concha de plástico

ADVERTENCIA: Una válvula de exceso de flujo no se activará si hay una ruptura o fuga aguas abajo de la válvula que no iguale o exceda el flujo de cierre de la válvula o si la válvula de exceso de flujo instalada excede la capacidad de flujo del sistema. Véase la página de Advertencia sobre el exceso de flujo para más información en relación con el uso de dispositivos de exceso de flujo



CONECTORES DE CAMPER

CONEXIONES Y ACCESSORIES



ME417



ME483



ME484



ME485



ME487



ME488



ME491



ME492



ME493
with check and o-ring



ME494
no check



ME496

No. de parte	No. de parte del empaque	Entrada	Salida
ME417	—	1/4" MNPT	1"-20 macho con check y O-ring
ME483	—	Tapón hembra de 1"-20 con correa	—
ME484	—	1"-20 Hembra	Conector de manguera de 1/4"
ME485	—	1"-20 Hembra	1/4" FNPT
ME487	ME487P*	1"-20 Hembra	POL hembra
ME488	ME488P*	1"-20 Hembra	1/4" MNPT
ME491	—	Macho abocinado de 3/8"	1"-20 macho con check y O-ring
ME492	ME492P*	1/4" FNPT	1"-20 Macho - sin check
ME493	—	9/16"-18 Macho izquierda	1"-20 macho con check y O-ring
ME494	—	9/16"-18 Macho izquierda	1"-20 Macho - sin check
ME496	—	Lengüeta de manguera de 1/4"	Conector giratorio macho de 1"-20 con vástago de válvula y O-ring

* Las opciones empacadas consisten de una concha de plástico



ME487P



ADAPTADORES DE EMERGENCIA

Diseñados para una forma rápida de cambiar de un cilindro de 20 libras a un cilindro desechable de 1 libra. Se puede usar para conectar un pequeño cilindro desechable de 1 libra a una hornilla de gas u otro aparato.

NOTA: Para usar la POL macho en la serie ME393, simplemente retire el empaque interno. El empaque debe estar puesto para usar la conexión Tipo I (QCC).



ME480EX



ME480



ME481P

No. de parte	No. de parte del empaque	Entrada	Salida	Descripción
ME480	—	1"-20 Hembra	1-5/16" Acme macho/POL hembra	Flujo pleno
ME480EX	—	1"-20 Hembra	1-5/16" Acme macho/POL hembra	Exceso de flujo de .9 GPM
ME480EX1.8	—	1"-20 Hembra	1-5/16" Acme macho/POL hembra	Exceso de flujo de 1.8 GPM
ME481	ME481P**	1"-20 Hembra	1-5/16" Acme macho/POL hembra	Cabezal del asiento suave

* Un dispositivo de exceso de flujo no garantiza un cierre al 100%. Una pequeña cantidad de propano podría fugar si se le desconecta
 ** Las opciones empacadas consisten de una concha de plástico

ADVERTENCIA: Una válvula de exceso de flujo no se activará si hay una ruptura o fuga aguas abajo de la válvula que no iguale o exceda el flujo de cierre de la válvula o si la válvula de exceso de flujo instalada excede la capacidad de flujo del sistema. Véase la página de Advertencia sobre el exceso de flujo para más información en relación con el uso de dispositivos de exceso de flujo.

UNIONES DIELÉCTRICAS

Las uniones dieléctricas de la serie ME690 sirven para aislar tubería metálica de fuentes de corriente eléctrica y para ayudar a prevenir la corrosión galvánica. La unión dieléctrica ME690 típicamente se instala en el tanque ASME, directamente aguas abajo del regulador de primera etapa pero antes de la tubería subterránea y/o a la entrada del regulador de segunda etapa en superficie protegiendo la tubería metálica subterránea de la corrosión y la corriente eléctrica.

CARACTERÍSTICAS

- Hechas de latón para uso pesado
- Conveniente conexión macho NPT x macho SAE para reducir el potencial de potenciales fugas y conexiones extra
- Tamaño compacto para espacios apretados
- Amplias caras para llave y fácil instalación
- No conducen la carga eléctrica de un lado al otro de la unión



ME690-4-8

No. de parte	Descripción	OAL
ME690-4-6	Unión dieléctrica 1/2" MNPT x Macho abocinado de 3/8"	3-3/8"
ME690-6-6	Unión dieléctrica 3/4" MNPT x Macho abocinado de 3/8"	3-1/2"
ME690-4-8	Unión dieléctrica 1/2" MNPT x Macho abocinado de 1/2"	3-1/2"
ME690-6-8	Unión dieléctrica 3/4" MNPT x Macho abocinado de 1/2"	3-5/8"
ME690-4-10	Unión dieléctrica 1/2" MNPT x 5/8" Macho Abocinado	3-5/8"
ME690-6-10	Unión dieléctrica 3/4" MNPT x 5/8" Macho Abocinado	3-3/4"



CONECTORES ABOCINADOS



Tuercas cortas forjadas	
No. de parte	DE del tubo
ME-NS4-4	1/4"
ME-NS4-6	3/8"
ME-NS4-8	1/2"
ME-NS4-10	5/8"
ME-NS4-12	3/4"



Tuercas cortas forjadas	
No. de parte	DE del tubo
ME-NS4-6-4	3/8" x 1/4"
ME-NS4-8-4	1/2" x 1/4"
ME-NS4-8-6	1/2" X 3/8"
ME-NS4-10-8	5/8" X 1/2"



Tuercas giratorias	
No. de parte	DE del tubo
ME-US4-6	3/8"
ME-US4-8	1/2"
ME-US4-10	5/8"

Tuercas giratorias de reducci3n	
No. de parte	DE del tubo
ME-US4-8-6	1/2" x 3/8"
ME-US4-10-8	5/8" x 1/2"



Uniones completas	
No. de parte	DE del tubo
MEF42-4-4	1/4"
MEF42-6-6	3/8"
MEF42-8-8	1/2"
MEF42-10-10	5/8"



Reducci3n es	
No. de parte	DE del tubo
MEF42-8-6	1/2" x 3/8"
MEF42-10-6	5/8" x 3/8"
MEF42-10-8	5/8" x 1/2"



Conectores hembra		
No. de parte	DE del tubo	FNPT
MEF46-4-4	1/4"	1/4"
MEF46-6-4	3/8"	1/4"
MEF46-6-6	3/8"	3/8"
MEF46-6-8	3/8"	1/2"
MEF46-6-12	3/8"	3/4"
MEF46-8-6	1/2"	3/8"
MEF46-8-8	1/2"	1/2"
MEF46-8-12	1/2"	3/4"
MEF46-10-6	5/8"	3/8"
MEF46-10-8	5/8"	1/2"
MEF46-10-12	5/8"	3/4"



Conectores macho		
No. de parte	DE del tubo	MNPT
MEF48-4-2	1/4"	1/8"
MEF48-4-4	1/4"	1/4"
MEF48-6-2	3/8"	1/8"
MEF48-6-4	3/8"	1/4"
MEF48-6-6	3/8"	3/8"
MEF48-6-8	3/8"	1/2"
MEF48-6-12	3/8"	3/4"
MEF48-8-4	1/2"	1/4"
MEF48-8-6	1/2"	3/8"
MEF48-8-8	1/2"	1/2"
MEF48-8-12	1/2"	3/4"
MEF48-10-6	5/8"	3/8"
MEF48-10-8	5/8"	1/2"
MEF48-10-12	5/8"	3/4"
MEF48-12-8	3/4"	1/2"
MEF48-12-12	3/4"	3/4"



Codos hembra forjados		
No. de parte	DE del tubo	FNPT
MEF54-6-6	3/8"	3/8"
MEF54-6-8	3/8"	1/2"
MEF54-6-12	3/8"	3/4"
MEF54-8-6	1/2"	3/8"
MEF54-8-8	1/2"	1/2"
MEF54-8-12	1/2"	3/4"
MEF54-10-8	5/8"	1/2"
MEF54-10-12	5/8"	3/4"

CONECTORES ABOCINADOS Y ADAPTADORES ROSCADOS DE TUBERÍA



Codos macho forjados		
No. de parte	DE del tubo	MNPT
MEF49-4-6	1/4"	3/8"
MEF49-6-4	3/8"	1/4"
MEF49-6-6	3/8"	3/8"
MEF49-6-8	3/8"	1/2"
MEF49-6-12	3/8"	3/4"
MEF49-8-4	1/2"	1/4"
MEF49-8-6	1/2"	3/8"
MEF49-8-8	1/2"	1/2"
MEF49-8-12	1/2"	3/4"
MEF49-10-8	5/8"	1/2"
MEF49-10-12	5/8"	3/4"



Codos de vías forjados	
No. de parte	DE del tubo
MEF55-6	3/8"
MEF55-8	1/2"
MEF55-10	5/8"
MEF55-12	3/4"



T Macho	
No. de parte	DE del tubo
MEF44-6-6-6	3/8"
MEF44-8-8-8	1/2"
MEF44-10-10-10	5/8"



Mamparo RV	
No. de parte	Descripción
MESTF33	3/8" M. Flare x 3/8" M. Flare



Tapones abocinados	
No. de parte	DE del tubo
MEP2-4	1/4"
MEP2-6	3/8"
MEP2-8	1/2"
MEP2-12	3/4"



T Hembra	
No. de parte	FNPT
ME415-01	1/4"



Tapones abocinados	
No. de parte	DE del tubo
ME1695-4	1/4"
ME1695-6	3/8"
ME1695-8	1/2"
ME1695-12	3/4"



Uniones de tubo		
No. de parte	MNPT	MNPT
MEF216-2	1/8"	1/8"
MEF216-4	1/4"	1/4"
MEF216-6	3/8"	3/8"
MEF216-6-8	3/8"	1/2"
MEF216-8	1/2"	1/2"
MEF216-8-4	1/2"	1/4"
MEF216-12	3/4"	3/4"



Adaptador abocinado invertido		
No. de parte	Descripción	Accesorio
ME2132	1/4" F. Inv. Flare x 1/4" MNPT	ME2131 1/4" Inverted Flare Plug



Tuerca	
No. de parte	DE del tubo
MEF41-6	3/8"



CONEXIONES CGA 555

Los adaptadores CGA 555 son conexiones estándar de salida de válvula de cilindro para extracción de butano o propano líquido. Están diseñadas para soportar presiones de hasta 3,000 psig.

No. de parte	Entrada	Salida
ME306	Hembra CGA 555	1/4" MNPT
ME307	Hembra CGA 555	9/16"-18 macho izquierda
ME308	Hembra CGA 555	POL hembra



ME306



ME308

No. de parte	Tapón con cadena
ME309-1	CGA 555



ME309-1

CONEXIONES DE GAS DE ALTA PRESIÓN

No. de parte			DI de la Manguera.	Roscas
Ensamble de Conexión de manguera	Solo la conexión de manguera	Solo la tuerca		
ME23C	ME23C-1	ME23C-2	1/4"	9/16"-18 hembra izquierda
ME23E	ME23E-1	ME23C-2	3/8"	9/16"-18 hembra izquierda



ME23C

No. de parte		Conexión	POL Descripción
POL macho de nariz dura	POL macho de nariz suave		
ME1650	ME1650SN	9/16"-18 macho izquierda	Tuerca de 7/8"
ME1651	—	9/16"-18 macho izquierda	Tuerca de 1-1/8"
ME1689	ME1645-78N	9/16"-18 macho izquierda	Exceso de flujo de .9 GPM, tuerca de 7/8"
—	ME1645	9/16"-18 macho izquierda	Exceso de flujo de .9 GPM, volante de plástico
ME1687	—	9/16"-18 macho izquierda	Exceso de flujo de .9 GPM, tuerca de 1-1/8"
ME1689-EX18	—	9/16"-18 macho izquierda	Exceso de flujo de 1.8 GPM, tuerca de 7/8"

POL de nariz suave



POL de nariz dura



Bujes de salida		
No. de parte	Rosca macho izquierda	Roscas
ME24C	9/16"-18	1/4" MNPT
ME24E	9/16"-18	3/8" MNPT
ME24F	9/16"-18	1/2" MNPT
ME26C	9/16"-18	9/16"-18 macho izquierda



ME24C

ADVERTENCIA: Una válvula de exceso de flujo no se activará si hay una ruptura o fuga aguas abajo de la válvula que no iguale o exceda el flujo de cierre de la válvula o si la válvula de exceso de flujo instalada excede la capacidad de flujo del sistema. Véase la página de Advertencia sobre el exceso de flujo para más información en relación con el uso de dispositivos de exceso de flujo

CONEXIONES DE MANGUERAS

No. de parte					
Latón		Acero ¹		DI de manguera	Roscas
4 lengüetas, baja presión	7 lengüetas alta presión	4 lengüetas	4 lengüetas con orificio de 3/64"		
ME4631	—	—	—	1/4"	1/8" FNPT
ME4632	ME5632	—	—	1/4"	1/4" FNPT
ME4633	ME5633	—	—	1/4"	3/8" FNPT
ME4652	—	—	—	3/8"	1/4" FNPT
ME4653	ME5653	—	—	3/8"	3/8" FNPT
ME4654	—	—	—	3/8"	1/2" FNPT
ME4231	ME5231	—	—	1/4"	1/8" MNPT
ME4232	ME5232	—	—	1/4"	1/4" MNPT
ME4233	ME5233	—	—	1/4"	3/8" MNPT
—	—	A6132	A6133	3/8"	1/8" MNPT
ME4252	—	A1132	A1133	3/8"	1/4" MNPT
ME4253	ME5253	—	—	3/8"	3/8" MNPT
ME4254	—	—	—	3/8"	1/2" MNPT
—	—	A6138	A6139	1/2"	1/8" MNPT
—	—	A1138	A1139	1/2"	1/4" MNPT
ME4273	—	—	—	1/2"	3/8" MNPT
ME4274	ME5274	—	—	1/2"	1/2" MNPT
ME4293	—	—	—	5/8"	3/8" MNPT
ME4835	ME5835	—	—	1/4"	Macho abocinado de 3/8"
ME4855	—	—	—	3/8"	Macho abocinado de 3/8"
ME4857	—	—	—	3/8"	Macho abocinado de 1/2"
—	ME5133	—	—	1/4"	Abocinado invertido macho de 1/4"
ME4333	—	—	—	1/4"	Abocinado hembra giratoria de 1/4"
ME4335 ²	ME5334 ^{5,6} ME5335	—	—	1/4"	Abocinado hembra giratoria de 3/8"
ME4355 ³	ME5336 ⁶ ME5355	—	—	3/8"	Abocinado hembra giratoria de 3/8"
ME4357	ME5357	—	—	3/8"	Abocinado hembra giratoria de 1/2"
ME4377 ⁴	ME5377	—	—	1/2"	Abocinado hembra giratoria de 1/2"

1—Clasificada para Gas LP y NH3 4—ME4377-1 (solo lengüeta); ME4377-2 (solo tuerca)
 2—ME4335-1 (solo lengüeta); ME4335-2 (solo tuerca) 5—ME5334-1 (solo lengüeta)
 3—ME4355-1 (solo lengüeta); ME4355-2 (solo tuerca) 6—Tuerca forjada



ME4652



ME5632



ME5233



ME4252



A1132



ME4835



ME5133



ME5335



FÉRULAS Y PARCHES DE MANGUERA



ME7327



ME27C



ME27E

No. de parte	DI	OAL	Part No.	DI	OAL
ME7323	.525"	1"	ME7329	.687"	1"
ME7324	.531"	1"	ME7330	.718"	1"
ME7325	.562"	1"	ME7331	.750"	1"
ME7326	.593"	1"	ME7332	.781"	1"
ME7327	.625"	1"	ME7333	.812"	1"

No. de parte	DI de manguera
ME27C	1/4" x 1/4"
ME27E	3/8" x 3/8"

DETECTOR DE FUGAS DE BAJA TEMPERATURA

Detector de fugas de uso general para todos los gases a presión. Diseñado para detectar fugas en juntas en 5 segundos de una aplicación correcta a temperaturas de hasta -40° F

No. de parte	Tamaño	Descripción
ME-LD02	2 onzas	Botella spray
ME-LD1	8 onzas	Tapón y embarrador
ME-LD16	16 onzas	Tapón y cepillo
ME-LD2	1 galón	Tanque



ME-LD02



ME-LD16



ME-LD2

BLOQUES DE PRUEBAS DE ALTA PRESIÓN

Diseñado para probar líneas de alta presión aguas abajo de la válvula del tanque válvula por fugas en el sistema. Esta válvula de purga opcional permite ajustar la presión de la línea a la presión de prueba deseada.

No. de parte	Entrada	Salida	PSIG	Válvula de venteo instalada de fábrica
MEJ600	POL macho de nariz dura	POL hembra	0-300	No
MEJ601	POL macho de nariz dura	POL hembra	0-300	Sí
MEJ601-WOG*	POL macho de nariz dura	POL hembra	—	Sí

* Sin manómetro



MEJ600



MEJ601



KITS Y ADAPTADORES DE PRUEBA DE BAJA PRESIÓN

Estos kits están diseñados para verificar fugas de gas, revisando la presión de la línea en un aparato. Cada kit incluye caja, manómetro y manguera de goma con campana en el extremo.

CARACTERÍSTICAS

- Capacidad de 0 - 35" columna de agua
- Los modelos de manómetro ajustable se pueden restablecer a ceros con el desarmador incluido
- Manguera de goma de tres pies con campana en el extremo



ME50-2



ME50P-5



ME60P-2



ME50P-2



ME1332

Kit con caja	No. de parte				
	Solo manómetro y manguera	Manómetro y conexión de manguera de lengüetas	Manómetro y conexión de 1/4" MNPT	Manómetro ajustable	Adaptador de manómetro
ME60P-2	ME60P-5	—	ME60-2	Sí	ME1328 (DE 3/8") ME1331 (DE 1/2") ME1332 (DE 5/8")
ME50P-2	ME50P-5	ME50-2	ME50-2-01	No	

AMIGO DEL REPARADOR

Amigo del reparador (METL051 y METL052) eliminan la molestia de cargar con muchos bujes y conexiones a cada tarea. Tiene tres roscas en un extremo con una conexión de manguera y una de 1/8" MNPT en el otro. Se puede poner fácilmente una manguera en cualquier extremo y conectarla al manómetro u otro medidor de flujo en el otro para revisar la presión de la línea en un aparato.

No. de parte	Conexión	Conexión
METL051	5/16"-32 Macho / 1/8" MNPT / 1/2" MNPT	Conexiones T de manguera de prueba/1/8" MNPT
METL052	5/16"-32 Macho / 1/8" MNPT / 1/4" MNPT	Conexiones T de manguera de prueba/1/8" MNPT



METL051

UNIDAD DE PRUEBAS DE BAJA PRESIÓN



MEJ610/30

Diseñados para probar fugas en sistemas de baja presión. La válvula check instalada de fábrica permite presurizar la línea y ajustarla a la presión de prueba deseada.

No. de parte	Entrada	PSIG
MEJ610/15	3/4" FNPT	0-15
MEJ610/30	3/4" FNPT	0-30
MEJ610/60	3/4" FNPT	0-60
MEJ610/100	3/4" FNPT	0-100



Made in the U.S.A.

ACCESORIOS DE PRUEBAS DE PRESIÓN

Estos accesorios se adaptan fácilmente a los equipos de pruebas de presión estándar de la industria y proveen de una forma confiable, de bajo costo y permanente de probar líneas de alta y baja presión en instalaciones de tanques domésticos.

CARACTERÍSTICAS

- Método confiable para probar puertos de alta y baja presión
- Provee un método eficiente de purga de vapor para la equalización de presión y lecturas más exactas
- Provee un método de bajo costo de purgar vapor del equipo de pruebas antes de desconectar Salida
- Manómetro de alta calidad con



MEJ603HP

No. de parte	Salida	Entrada	PSIG	Válvula de venteo instalada de fábrica
MEJ602*	1/4" FNPT	1/4" MNPT	—	Sí
MEJ603LP	1/4" FNPT	1/4" MNPT	0-15	Sí
MEJ603HP	1/4" FNPT	1/4" MNPT	0-300	Sí

* Without gauge

Estos accesorios son para reguladores de primera etapa con puertos de presión ya sea aguas arriba o aguas abajo.

No. de parte	Conexión	Conexión	Largo aprox.
1/4" Hose ID			
MER432-6	1/8" MNPT	1/4" FNPT	6"
MER432-12	1/8" MNPT	1/4" FNPT	12"



Serie MER432

Diseñados como una forma de bajo costo de instalar permanentemente un puerto de presión aguas arriba o aguas abajo del regulador de primera etapa. El puerto con orificio del #54 provee una presión de línea controlada para lecturas exactas y protege el equipo de prueba de picos de presión y permite la fácil instalación de dispositivos de monitoreo de presión de prueba.

No. de parte		Conexión	Conexión	Agujero del puerto con orificio del #54
Con tapón	Sin tapón			
ME295	ME295-1	POL macho de nariz dura	POL hembra	1/8" FNPT
ME295SN	ME295SN-1	POL macho de nariz suave	POL hembra	1/8" FNPT
ME296	ME296-1	1/4" MNPT	1/4" FNPT	1/8" FNPT
ME297	ME297-1	3/8" MNPT	3/8" FNPT	1/8" FNPT
ME298	ME298-1	1/2" MNPT	1/2" FNPT	1/8" FNPT
—	MEJ595	1/2" MNPT	1/2" FNPT	1/4" FNPT sin orificio
ME299	ME299-1	3/4" MNPT	3/4" FNPT	1/8" FNPT



ME295-1

ME296-1

MEJ595

Orificio del #54

No. de parte	Conexión	Conexión	Descripción
MEJ604	1/4" FNPT	1/8" MNPT	Extensión



Esta válvula check permite presurizar y ajustar la línea a la presión deseada a través de la misma válvula.

No. de parte	Conexión	Conexión	Sellador de rosca
MEJ607-02	1/4" MNPT	5/16"-32 Macho	No
MEJ608-02	1/8" MNPT	5/16"-32 Macho	No
MEJ608B-02	1/8" MNPT	5/16"-32 Macho	Sí

NOTA: Para ayudar a evitar la falla de la válvula, el tapón debe estar en la válvula cuando la línea no esté presurizada o ajustada. Cualquier basura, suciedad, agua u otros contaminantes puede atascar la válvula o comprometer la superficie de sellado haciendo que la válvula fugue.



No. de parte	Conexión	Conexión
ME10BTK-1-01	1/8" FNPT	5/16"-32 Hembra



KIT DE VENTEO DE REGULADOR Flex-Vent™

El kit Flex-Vent™ de MEC es una solución segura y fácil para ventilar los reguladores de Gas LP en donde no haya fuentes de ignición ni otros peligros de fuego. Cumplen todos los requisitos del nuevo material flexible señalado en la edición 2011 de la norma 58 de la NFPA, sección 5.8.3.1 (3).



**Serie
ME960**

CARACTERÍSTICAS

- Manguera de durable PVC, estable a los rayos UV para uso con vapor de Gas LP
- Entrada giratoria de 3/4" NPT para fácil instalación
- Ensamble de ventila estándar de 90° con malla
- Viene con mordazas y tornillos de montaje
- Extremos crimpados para máxima durabilidad
- Disponible en largos de 3, 4, 6 y 10 pies*



ME900-6

No. de parte	Descripción	Accesorios
ME960-36	Kit Flex-Vent MEC – extremos fijos - 3 pies	Ensamble de ventila de regulador a 90° ME900-6
ME960-48	Kit Flex-Vent MEC – extremos fijos - 4 pies	
ME960-72	Kit Flex-Vent MEC – extremos fijos - 6 pies	
ME960-120	Kit Flex-Vent MEC – salida universal (no crimpada) - 10 pies	
ME960-120C	Kit Flex-Vent MEC - salida universal (crimpada) - 10 pies	

* Largos especiales disponibles a pedido

BANDA DE LUCES LED DE 12V

Tira universal de luces LED que se puede instalar en cualquier lugar para proveer de iluminación extra donde la necesite.

CARACTERÍSTICAS

- Brillantes LED blancos
- Adhesivo 3M pre-aplicado para fácil instalación
- Se puede cortar a cualquier largo

No. de parte	Descripción
MEP104-95	Banda de luces LED



	No. de parte	Descripción
Adaptadores Acme	ME251-02	3-1/4", Malla Acme
	ME251-03	3-1/4", Anillo de retención Acme para malla
Empaques Acme	MEW4	1-1/4", Empaque plano Acme para combustible de motor
	MEW3	1-1/4", Empaque plano Acme
	MEW2	1-3/4", Empaque plano Acme
	MEW5	2-1/4", Empaque plano Acme
	MEW6	3-1/4", Empaque plano Acme
Válvulas de no retroceso	ME870-6-06	3/4", O-ring para válvulas de no retroceso
	ME870-10-06	1-1/4", O-ring para válvulas de no retroceso
	ME870-16-06	2", O-ring para válvulas de no retroceso
	ME870-24-06	3" O-ring para válvulas de no retroceso
Válvulas de combinación	ME815K	Ensamble de bonete para ME830
Válvulas para llenado de tanques	ME601-902	Repuesto de tapón Acme H c/cadena de 1-3/4" - de plástico
	ME601-6SRK	kit completo de reparación de sellos para válvula para llenado ME601-6
	ME601-10SRK	kit completo de reparación de sellos para válvula para llenado ME601-10
	ME601-10-108	Empaque de cuerpo de nylon de repuesto para ME601-10
	ME601-10-901	Repuesto de cabezal del asiento de la válvula moldeado para ME601-10
Válvulas de cierre de emergencia (VCE)	ME980-903K	1-1/4"-3", ensamble de seguro de cable VCE
	ME980-904K	1-1/4"-3" ensamble de seguro neumático VCE
	ME980-905	Mecanismo remoto universal de liberación de cable activado térmicamente
	ME980-905-25	Mecanismo remoto universal de liberación de cable activado térmicamente con 25' de cable
	ME980-905-50	Mecanismo remoto universal de liberación de cable activado térmicamente con 50' de cable
	ME980-906-25	Cable universal de liberación remota - 25'
	ME980-906-50	Cable universal de liberación remota - 50'
	ME980-907	Codo remoto activado térmicamente 1/4" cc entrada - Para sistemas de seguro neumático
	ME980HRK	Ensamble de manija de repuesto VCE de 1-1/4"-3".
	ME980-6K	Kit de reparación completo de VCE de 3/4" - 1"
	ME980-6SRK	Kit de reparación de sello de VCE de 3/4" - 1"
	ME980-10-901	Ensamble de repuesto de columpio de válvula back check (VCE) de 1-1/4"
	ME980-16-901	Ensamble de repuesto de columpio de válvula back check (VCE) de 2"
	ME980-24-901	Ensamble de repuesto de columpio de válvula back check (VCE) de 3"
	ME980-10K	Kit completo de reparación de válvula (VCE) de 1-1/4"
	ME980-16K	Kit completo de reparación de válvula (VCE) de 2"
	ME980-24K	Kit completo de reparación de válvula (VCE) de 3"
	ME980-10SRK	Kit de reparación de sello (VCE) de 1-1/4"
	ME980-16SRK	Kit de reparación de sello (VCE) de 2"
	ME980-24SRK	Kit de reparación de sello (VCE) de 3"
Válvulas internas roscadas Excelerator de 1-1/4"	ME990-10-VRK	Kit de reconstrucción de válvula interna Excelerator 1-1/4"
	ME990-10-SRK	Kit de reparación de sello de válvula interna Excelerator 1-1/4"
	ME990-10-PRK	Kit de reparación del empaque del vástago de la válvula interna Excelerator de 1-1/4"
	ME990-10-PGA	Ensamble de la glándula del empaque del vástago de la válvula interna Excelerator 1-1/4"
	ME990-10-106-35	Resorte de válvula interna de exceso de flujo Excelerator de 1-1/4" - 35 GPM (Azul)
	ME990-10-106-55	Resorte de válvula interna de exceso de flujo Excelerator de 1-1/4" - 55 GPM (Verde)
	ME990-10-106-85	Resorte de válvula interna de exceso de flujo Excelerator de 1-1/4" - 85 GPM (Naranja)
	ME990-10-129	Palanca manual de válvula interna Excelerator de 1-1/4"
	MEP147-01	Anillo conector de cable de acero enchapado de 1-1/4" para válvulas internas de 1-1/4"-3"

	No. de parte	Descripción
Válvulas internas roscadas Excelerator de 2" y 3" y cuerpo en T roscado	ME990-140	Palanca de operación manual Excelerator de 2"-3"
	ME990-160	Enlace fusible universal de válvula interna de 212 grados
	ME990-16-VRK	Kit de reconstrucción de válvula interna Excelerator de 2"
	ME990-16-SRK	Kit de reparación de sello de válvula interna Excelerator de 2"
	ME990-24-VRK	Kit de reconstrucción de válvula interna Excelerator de 3", 3"DF, 3"DFM
	ME990-24-SRK	Kit de reparación de sello de válvula interna Excelerator de 3", 3"DF, 3"DFM
	ME990-PRK	Kit de reparación de empaque del vástago de la válvula interna Excelerator de 2" y 3"
	ME990-PGA	Ensamble de glándula de empaque del vástago de la válvula interna Excelerator de 2" y 3"
	ME990-16-106-110	Resorte de exceso de flujo de válvula interna Excelerator de 2" - 110GPM (Amarillo)
	ME990-16-106-160	Resorte de exceso de flujo de válvula interna Excelerator de 2" - 160GPM (Verde)
	ME990-16-106-260	Resorte de exceso de flujo de válvula interna Excelerator de 2" - 260GPM (Azul)
	ME990-106-175	Resorte de exceso de flujo de válvula interna Excelerator de 3"- 175GPM (Morado)
	ME990-106-250	Resorte de exceso de flujo de válvula interna Excelerator de 3"- 250GPM (Negro)
	ME990-106-300	Resorte de exceso de flujo de válvula interna Excelerator de 3"- 300GPM (Verde)
	ME990-106-375	Resorte de exceso de flujo de válvula interna Excelerator de 3"- 375GPM (Amarillo)
	ME990-106-400	Resorte de exceso de flujo de válvula interna Excelerator de 3"- 400GPM (Rojo)
	ME990-106-475	Resorte de exceso de flujo de válvula interna Excelerator de 3"- 475GPM (Plata)
	ME990-106-500	Resorte de exceso de flujo de válvula interna Excelerator de 3"- 500GPM (Blanco)
	MEP147-01	Anillo conector de cable para válvulas internas de 1-1/4"-3"
Válvulas internas Excelerator de 3" bridadas y doble bridadas	ME990-3DF-121	Tuerca de retención de guía automática del cabezal del asiento para válvulas internas Excelerator de Doble brida de 3"
	ME990-3DF-122	Perno de rodillo de la tuerca de retención para válvulas internas Excelerator de Doble brida de 3"
	ME990-3DF-138	Postes de montaje de malla para válvulas internas Excelerator de Doble brida de 3"
	ME990-3DF-144	Malla de filtro perforada para válvulas internas Excelerator de Doble brida de 3"
	ME990-3DF-145	Cubierta de filtro perforado para válvulas internas Excelerator de Doble brida de 3" - Acero inoxidable
	ME990-3DF-146	Poste, tuerca de montaje de malla para válvulas internas Excelerator de Doble brida de 3"
	ME990-3DF-148	Ménsula de la guía del vástago para válvulas internas Excelerator de Doble brida de 3"
	ME930-244	Tornillo #10-32de la ménsula de la guía del vástago para válvulas internas Excelerator de Doble brida de 3"
	ME990-151	Tornillo de montaje al tanque de 3-1/2" OAL para válvula interna de 3"
	ME904SK-02	Turca hexagonal estándar 3/4-10 B8 de mamelón de montaje de válvula interna de 3"
	ME990-3DF-153	Empaque de la brida de entrada de la válvula interna de doble brida de 3" Excelerator
	ME904S-3F-027	Empaque de la brida de entrada modificada para válvula Excelerator de doble brida de 3" Salida/3"
	ME990-3DFO-102	Soporte de compensación 1/2-13UNC-2A x 5/16-24UNF-2A x 1.67" OAL - SS
	ME990-3DFO-103	Tapón de glándula de compensación 1-3/8-12UNF-2A x 1-5/8" HX - SS
	Válvulas internas bridadas de 4" Excelerator	MEP990-4F
ME990-4F-VRK		Kit de reconstrucción de válvula interna de 4" Excelerator
ME990-4F-SRK		Kit de reparación del sello de válvula interna de 4" Excelerator
ME990-4F-PRK		Kit de reparación del empaque del vástago de la válvula interna Excelerator de 4"
ME990-4F-PGA		Ensamble de glándula del empaque del vástago de la válvula interna Excelerator de 4"
ME990-4F-146		Tornillo de retención de malla - 1/4-28 para válvula interna de 4" Excelerator
ME990-4F-153		Empaque de la brida de entrada de la válvula interna de 4" Excelerator
ME990-4F-172		Empaque de la brida de salida de la válvula interna Excelerator de 4"
ME990-4F-106-375		Resorte de exceso de flujo de válvula interna Excelerator de 4" - 375GPM (Cian)
ME990-4F-106-500		Resorte de exceso de flujo de válvula interna Excelerator de 4" - 500GPM (Negro)
ME990-4F-106-650		Resorte de exceso de flujo de válvula interna Excelerator de 4" - 650GPM (Verde)
ME990-4F-106-850		Resorte de exceso de flujo de válvula interna Excelerator de 4" - 850GPM (Amarillo)
ME990-4F-106-1250		Resorte de exceso de flujo de válvula interna Excelerator de 4" - 1250GPM (Rojo)
ME990-4F-106-1500		Resorte de exceso de flujo de válvula interna Excelerator de 4" - 1500GPM (Blanco)



	No. de parte	Descripción
Válvulas internas bridadas de 4" Excelerator	ME990-4F-144	Malla de filtro perforada para válvula interna Excelerator de 4" - Acero inoxidable
	ME990-4F-145	Tapón de filtro perforado de válvula interna Excelerator de 4" - Acero inoxidable
	ME990-4F-162	Malla de filtro de válvula interna Excelerator de 4" /Tapón con malla del #5
	ME990-4F-151	Mamelón de montaje de válvula interna de 4", 6-3/4" OAL B7 recubierto de xilano
	ME990-152	Tuerca hexagonal de mamelón de montaje de 3/4-10 B8 para válvula interna modificada de 3" y de 4"
	ME990-3F-24-150	Camisa / buje de montaje de válvula interna de 3 y 4"
Excelerator Alto flujo VCE de tanque de ferrocarril	ME983-SRK	kit de reparación de sello de VCE de tanque de ferrocarril y alto flujo Excelerator - Nitrilo
	ME983-VRK	Kit completo de reparación de VCE de tanque de ferrocarril y alto flujo Excelerator - Nitrilo
	ME983-119-150	Repuesto de resorte de exceso de flujo - VCE de tanque de ferrocarril y alto flujo Excelerator de 150 GPM
	ME983-119-250	Repuesto de resorte de exceso de flujo - VCE de tanque de ferrocarril y alto flujo Excelerator de 250 GPM
	ME983-119-500	Repuesto de resorte de exceso de flujo - VCE de tanque de ferrocarril y alto flujo Excelerator de 500 GPM
	ME983-121	Repuesto de niple de desconexión rápida para VCE de tanque de ferrocarril y alto flujo Excelerator
Válvulas de Exceso Excelsa-Flange	MEP183-102	Pernos de par de reemplazo
Válvulas externas de alivio de presión	MEPS-UT12X	Reemplazo de Poly Cap para MEVS-PVE431 & 431B
	MEPS-431	Adaptador Pipeaway para MEVS-PVE431 & 431B de 1" FNPT
	MEV250-015	Deflector de agujero de drenado de Acero inoxidable de la serie MEV250
	MEV250-013	Guardapolvos con cadena para válvula de alivio
Adaptadores check de llenado	ME571-06	Reemplazo de anillo espaciador de plástico para ME571
	ME571-2-03	Repuesto de empaque de nariz para ME571
Kit de ventila de regulador Flex-Vent	ME900-6	Ensamble de ventila de regulador a 90 con filtro
	ME960-106	Mordaza de manguera
	ME960-107	Tornillo de anclaje
Medidores flotadores Accu-Max	ME930-905	Carátula DOT de 4" de la serie ME930—Glocon/Negra
	ME930C-905	Carátula DOT de 4" de la serie ME930—Plata/Negra
	ME940-905	Carátula ASME de 8" de la serie ME940—Glocon/Negra
	ME940C-905	Carátula ASME de 8" de la serie ME940—Plata/Negra
Válvula check indicadora de flujo	ME981-901	Repuesto de carátula indicadora de check de columpio de 1-1/4" - 3"
Tapones fusibles	ME205-013	Tapón térmico de seguridad de 1/8" MPT
	ME206-09	Tapón térmico de seguridad de 3/8 MPT, 212 grados
Gas Box	ME952-07	Guardapolvos de las series ME951 y ME952
Válvulas de globo y angulares	ME815K	Ensamble de bonete completo para válvulas angulares y globo de 1/2", 3/4" y 1"
	ME815-10BRK	Ensamble de bonete completo para válvulas angulares y globo de 1-1/4" y 1-1/2"
	ME815-10SRK	Kit de reparación de sello de repuesto para válvulas angulares y globo de 1-1/4" y 1-1/2"
	ME815-10/16HRK	Repuesto de manija y tuerca de retención para válvulas angulares y globo de 1-1/4", 1-1/2" y 2"
	ME815-16BRK	Ensamble de bonete completo para válvulas angulares y globo de 2"
	ME815IBC-16BRK	Ensamble completo de bonete para válvulas angulares y globo con back check integrada de 2"
	ME815P-16BRK	Ensamble completo de bonete para válvulas angulares y globo con piloto 2"
	ME815-16SRK	Kit de reparación de sello de repuesto para válvulas angulares y globo de 2"
	ME815IBC-16SRK	Kit de reparación del sello de repuesto para válvulas angulares y globo con back check integrada de 2"
	ME815P-16SRK	Kit de reparación del sello de repuesto para válvulas angulares y globo con piloto de 2"
	ME815-24BRK	Ensamble de bonete de repuesto para válvulas angulares y globo de 3"
	ME815-24SRK	Kit de sello de repuesto para válvulas angulares y globo 3"
	ME815-24HRK	Kit de manija de repuesto para válvulas angulares y globo 3"
	ME825-3F-BRK	Kit completo de reparación de bonete para válvula bridada de globo de 3"
	ME825-3F-SRK	Kit de reparación del sello de válvula bridada de globo 3"
	ME825-4F-BRK	Kit completo de reparación de bonete de válvula bridada de globo de 4"

	No. de parte	Descripción
Válvulas de globo y ángulo	ME825-4F-SRK	4" Flanged Globe Valve Seal Repair Kit
	ME980SK-24	Kit de mamelón de brida de VCE y válvula de globo de 3" y 4"-300LB
	ME904S-3F-027	Empaque de brida de anillo en espiral - acero al carbón de 3"-300 LB
	ME904S-4F-027	Empaque de brida de anillo en espiral - acero al carbón de 4"-300 LB
Válvulas de bypass de Alto flujo	ME840-6K	Kit completo de reparación de bypass de alto flujo de 3/4" y 1" - Sin el resorte
	ME840-6SRK	Kit completo de reparación del sello de la válvula bypass de alto flujo de 3/4" y 1"
	ME840-8-108-60	Repuesto de resorte de 25-60 PSI de válvula bypass de alto flujo de 3/4" y 1"
	ME840-8-108-150	Repuesto de resorte de 50-150 PSI de válvula bypass de alto flujo de 3/4" y 1"
	ME840-8-108-225	Repuesto de resorte de 100-225 PSI de válvula bypass de alto flujo de 3/4" y 1"
	ME870-24-06	Repuesto de O-ring del boneta de válvula bypass de alto flujo de 3/4" y 1"
	ME840K	Kit completo de reparación de bypass de alto flujo de 1-1/4" - 2" - Sin el resorte
	ME840SRK	Kit de reparación del sello de bypass de alto flujo de 1-1/4" - 2"
	ME840-16-108-40	Resorte de 20-40 PSI de la válvula bypass de alto flujo de 1-1/4" - 2"
	ME840-16-108-70	Resorte de 41-70 PSI de la válvula bypass de alto flujo de 1-1/4" - 2"
	ME840-16-108-90	Resorte de 71-90 PSI de la válvula bypass de alto flujo de 1-1/4" - 2"
	ME840-16-108-125	Resorte de 91-125 PSI de la válvula bypass de alto flujo de 1-1/4" - 2"
	ME840-16-108-150	Resorte de 126-150 PSI de la válvula bypass de alto flujo de 1-1/4" - 2"
	ME868-16-05	O-Ring universal de brida de 4 tornillos de 1-1/4" - 2"
	ME840-16-109	O-Ring universal de bonete de 1-1/4" - 2"
	ME840-16-110	O-Ring universal del resorte guía de 1-1/4" - 2"
	ME840-16-104	Cabezal universal del asiento de la válvula de 1-1/4" - 2" - Acero inoxidable
	ME840C-16-104	Cabezal del asiento de la válvula estilo clásico de 1-1/4" - 2" - Acero inoxidable
	ME840-24K	Kit completo de reparación de bypass de alto flujo de 3" - Sin el resorte
	ME840-24SRK	Kit de reparación del sello de bypass de alto flujo de 3"
ME840-24-105-100	Resorte de 0-100 PSI de la válvula bypass de alto flujo de 3"	
ME840-24-105-200	Resorte de 100-200 PSI de la válvula bypass de alto flujo de 3"	
Mordazas de manguera	ME3162-08-02K	1 par de mordazas de manguera y tornillos de 1/2"
	ME3162-12-02K	1 par de mordazas de manguera y tornillos de 3/4"
	ME3162-16-02K	1 par de mordazas de manguera y tornillos de 1"
	ME3162-20-02K	1 par de mordazas de manguera y tornillos de 1-1/4"
	ME3162-24-02K	1 par de mordazas de manguera y tornillos de 1-1/2"
	ME3162-32-02K	1 par de mordazas de manguera y tornillos de 2"
Funda para punta de manguera	MEP801-03	Camisa de funda de uretano negro serie MEP801
	MEP801-04	Correa de funda de uretano negro serie MEP801
Con. gir. punta de manguera	ME850SS-K	Kit de reparación del sello
Válvulas punta de mangueras	ME800-HRK	Kit de reparación de manija, series ME800 y ME800EXT
	ME800-LSRK	Kit de reparación del sello inferior, series ME800 y ME800EXT
	ME800-SARK	Kit de reparación del ensamble del vástago, series ME800 y ME800EXT
	ME800-USRK	Kit de reparación del sello superior, series ME800 y ME800EXT
Regulador Industrial de la serie MEGR-164	MEGR-164-03	Diafragma de repuesto para regulador de la serie MEGR-164
Regulador Industrial de la serie MEGR-198H	MEGR-198H-03	Diafragma de repuesto para regulador de la serie MEGR-198H
Regulador Industrial de la serie MEGR-1133	MEGR-1133H-01/05	Resorte de 2-5PSI para el regulador de la serie MEGR-1133H
Regulador Industrial de la serie MEGR-CS1200	MEGR-CS1200-02/25	Orificio de 1/4" para la serie MEGR-CS1200
	MEGR-CS1200-02/312	Orificio de 5/16" para la serie MEGR-CS1200
	MEGR-CS1200-02/38	Orificio de 3/8" para la serie MEGR-CS1200
	MEGR-CS1200-02/50	Orificio de 1/2" para la serie MEGR-CS1200
	MEGR-CS1200-01/6.5	Resorte de 3.5-6.5" WC para la serie MEGR-CS1200 - Rojo
	MEGR-CS1200-01/14	Resorte de 6-14" WC para la serie MEGR-CS1200 - Verde
	MEGR-CS1200-01/33	Resorte de 12-33" WC para la serie MEGR-CS1200 - Naranja
	MEGR-CS1200-03	Repuesto de diafragma para la serie MEGR-CS1200

	No. de parte	Descripción
Regulador Industrial de la serie MEGR-S1202	MEGR-S1202-02/50	Orificio de 1/2" para la serie MEGR-S1202
	MEGR-S1202-02/75	Orificio de 3/4" para la serie MEGR-S1202
	MEGR-S1202-02/100	Orificio de 1" para la serie MEGR-S1202
	MEGR-S1202-02/1187	Orificio de 1-3/16" para la serie MEGR-S1202
	MEGR-S1202-01/9	Resorte de 5-9" WC para la serie MEGR-S1202 - Negro
	MEGR-S1202-01/18	Resorte de 8.5-18" WC para la serie MEGR-S1202 - Blanco
	MEGR-S1202-01/30	Resorte de 14-30" WC para la serie MEGR-S1202 - Verde
	MEGR-S1202-01/2	Resorte de 1-2 PSI para la serie MEGR-S1202 - Azul
	MEGR-S1202-01/3.25	Resorte de 1.5-3.25PSI para la serie MEGR-S1202 - Naranja
	MEGR-S1202-01/5	Resorte de 2-5PSI para la serie MEGR-S1202 - Amarillo
	MEGR-S1202-03	Repuesto de diafragma para la serie MEGR-S1202
	Regulador Industrial de la serie MEGR-1289	MEGR-1289-8-01/4.5
MEGR-1289-8-01/15		Resorte de 4-15 PSI para la serie MEGR-1289 1" (Rojo)
MEGR-1289-8-01/20		Resorte de 10-20 PSI para la serie MEGR-1289 1" (Plata)
MEGR-1289-8-01/50		Resorte de 15-50 PSI para la serie MEGR-1289 1" (Verde)
MEGR-1289-8-03		Repuesto de diafragma para la serie MEGR-1289 1"
MEGR-1289-16-01/18		Resorte de 7-18" WC para la serie MEGR-1289 2" (Azul)
MEGR-1289-16-01/2.25		Resorte de .5-2.25PSI para la serie MEGR-1289 2" (Gris)
MEGR-1289-16-01/7		Resorte de 1.75-7 PSI para la serie MEGR-1289 2" (Verde)
MEGR-1289-16-01/10		Resorte de 4-10 PSI para la serie MEGR-1289 2" (Rojo)
MEGR-1289-16-03		Repuesto de diafragma para la serie MEGR-1289 2"
Regulador Industrial de la serie MEGR-1627	MEGR-1627-01/20	Resorte de 5-20 PSI para la serie MEGR-1627 (Amarillo)
	MEGR-1627-01/40	Resorte de 15-40 PSI para la serie MEGR-1627 (Verde)
	MEGR-1627-01/95	Resorte de 10-95 PSI para la serie MEGR-1627Series (Azul)
	MEGR-1627-02/25	Orificio de aluminio de 1/4" para la serie MEGR-1627
	MEGR-1627-02/38	Orificio de aluminio de 3/8" para la serie MEGR-1627
	MEGR-1627-02/50	Orificio de aluminio de 1/2" para la serie MEGR-1627
	MEGR-1627-04	Ensamble de ventila para la serie MEGR-1627
	MEGR-1627-05	Tapón de tornillo de ajuste - Plástico para la serie MEGR-1627
	MEGR-1627-03	Repuesto de diafragma para la serie MEGR-1627
	MEGR-1627-03R	Repuesto de diafragma para la serie MEGR-1627R
Regulador Industrial de la serie MEGR-1630	MEGR-1630-01/10	Resorte de 3-10 PSI para la serie MEGR-1630
	MEGR-1630-01/20	Resorte de 8-20 PSI para la serie MEGR-1630
	MEGR-1630-01/30	Resorte de 17-30 PSI para la serie MEGR-1630
	MEGR-1630-02/25	Orificio de 1/4" para la serie MEGR-1630
	MEGR-1630-02/38	Orificio de 3/8" para la serie MEGR-1630
	MEGR-1630-02/50	Orificio de 1/2" para la serie MEGR-1630
	MEGR-1630-04	Ensamble de ventila para la serie MEGR-1630
	MEGR-1630-03	Repuesto de diafragma para la serie MEGR-1630
Actuadores de válvula interna	ME205-013	Tapón térmico de seguridad de 212° F. para las series ME205, ME205R, ME225, ME226, ME227, ME228, ME552, ME710
	ME206-09	3/8 MPT Conector de seguridad térmica 212 Deg
Llaves	ME530-03	Llave para las series ME530, ME531, ME532 y ME533
	ME578-02	Llave para las series ME578 y ME600
Adaptadores y Válvulas del tanque para remoción de líquido	ME461	Repuesto de tapón de rosca hembra UNS y empaque de 1-5/8" para ME460 y ME462
	ME461S	Repuesto de tapón de rosca hembra UNS y empaque de 1-5/8" para ME462S
	ME461SS	Repuesto de tapón de rosca hembra UNS y empaque de 1-5/8" para ME462SS
	ME458-03	Empaque de nylon para las series ME458, ME460 y ME462
	ME458-04	O-ring de Nitrilo para las series ME458
Kits de prueba de baja presión	ME50-H	Ensamble de manguera y campana para las series ME50P-2 y ME60P-2
	ME60P-2-01	Manómetro de ajuste con desarmador para la serie ME60P-2



	No. de parte	Descripción
Múltiples (Válvulas de alivio)	ME904S-3F-027	Repuesto de Excelerator doble brida con salida de 3" / Empaque de la brida de entrada modificado de 3"
	ME904S-4F-027	Repuesto de empaque Flexatalic para brida modificada de 4" para ME904S-4F
	ME904SK	Kit de mamelones de montaje para Quad-Port, 3/4- 10UNC con tuercas – 8 mamelones
	ME904SK-02	Repuesto de mamelón de montaje y tuerca hexagonal para válvula interna de 3" 3/4-10 B8
	MEV125-109	Repuesto de sello de punta
Moto-Seal	ME795-3-02	Repuesto de ensamble de bonete para las válvulas de las series ME670, ME671, ME672 y ME673
Válvulas multipropósito de extracción	ME670-BRK	Repuesto de kit de reparación del sello para las válvulas de las series ME670, ME671, ME672 y ME673
	ME670-SRK	Repuesto de Kit de reparación del sello superior del vástago para las válvulas de las series ME670, ME671, ME672 y ME673
	ME670-USRK	Repuesto de kit de reparación de manija para las válvulas de las series ME670, ME671, ME672 y ME673
	ME670-HRK	Repuesto de ensamble de bonete para las válvulas de las series ME671IBC
	ME671IBC-BRK	Repuesto de kit de reparación del sello para las válvulas de las series ME671IBC
	ME671IBC-SRK	Repuesto de placa de datos para ME670DEX
	ME670-107	Repuesto de placa de datos para ME670DBC
	ME670-108	Repuesto de ensamble completo de bonete de válvula ASME/DOT con volante
Válvulas multiservicio de vapor para tanques ASME	ME9101C1BRK	Repuesto de ensamble completo de bonete de válvula ASME/DOT con volante
	ME9101BRK	Repuesto ensamble universal de reparación de bonete, con volante- para todas las válvulas de servicio MEC
	ME9101C1-102	Repuesto de volante de válvula de servicio ASME/DOT - Zinc
	ME9101P5-109	Repuesto de tornillo de retención universal de volante #10-32
	ME9101P5-114	Repuesto de sello de bonete universal de válvula de servicio
	ME662-901K	Repuesto de kit de válvula de llenado doble check para ME662
	ME663	Repuesto de doble válvula check de retorno de vapor de 3/4" MNPT x 1-1/4" ACME
O-rings	568-110-01	O-ring POL
	ME220M-02	O-ring para válvula de servicio de combustible de motor ME220M
Adaptadores POL	ME1002A	POL macho de nariz dura x 1/4" MNPT—solo la cola
	ME1002B	Tuerca POL de 7/8"
	ME1002BLH	Tuerca POL de 1-1/8"
	ME1600AH	Volante POL hexagonal de latón
	ME1600AR	Volante POL redondo de latón
	ME1630-02	Volante de plástico para tuerca POL de 7/8"
	ME1630-03	Resorte para volante de plástico
Acopladores de llenadora POL	ME390WR-1	POL de nariz suave M. de 6" con O-ring x vástago de 1/4" MNPT—Latón
	ME390SWR-1	POL de nariz suave M. de 6" con O-ring x vástago de 1/4" MNPT—Acero inoxidable
	ME390-2H	Extensión de rosca macho izquierda de .880 con manija forjada
Válvulas de cierre rápido para llenado de cilindros	ME791K	Kit de reparación de bonete de la serie sin seguro
	ME792K	Kit de reparación de bonete de la serie con seguro
Válvulas de servicio	ME9101BRK	Repuesto de ensamble de bonete universal MEC sin volante
	ME9101C1BRK	Ensamble de bonete de válvula de servicio MEC de 100LB. con volante
	ME9101P5BRK	Ensamble de bonete de válvula de servicio para combustible de motor MEC con volante
	ME9101C1-102	Repuesto de volante universal de válvula de servicio POL
	ME9101P5-105	Repuesto de volante universal de válvula de servicio de combustible de motor
	ME9101P5-109	Repuesto de tornillo de volante #10-32 - Acero inoxidable
	ME9101P5-113	Repuesto de placa de datos de válvula de servicio de combustible de motor
	ME9101P5-114	Repuesto sello de bonete universal - Nylon



	No. de parte	Descripción
Checks de válvula de columpio de mirilla de flujo	ME875S-16-05	Mirilla ME875S-16
	ME875S-16-06	Empaque de mirilla ME875S-16
	ME875S-16-07	Sello de O-ring de Nitrilo ME875S-16
	ME875S-24-05	Mirilla ME875S-24
	ME875S-24-06	Empaque de mirilla ME875S-24
	ME875S-24-07	Sello de O-ring de Nitrilo ME875S-24
Válv. de transf. angulares	ME815K	Ensamble de bonete para las series ME449S y ME449EXS
Válvula de paso TURBO-FLO LE	ME807CRK	Kit de reparación de cople ME807-16
	ME807HRK	Kit de reparación de cople ME807S-16
	ME807SCRK	Kit de reparación de válvula ME807-16
	ME807VRK	Tapón guardapolvos Acme de 3-1/4 con cadena
Válvula de paso TURBO-FLO LE	ME807CRK	Kit de reparación de cople ME806-16
	ME807HRK	Kit de reparación de válvula ME806-16
	ME807SCRK	POL macho de nariz dura de 7" x vástago de 1/4" MNPT—Latón
	ME807VRK	POL macho de nariz dura de 6" x vástago de 1/4" MNPT—Latón
Válvula de transferencia TURBO-FLO LE	ME185	POL macho de nariz dura de 6" x vástago de 1/4" MNPT—Acero inoxidable
	ME806CRK	Extensión ACME hembra de 1-5/16" con manija forjada
	ME807HRK	Repuesto de almohadilla de tope de goma
	ME806VRK	Kit de extensión de soporte de cuñas de ruedas de 6"
Cople de llenadora Tipo I	ME515-3	Kit de reparación del sello superior de repuesto para ME663
	ME516-1	Kit de reparación del sello de repuesto para ME663
	ME516S-01	POL macho de nariz dura de 6" x vástago de 1/4" MNPT—Acero inoxidable
	ME516-2H	Extensión ACME hembra de 1-5/16" con manija forjada
Ménsula de cuñas de ruedas	ME200B-103	Repuesto de almohadilla de tope de goma
	ME200EXT	Kit de extensión de soporte de cuñas de ruedas de 6"
Válvulas de ecual. de vapor	ME663SRK	Kit de reparación del sello superior de repuesto para ME663
Válvulas de Servicio de vapor	ME663SRK	Kit de reparación del sello de repuesto para ME663
	MES-1901S	Kit de reparación del sello superior para ME663
	MES-3250-8LH-KIT	Kit completo de reparación de bonete de Serie MES-3250 & 2035A
Filtros Y	ME650-03/20	Filtro Y de 1/2" y 3/4" con malla del 20
	ME650-03	Filtro Y de 1/2" y 3/4" con malla del 40
	ME650-03/80	Filtro Y de 1/2" y 3/4" Con malla del 80
	ME652-03/20	Filtro Y de 1" con malla del 20
	ME652-03	Filtro Y de 1" con malla del 40
	ME652-03/80	Filtro Y de 1" con malla del 80
	ME653-02/20	Filtro Y de 1-1/4" con malla del 20
	ME653-02	Filtro Y de 1-1/4" con malla del 40
	ME653-02/80	Filtro Y de 1-1/4" con malla del 80
	ME654-03	Filtro Y de 1-1/2" con malla del 40
	ME655-03/20	Filtro Y de 2" con malla del 20
	ME655-03	Filtro Y de 2" con malla del 40
	ME655-03/80	Filtro Y de 2" con malla del 80
	ME656-03	Filtro Y de 3" con malla del 40
	ME656-03/80	Repuesto de O-Ring de brida de filtro 3"
	ME656S-3F-109	Repuesto de empaque de brida de filtro de 3"
	ME656S-3F-110	Repuesto de O-Ring de brida de filtro 3"
	ME656S-3F-901	Repuesto de brida con malla del filtro de 3"
	ME656-4F-108	Repuesto de empaque de brida de filtro de 4"
	ME656-4F-110	Repuesto de O-Ring de brida de filtro 4"
	ME656S-4F-901	Repuesto de brida con malla del filtro de 4"
	ME980SK-24	Kit de mamelón y tuerca de brida de 3" y 4"-300LB
	ME904S-3F-027	Empaque en espiral de brida de 3"-300 LB
	ME904S-4F-027	Empaque en espiral de brida de 4"-300 LB



PRODUCTOS POR SECCIÓN

 REGULADORES EXCELA-FLO

 EQUIPOS PARA CAMIONES Y PLANTAS

 MEDIDORES DE FLOTADOR ACCU-MAX

 VÁLVULAS DE ALVIO DE PRESIÓN Y MÚLTIPLES

 VÁLVULAS PARA TANQUES DOS T ASME

 VÁLVULAS Y ADAPTADORES DE DESPACHO

 PIGTAILS, HOGTAILS Y MANGUERAS

 CONEXIONES Y ACCESORIOS

 REPUESTOS Y KITS DE REPARACIÓN

A

Adaptadores y reductores Acme
Tapones, bridas y tapones Acme
Llaves Acme
Actuadores y accesorios

B

Válvulas de no retroceso
Válvulas de alivio de regulador de contrapresión
Válvulas de separación y accesorios
Pasadores
Válvulas de bypass

C

Codos, conexiones y Ts de camper
Kits y adaptadores de camper
Equipo de carburación
Conexiones CGA 555
Válvulas de combinación
Bridas de unión
Válvulas para llenado de tanques
Válvula de servicio de tanque
Cuellos de cilindro
Llaves de válvula de cilindro (OPD/QCC y POL)

D

Pigtails dieléctricos
Uniones dieléctricas
Válvulas de despacho (Acción rápida)
Válvulas de llenado doble check de alto flujo
Dobles válvulas check de llenado

E

Válvulas y accesorios de combustible
Válvulas de cierre de emergencia y accesorios
Válvulas de equalización (Vapor)
Adaptadores de exceso de flujo
Válvulas de exceso de flujo (Tanque)

F

Acopladores de llenadora
Adaptadores check de llenado (Punta de manguera)
Féculas y parches (Manguera)
Válvulas de máximo llenado para líquido
Uniones de brida
Conectores abocinados
Kit de ventila de regulador FlexVent
Medidores flotadores y accesorios
Válvula check indicadora de flujo
Unión de brida de cuatro tornillos
Fusibles

G

Gas Box (Salida de conveniencia)
Válvulas de globo y angulares
Birlo de aterrizaje

H

Conexiones de gas de alta presión
Bloques de prueba de alta presión y accesorios
Hogtails (Cobre)
Puntas de manguera
Mangueras (Termoplástico)
Válvulas de reparto punta de manguera y accesorios
Fundas de válvulas punta de manguera
Conectores giratorios punta de manguera
Acopladores de mordaza de manguera
Tapones de interruptor de control de carretes de manguera

I

Válvulas internas y accesorios

L

Detector de fugas
Banda de luces LED
Válvulas de transferencia de líquido y
Adaptadores
Kit de seguro de volante
Productos de bajas emisiones
Kits de pruebas de baja presión bloques y accesorios

M

Múltiples (Válvulas de alivio)
Inyector de metanol
Válvulas multipropósito
Válvulas de servicio múltiple

N

Válvulas de aguja

P

Pigtails (Copper)
Pipeaway Adapters
Pipe Thread Adapters
POL Filler Couplings
POL Fittings
POL Thread Clean Out Tool
Pressure Gauges & Accessories
Pressure Test Kits, Blocks & Accessories

Q

Acoplador de llenadora de conexión rápida
Acopladores de desconexión rápida

R

VCE de tanque de ferrocarril
Reguladores y accesorios
Válvulas de alivio y accesorios (Hidrostáticas)
Válvulas de alivio y accesorios (Presión)

S

Candados SafeTLocks
Kit de empaque del sello
El amigo del reparador
Válvula de servicio
Válvulas de flujo de mirilla
Válvula para llenado remota de una sola check
Tecnología Smart Interlock y accesorios
Mangueras de acero inoxidable
Conectores giratorios (Punta de manguera)

T

Válvulas de llenado de tanques
Check en T y múltiples de bloque
Termómetros (Tanque)
Válvulas de volquete (Acción rápida)
Sistema de transferencia y accesorios
TurboFlo LE
Válvulas de transferencia
Válvula de paso y accesorios TurboFlo LE
Acopladores de llenadora y Tapones Tipo I (QCC)
Conectores Tipo I (QCC)

U

Múltiple de válvulas de tanque subterráneo
Herramienta de desmontaje de válvulas de tanque subterráneo
Ménsula utilitaria

V

Acopladores de vapor
Válvulas de equalización de vapor
Válvulas de venteo

W

Cuñas de ruedas y accesorios
Válvulas de extracción

Y

Filtros Y

PRODUCTOS POR NÚMERO DE PARTE

568-110-01.....	101	ME226.....	82	ME421.....	157
A1132.....	164	ME227.....	82	ME422.....	157
A1133.....	164	ME228.....	82	ME423.....	158
A1138.....	164	ME229 Series.....	97-98	ME424.....	157
A1139.....	164	ME229-EL.....	140	ME425.....	157
A6132.....	164	ME233 Series.....	96	ME431 Series.....	97
A6133.....	164	ME239.....	98	ME441 Series.....	97-98
A6138.....	164	ME250 Series.....	95	ME442 Series.....	96
A6139.....	164	ME251 Series.....	95	ME449 Series.....	105
ME-GMC4 Series.....	152	ME252-16 Series.....	95	ME450.....	105
ME-GMC6.....	152	ME262 Series.....	96	ME453.....	106
ME-GMCL4.....	152	ME270.....	96	ME455.....	106
ME4H.....	54	ME273 Series.....	96	ME458 Series.....	106
ME50ECO-2.....	100	ME275 Series.....	96	ME460.....	104-105
ME50P Series.....	166	ME277 Series.....	96	ME462 Series.....	104-105
ME60-2.....	166	ME284.....	154	ME474.....	158
ME602-8.....	137	ME285.....	154	ME475 Series.....	158
ME60P Series.....	166	ME286.....	154	ME477.....	158
ME100.....	94	ME287.....	154	ME480 Series.....	160
ME101.....	94	ME295 Series.....	167	ME481.....	158, 160
ME106 Series.....	97	ME296 Series.....	167	ME483.....	159
ME108 Series.....	97	ME297 Series.....	167	ME484.....	159
ME109 Series.....	97	ME298 Series.....	167	ME485.....	159
ME10BTK-04.....	100	ME299 Series.....	167	ME487.....	159
ME10BTK-1-01.....	167	ME300.....	154	ME488.....	159
ME110 Series.....	94	ME301.....	154	ME491.....	159
ME111 Series.....	94	ME302.....	154	ME492.....	159
ME112 Series.....	94	ME303.....	154	ME493.....	159
ME120 Series.....	94	ME304.....	154	ME494.....	159
ME121S Series.....	94	ME305.....	154	ME496.....	159
ME130 Series.....	94	ME306.....	163	ME497 Series.....	159
ME140.....	94	ME307.....	163	ME498 Series.....	95-96
ME141 Series.....	94	ME308.....	163	ME502 Series.....	95-96
ME150 Series.....	94	ME309-1.....	163	ME503-16 Series.....	95-96
ME151 Series.....	94	ME312-5MV.....	152	ME503PIB.....	55
ME160 Series.....	94	ME318.....	153	ME508-24 Series.....	95
ME178 Series.....	98	ME319.....	153	ME515.....	141
ME179 Series.....	98	ME322.....	153	ME516 Series.....	141
ME180 Series.....	98	ME345.....	153	ME517 Series.....	149
ME181 Series.....	98	ME348.....	153	ME518 Series.....	149
ME192.....	95	ME350 Series.....	152	ME519 Series.....	159
ME193.....	95	ME351.....	154	ME530 Series.....	155
ME200 Series.....	99	ME352.....	154	ME531 Series.....	155
ME200PIB.....	55	ME353 Series.....	154	ME532 Series.....	155
ME200PIBK.....	55	ME354 Series.....	154	ME533.....	155
ME202 Series.....	101	ME355 Series.....	154	ME540.....	53
ME204.....	101	ME356 Series.....	154	ME551.....	85
ME205 Series.....	83	ME357.....	154	ME552.....	85
ME205-013.....	101	ME388.....	142	ME568.....	142
ME206.....	83	ME390 Series.....	142	ME569.....	141
ME206-09.....	101	ME392.....	142	ME570.....	57
ME207.....	83	ME392P.....	149	ME571 Series.....	57
ME207SF.....	83	ME393 Series.....	141	ME572 Series.....	57
ME208SF.....	83	ME393-1.....	151	ME574 Series.....	57
ME209 Series.....	99	ME393-2.....	142	ME578 Series.....	57
ME210.....	95	ME393EX Series.....	151	ME600 Series.....	129
ME211.....	95	ME394.....	141-142	ME601 Series.....	130
ME212.....	95	ME398.....	151	ME611 Series.....	96
ME213 Series.....	95	ME399.....	151	ME612 Series.....	96
ME214 Series.....	95	ME412.....	157	ME614 Series.....	96
ME215.....	96	ME413.....	157	ME635 Series.....	94
ME216.....	96	ME414.....	157	ME646 Series.....	94
MEF216 Series.....	162	ME415.....	157	ME650S-ME656S Series.....	91
ME217 Series.....	96	ME415-01.....	162	ME662.....	132
ME217PIB.....	55	ME416.....	157	ME663.....	130
ME220 Series.....	139-140	ME417.....	159	ME664.....	130
ME220M-02.....	101	ME418.....	157	ME665.....	132
ME225.....	82	ME420.....	157	ME670 Series.....	128

PRODUCTOS POR NÚMERO DE PARTE

ME671D Series.....	128
ME672D.....	128
ME673 Series.....	127
ME690 Series.....	160
ME707.....	82
ME708.....	82
ME709.....	82
ME709.....	140
ME710.....	83
ME790.....	139
ME790L.....	140
ME791 Series.....	143
ME792 Series.....	143
ME796.....	141
ME800 Series.....	52
ME806-16 Series.....	38
ME807-16 Series.....	37
ME807PIB.....	55
ME808-16 Series.....	36
ME808PIB.....	55
ME810 Series.....	56
ME813 Series.....	41-43
ME815 Series.....	42
ME815-16LHK.....	46
ME815IBC-16.....	44
ME815P-16.....	44
ME818 Series.....	41-43
ME819 Series.....	41-43
ME820 Series.....	56
ME822 Series.....	41-43
ME823 Series.....	41-43
ME824IBC-16.....	44
ME824P-16.....	44
ME825 Series.....	42
ME825-3F.....	47
ME825-4F.....	47
ME825IBC-16.....	44
ME825P-16.....	44
ME825P-16-4 Series.....	46
ME828 Series.....	44
ME830.....	106
ME831 Series.....	102
ME832.....	102
ME833.....	102
ME834.....	102
ME840 Series.....	49-51
ME841 Series.....	49-51
ME842 Series.....	49
ME843 Series.....	49
ME850SS Series.....	54
ME860S Series.....	93
ME868 Series.....	39
ME868PIB.....	55
ME869 Series.....	64
ME870 Series.....	63
ME870-10-1.....	92
ME870-16-01.....	92
ME870-6-1.....	92
ME870SW-16.....	62
ME873S Series.....	61
ME875S-16.....	90
ME880 Series.....	60
ME882S Series.....	60
ME883S Series.....	59
ME890PIB.....	55
ME902S Series.....	118
ME903S-16 Series.....	117-118
ME904S-16 Series.....	117-118

ME930 Series.....	112-113
ME931.....	112
ME932.....	112
ME940 Series.....	112-113
ME940C Series.....	112
ME940WG Series.....	113
ME951 Series.....	150
ME952 Series.....	150
ME960 Series.....	168
ME970P.....	154
ME980 Series.....	86
ME980-905.....	84
ME980-906.....	84
ME980C Series.....	86
ME980SAR-4DFM.....	87
ME980SAR-6DFM.....	87
ME981 Series.....	89
ME982 Series.....	89
ME983-16.....	88
ME990-10 Series.....	66
ME990-16 Series.....	68
ME990-4F Series.....	78
ME990S-2DFM Series.....	72
ME990S-2F-16 Series.....	72
ME990S-3DF.....	76
ME990S-3DFM Series.....	76
ME990S-3DFO Series.....	77
ME990S-3F Series.....	76
ME990SAR-4DFM Series.....	79
ME990SAR-6DFM Series.....	79
ME991-10 Series.....	65
ME991-16 Series.....	70
ME991-24 Series.....	70
ME992-10 Series.....	67
ME992-16 Series.....	69
ME992-24 Series.....	69
ME992S-2F Series.....	75
ME992S-3F Series.....	75
ME993S Series.....	73
ME994S-2F Series.....	71
ME994S-3F Series.....	74
ME1629.....	153
ME1638.....	153
ME1641 Series.....	153
ME1645.....	163
ME1645-78N.....	163
ME1650 Series.....	163
ME1651.....	163
ME1653 Series.....	153
ME1654 Series.....	153
ME1655 Series.....	153
ME1656 Series.....	153
ME1657.....	153
ME1660 Series.....	144
ME1661 Series.....	144
ME1662 Series.....	144
ME1663 Series.....	144
ME1664 Series.....	144
ME1665 Series.....	144
ME1669 Series.....	144-145
ME1679 Series.....	144
ME1680 Series.....	144
ME1680-12B Series.....	145
ME1683.....	153
ME1684.....	153
ME1689 Series.....	144
ME1689.....	163
ME1689-5B90.....	145

ME1689-6B90.....	145
ME1690 Series.....	153
ME1691 Series.....	154
ME1692.....	153
ME1695 Series.....	162
ME1699.....	154
ME1700 Series.....	156
ME1701 Series.....	156
ME1702 Series.....	156
ME1704B.....	156
ME1705A.....	156
ME2132.....	162
ME3121.....	162
ME3162 Series.....	92
ME4231.....	164
ME4232.....	164
ME4233.....	164
ME4252.....	164
ME4253.....	164
ME4254.....	164
ME4273.....	164
ME4274.....	164
ME4293.....	164
ME4333.....	164
ME4335.....	164
ME4355.....	164
ME4357.....	164
ME4377.....	164
ME4631.....	164
ME4632.....	164
ME4633.....	164
ME4652.....	164
ME4653.....	164
ME4654.....	164
ME4835.....	164
ME4855.....	164
ME4857.....	164
ME5231.....	164
ME5232.....	164
ME5233.....	164
ME5253.....	164
ME5274.....	164
ME5334.....	164
ME5335.....	164
ME5336.....	164
ME5355.....	164
ME5357.....	164
ME5377.....	164
ME5632.....	164
ME5633.....	164
ME5653.....	164
ME5835.....	164
ME5930 Series.....	153
ME5931 Series.....	153
ME7323.....	165
ME7324.....	165
ME7325.....	165
ME7326.....	165
ME7327.....	165
ME7329.....	165
ME7330.....	165
ME7331.....	165
ME7332.....	165
ME7333.....	165
ME8346.....	140
ME9101C Series.....	131, 137
MEF41-6.....	162
MEF42 Series.....	161

PRODUCTOS POR NÚMERO DE PARTE

MEF44 Series.....	162
MEF46 Series.....	161
MEF48 Series.....	161
MEF49 Series.....	162
MEF54 Series.....	161
MEF55 Series.....	162
MEGR-1HSRL Series.....	30
MEGR-100C.....	13
MEGR-130 Series.....	25
MEGR-164 Series.....	27
MEGR-175CS Series.....	20
MEGR-198H Series.....	28
MEGR-199 Series.....	33
MEGR-218.....	23
MEGR-230 Series.....	23
MEGR-231.....	23
MEGR-253 Series.....	21
MEGR-291 Series.....	22
MEGR-295 Series.....	22
MEGR-298 Series.....	22
MEGR-300 Series.....	19
MEGR-350 Series.....	25
MEGR-351.....	25
MEGR-360.....	25
MEGR-1122H Series.....	9-10
MEGR-11301F.....	28
MEGR-1133 Series.....	31
MEGR-1222-BAF.....	12
MEGR-1222HT.....	11
MEGR-1232 Series.....	17
MEGR-1232E Series.....	18
MEGR-1232T Series.....	16
MEGR-1252 Series.....	12
MEGR-1289H Series.....	32
MEGR-1290H Series.....	32
MEGR-1622 Series.....	12
MEGR-1622E Series.....	14
MEGR-1622H Series.....	10
MEGR-1622HT Series.....	11
MEGR-1627 Series.....	29
MEGR-1630-104/78.....	29
MEGR-1632 Series.....	17
MEGR-1632E Series.....	18
MEGR-1632T Series.....	16
MEGR-1642-DFF.....	13
MEGR-1652 Series.....	12
MEGR-1652E-DFH.....	14
MEGR-1652H-JGK.....	11
MEGR-1912 Series.....	24
MEGR-6120 Series.....	26
MEGR-6121 Series.....	26
MEGR-CS1200 Series.....	30
MEGR-S1202 Series.....	30
MEH25 Series.....	127
MEH50 Series.....	127
MEH75 Series.....	127
MEH225 Series.....	127
MEH501 Series.....	127
MEH502.....	125
MEH503.....	125
MEJ2.5GB.....	100
MEJ400 Series.....	103
MEJ402S-120.....	103
MEJ410 Series.....	103
MEJ501.....	100
MEJ502.....	100
MEJ503.....	100
MEJ504.....	100
MEJ415 Series.....	106
MEJ500.....	100
MEJ505.....	100
MEJ510.....	100
MEJ511.....	100
MEJ512.....	100
MEJ513.....	100
MEJ516.....	100
MEJ520.....	100
MEJ524.....	100
MEJ526.....	100
MEJ542.....	103
MEJ552.....	100
MEJ580.....	100
MEJ595.....	167
MEJ600.....	166
MEJ600-02.....	100
MEJ601 Series.....	166
MEJ602.....	167
MEJ602H.....	103, 127
MEJ603HP.....	167
MEJ603LP.....	167
MEJ603HP-01.....	100
MEJ603LP-01.....	100
MEJ606.....	103
MEJ607-02.....	167
MEJ608 Series.....	167
MEJ610 Series.....	167
MEJ700.....	100
MEJ701.....	100
MEJ702.....	100
MEJ703.....	100
ME-LD Series.....	165
ME-NS4 Series.....	161
MEP2 Series.....	162
MEP082.....	99
MEP100.....	155
MEP104-24.....	89
MEP104-95.....	168
MEP105.....	39
MEP121.....	142
MEP122.....	142
MEP126.....	138
MEP147.....	97
MEP148.....	97
MEP456A.....	156
MEP503.....	96
MEP650.....	84
MEP651.....	84
MEP700.....	143
MEP801.....	53, 55
MEP802 Series.....	53, 55
MEP803PCK Series.....	55
MEP804 Series.....	53, 55
MEP840 Series.....	49
MEP841 Series.....	49
MEP990-24.....	84
MEP990-4DFM.....	87
MEP990-4F.....	84
MEP990-6DFM.....	87
MEP995S Series.....	48
MEP996S Series.....	48
MEP-GMC1.....	102
MEP-RDC1.....	102
MER401 Series.....	146
MER403 Series.....	146
MER404 Series.....	146
MER405 Series.....	146
MER406AR Series.....	146
MER407 Series.....	146
MER408 Series.....	146
MER409 Series.....	146
MER410 Series.....	146
MER412 Series.....	146
MER413 Series.....	146
MER414 Series.....	146
MER421 Series.....	146
MER422 Series.....	146
MER423 Series.....	146
MER425 Series.....	146
MER425H Series.....	147
MER425HSS Series.....	147
MER425SS Series.....	147
MER426 Series.....	146
MER426H Series.....	147
MER427 Series.....	146
MER428 Series.....	146
MER429 Series.....	146
MER432 Series.....	167
MER434 Series.....	146
MER470.....	148
MER471.....	148
MER472.....	148
MER473.....	148
MER610 Series.....	145
MER611 Series.....	145
MER613 Series.....	145
ME-RVSDC-4.....	152
MESFF33.....	162
MES-FG1280 Series.....	110
MES-FG1281 Series.....	111
MES-FG1284-001U.....	107
MES-FG2184-001U.....	107
MES-FG2281 Series.....	112
MES-FG2284-001U.....	107
MES-FG3981 Series.....	108
MES-PVE2030BC Series.....	135
MES-PVE2035AT Series.....	136
MES-PVE2098 Series.....	138
MES-PVE3250 Series.....	133-134
MET443.....	140
MET444.....	140
MET445.....	140
ME-T9-444.....	156
METL051.....	167
METL052.....	167
ME-US4 Series.....	161
MEV25 Series.....	120
MEV50 Series.....	120
MEV75 Series.....	120
MEV75FIR.....	122
MEV125 Series.....	121
MEV200FIR Series.....	123
MEV200SIR Series.....	126
MEV250 Series.....	121
MEV300FIR Series.....	123
MEV300FIR-3F Series.....	124
MEVS-PVE431 Series.....	120
MEVS-PVE445 Series.....	122
MEVS-UVE433 Series.....	125
MEVS-UVE443 Series.....	125
MEVS-UVE453 Series.....	125
MEW2.....	101
MEW3.....	101
MEW4.....	101
MEW5.....	101
MEW6.....	101

INFORMACIÓN DE GARANTÍA

ADVERTENCIA

Los productos Marshall Excelsior son dispositivos mecánicos hechos de materiales tales como goma y metal y están sujetos a desgaste, los efectos de los contaminantes, la corrosión y envejecimiento y con el tiempo, estos dispositivos se tornarán inoperantes. Es esencial inspeccionarlos y darles mantenimiento regularmente.

Es esencial inspeccionarlos y darles mantenimiento regularmente. Los productos Marshall Excelsior tienen un largo historial de calidad y servicio, así que los distribuidores de Gas LP podrían olvidar los peligros que pueden surgir por el uso de dispositivos viejos que hayan sobrepasado su vida de servicio seguro. El ambiente en el que se usa es lo que determina la vida segura del dispositivo y el distribuidor de Gas LP sabe mejor que nadie de este ambiente.

Hay tendencias de desarrollo en las leyes estatales y propuestas de ley nacionales para responsabilizar al dueño de los productos a que reemplace los equipos antes de que caduque su vida de servicio. Los distribuidores de Gas LP deben estar al tanto de dichas leyes y cómo les afectan.

Todos los productos Marshall Excelsior se deben instalar, inspeccionar y mantener por personal capacitado y con experiencia, apejándose a todas las instrucciones de instalación, las advertencias de productos y seguridad, los reglamentos, códigos y normas locales, estatales y federales y cualesquier otra normativa establecida, sin limitaciones, por NFPA, DOT o ANSI.

El Gas LP es altamente explosivo e inflamable y nunca se debe ventilar cerca de posibles fuentes de ignición.

GARANTÍA LIMITADA

ESTA GARANTÍA de los productos fabricados por Marshall Excelsior es proporcionada por Marshall Excelsior, Inc., George Brown Drive, Marshall, MI 9. A menos que se especifiquen otra cosa por escrito, Marshall Excelsior garantiza al comprador original que durante cinco (5) años a partir de la fecha de fabricación, sus productos y kits de reparación estarán libres de defectos en el material y mano de obra bajo condiciones normales de servicio y uso. Esta garantía únicamente cubre defectos de fabricación y no cubre defectos o incumplimientos de los productos debido a mal uso, alteraciones, negligencia, accidente, incendio u otras causas, alteraciones o reparaciones externas. Esta garantía limitada tampoco cubre el desgaste y deterioro normales. Durante este período de garantía, si surge un defecto en el producto y usted sigue las instrucciones para su devolución, Marshall Excelsior, a su sola elección y hasta donde lo permite la ley, podrá (i) reparar el producto usando piezas ya sea nuevas o reconstruidas, (ii) reemplazar el producto por uno nuevo o reconstruido equivalente al producto que se está reemplazando, o (iii) reembolsar todo o parte del precio de compra del producto. Esta garantía limitada aplica hasta donde lo permite la ley, a cualquier reparación, repuesto de parte o repuesto de dispositivo por el resto del período de garantía original o por noventa (9) días, lo que sea mayor. Todas las partes y productos repuestos para los que se da un reembolso se convertirán en propiedad de Marshall Excelsior. Esta es la única garantía o representación que realiza Marshall Excelsior y la única base de responsabilidad legal con respecto a la calidad, desempeño, defectos, reparaciones, entrega y reposición de productos y kits de reparación. Lo anterior se constituirá en la única y exclusiva responsabilidad legal de Marshall Excelsior.

Marshall Excelsior no garantiza productos y partes alterados, dañados accidentalmente, desarmados, modificados, mal empleados, desatendidos, no apropiadamente mantenidos o instalados ni mantenidos en servicio continuo tras la instalación. Marshall Excelsior no garantiza problemas cosméticos incluyendo sin limitaciones, abolladuras, rayones, decoloración del producto, desvanecimiento del color o cualquier otra imperfección

que no afecte el funcionamiento del producto. Marshall Excelsior no garantiza ningún producto o repuesto no instalado conforme a las instrucciones de instalación de Marshall Excelsior o instalados en violación a cualquier reglamento o advertencia de parte de los reguladores estatales, locales o federales o en violación de cualquier estándar o código establecido, sin limitaciones, por los requisitos de las normas NFPA, DOT o ANSI. Lo anterior se constituirá en la única responsabilidad legal de Marshall Excelsior para con los distribuidores, compradores y usuarios finales.

LIMITACIONES

HASTA DONDE LO PERMITE LA LEY, LA GARANTÍA Y LAS SOLUCIONES ARRIBA SEÑALADAS SON EXCLUSIVAS Y EN LUGAR DE CUALESQUIERA OTRAS GARANTÍAS Y SOLUCIONES Y MARSHALL EXCELSIOR ESPECÍFICAMENTE RENUNCIA A CUALESQUIERA OTRAS GARANTÍAS POR LEY O IMPLÍCITAS, INCLUYENDO SIN LIMITACIONES, LAS GARANTÍAS DE COMERCIALIZACIÓN, IDONEIDAD PARA ALGÚN PROPÓSITO EN PARTICULAR Y CONTRA DEFECTOS OCULTOS O LATENTES. SI MARSHALL EXCELSIOR NO PUEDE LEGALMENTE RENUNCIAR A CUALESQUIERA OTRAS GARANTÍAS POR LEY O IMPLÍCITAS, ENTONCES Y HASTA DONDE LO PERMITE LA LEY, TODAS ESAS DICHAS GARANTÍAS SE LIMITARÁN A LA DURACIÓN DE ESTA GARANTÍA LIMITADA Y EXPRESA Y A LA REPARACIÓN O REEMPLAZO Y SERVICIO.

MARSHALL EXCELSIOR NO ES RESPONSABLE DE DAÑOS DIRECTOS, ESPECIALES, INCIDENTALES O CONSECUENTES COMO RESULTADO DE CUALQUIER VIOLACIÓN A LA GARANTÍA O BAJO CUALQUIER OTRA TEORÍA LEGAL.

LA RESPONSABILIDAD DE MARSHALL EXCELSIOR (EXCEPTO EN CUANTO AL TÍTULO) QUE SURJA DE LA VENTA, USO U OPERACIÓN DE PRODUCTOS O KITS DE REPARACIÓN, YA SEA POR RECLAMOS POR VIOLACIÓN DE GARANTÍA, CONTRATO, NEGLIGENCIA O CUALQUIER OTRA COSA (INCLUYENDO RECLAMOS POR DAÑOS CONSECUENTES O INCIDENTALES) EN NINGÚN CASO EXCEDERÁ EL COSTO DE LA REPOSICIÓN O REEMPLAZO DEL PRODUCTO O KIT DE REPARACIÓN DEFECTUOSOS.

RECLAMOS Y NOTIFICACIONES DE GARANTÍA

Los reclamos por garantía deberán realizarse por escrito a Marshall Excelsior Home Office en la dirección: George Brown Drive, Marshall, Michigan 9 por parte del distribuidor, comprador o usuario final dentro de los siguientes veinte (20) días tras descubrir un defecto y el producto se debe empacar y remitir, L.A.B. a la Oficina Matriz de Marshall Excelsior dentro de los siguientes treinta (30) días posteriores al descubrimiento del defecto. Marshall Excelsior no aceptará producto o kit de reparación alguno que no cuente con un número de Autorización de Devolución de Material (RMA, siglas en inglés) de la Oficina Matriz en Marshall, Michigan. Tras de que Marshall Excelsior haya inspeccionado el producto y lo haya declarado defectuoso, a su sola discreción, Marshall Excelsior reparará, reemplazará o reembolsará el precio de compra del producto o kit de reparación defectuoso. Si el comprador no cumple los requisitos arriba mencionados, entonces el comprador habrá renunciado incondicionalmente y absolutamente a cualquier reclamo que surja del supuesto defecto.

PRODUCTOS POR NÚMERO DE PARTE

CUMPLIMIENTO

Marshall Excelsior fabrica todos nuestros productos con los más altos estándares de la industria. Todos nuestros productos cumplen o exceden los requisitos de la Compressed Gas Association (CGA), la National Fire Protection Association (NFPA), la American National Standards Institute (ANSI), la American Society of Mechanical Engineers (ASME) y de Underwriters Laboratories, Inc. (UL) donde así se indique.

CAMBIOS DE PRODUCTOS

Marshall Excelsior Se reserva el derecho de cambiar especificaciones de producto en cualquier momento. Constantemente evaluamos nuestros productos e incorporamos avances tecnológicos para asegurar que nuestros productos se comporten y cumplan con los cambios en las condiciones del mercado, los mandatos del gobierno y los cambios en los códigos. No es posible solicitar a Marshall Excelsior modificaciones a los equipos ya vendidos o ya en servicio.

FILTROS

Marshall Excelsior desarrolla productos a ser empleados en sistemas libres de basura, suciedad y contaminación. Podría ser necesario instalar un filtro en línea en un sistema con producto sucio o cuando el sistema contiene basura, suciedad, escamas, óxido u otros contaminantes.

VIDA ÚTIL DE PRODUCTOS

Los productos Marshall Excelsior son dispositivos mecánicos sujetos a desgaste, contaminantes, corrosión y envejecimiento de los componentes hechos de materiales tales como goma y metal. Con el tiempo, estos dispositivos se tornarán inoperantes. La vida segura de servicio de estos productos reflejará el ambiente y las condiciones de uso que enfrentan.

Es esencial inspeccionarlos y darles mantenimiento regularmente. Los productos Marshall Excelsior tienen un largo historial de calidad y servicio, así que los distribuidores de Gas LP podrían olvidar los peligros que pueden surgir por el uso de dispositivos viejos que hayan sobrepasado su vida de servicio seguro. El ambiente en el que se usa es lo que determina la vida segura del dispositivo y el distribuidor de Gas LP sabe mejor que nadie de este ambiente.

Hay tendencias de desarrollo en las leyes estatales y propuestas de leyes nacionales para responsabilizar al dueño de los productos a que reemplace los equipos antes de que caduque su vida de servicio. Los distribuidores de Gas LP deben estar al tanto de dichas leyes y cómo les afectan.

Para determinar la vida útil de productos, verifique el código de fecha del mismo que consiste en una serie de letras y números.

A = Enero	B = Febrero	C = Marzo
D = Abril	E = Mayo	F = Junio
G = Julio	H = Agosto	I = Sept
J = Octubre	K = Noviembre	L = Diciembre

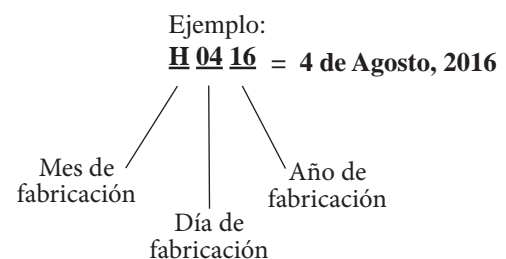

2016



MARSHALL EXCELSIOR COMPANY

1506 George Brown Drive
Marshall, MI 49068 USA

Teléfono: 269.789.6700 Fax: 269.781.8340

www.marshallexcelsior.com

email: sales@marshallexcelsior.com